



Ürün Katalođu

fantürk
İKLİMLENDİRME SİSTEMLERİ

H-FWA Hücreli Aksiyal Fan



Teknik Özellikler

HÜCRELİ AKSİYAL FAN

H-FWA serisi hücreli aksiyal fanlar; tüm havalandırma veya basınçlandırma sistemleri için ideal fanlardır. Kompakt yapıları zemine direkt olarak monte edilebilirler. H-FWA aksiyal fanlar yüksek performans, sorunsuz çalışma özelliklerine sahiptir. Geniş model seçeneği ile değişik basınç aralıklarında 4000 m³/h – 140.000 m³/h kapasite sunmaktadır.

Ø400 ve Ø1250 çaplar arasında imal edilir. Gövde korozyona karşı dayanıklı yüksek kalite galvaniz çelikten imal edilir. Ses yalıtımı için arasında 50mm taş yünü olacak şekilde çift cidarlı hücre yapısı kullanılmıştır. Kullanılan pervaneler özel alaşımli alüminyumdan imal edilen kanat açıları ayarlanabilir tiptedir. Standart olarak (380 V - 50 Hz) veya talep üzerine diğer voltaj ve frekanslarda kullanılmaya uygun olarak imal edilmektedir. Class H, S1, IP55 tek devirli ya da çift devirli motor kullanılmaktadır.

Opsiyonel olarak Ex-Proof özellikli olarak imal edilebilir.

Kullanım Alanları

Her türlü sanayi, ofis, alışveriş merkezi, hastane, fabrika, otopark ve konut havalandırmasında ve basınçlandırma sistemlerinde kullanılabilir.

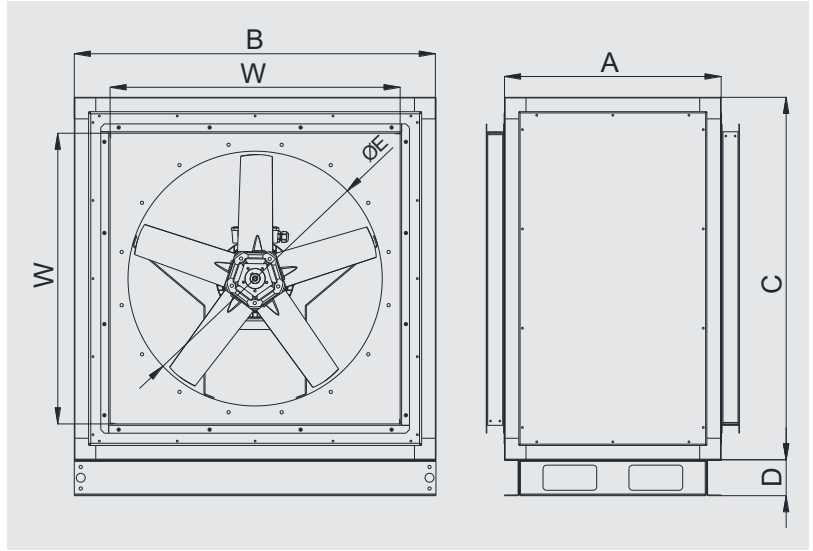

	A	B	C	D	E	W x H	VOLTAJ	FREKANS
MODEL	mm	mm	mm	mm	mm	mm	V	Hz
H-FWA 400	505	700	700	100	400	500x500	380	50
H-FWA 450	505	750	750	100	450	550x550	380	50
H-FWA 500	605	800	800	100	500	600x600	380	50
H-FWA 560	605	860	860	100	560	600x600	380	50
H-FWA 630	605	930	930	100	630	730x730	380	50
H-FWA 710	605	1010	1010	100	710	810x810	380	50
H-FWA 800	605	1100	1100	100	800	900x900	380	50
H-FWA 900	755	1200	1200	100	900	1000x1000	380	50
H-FWA 1000	805	1300	1300	100	1000	1100x1100	380	50
H-FWA 1120	1005	1420	1420	100	1120	1220x1220	380	50
H-FWA 1250	1005	1550	1550	100	1250	1350x1350	380	50

Performans Eğrileri

P-FWA 400
Y-FWA 400
H-FWA 400
Ç-FWA 400

Kanat Sayısı 3
Göbek Boyutu 6
Kanat Açısı 45°
Kutup Sayısı 2
Malzeme Alüminyum

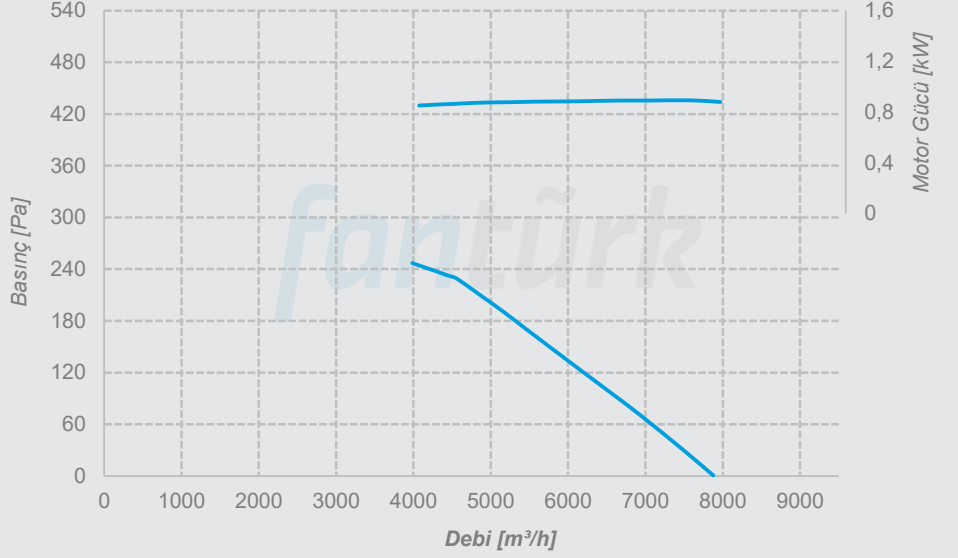

P-FWA 400
Y-FWA 400
H-FWA 400
Ç-FWA 400

Kanat Sayısı 3
Göbek Boyutu 6
Kanat Açısı 45°
Kutup Sayısı 4
Malzeme Alüminyum

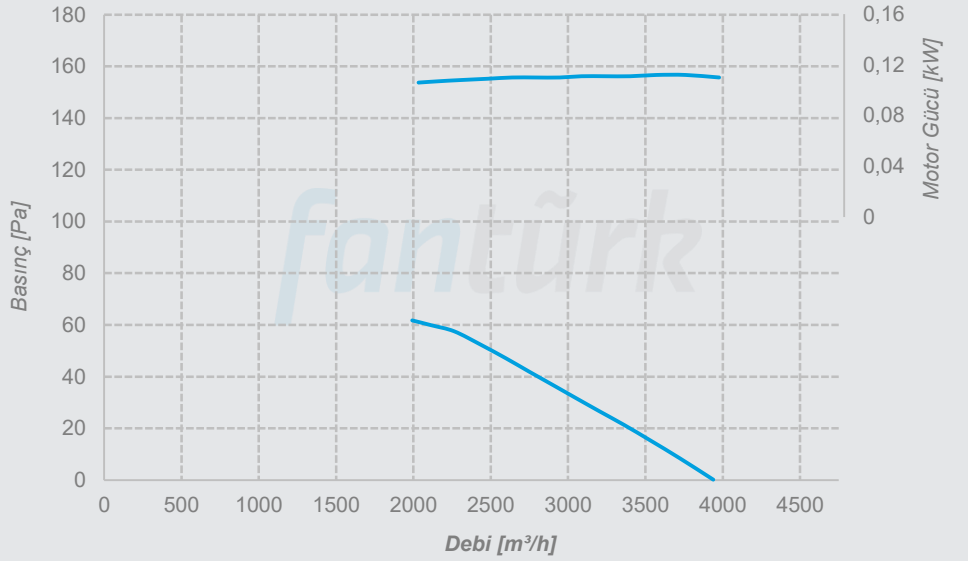

P-FWA 400
Y-FWA 400
H-FWA 400
Ç-FWA 400

Kanat Sayısı 3
Göbek Boyutu 6
Kanat Açısı 45°
Kutup Sayısı 6
Malzeme Alüminyum

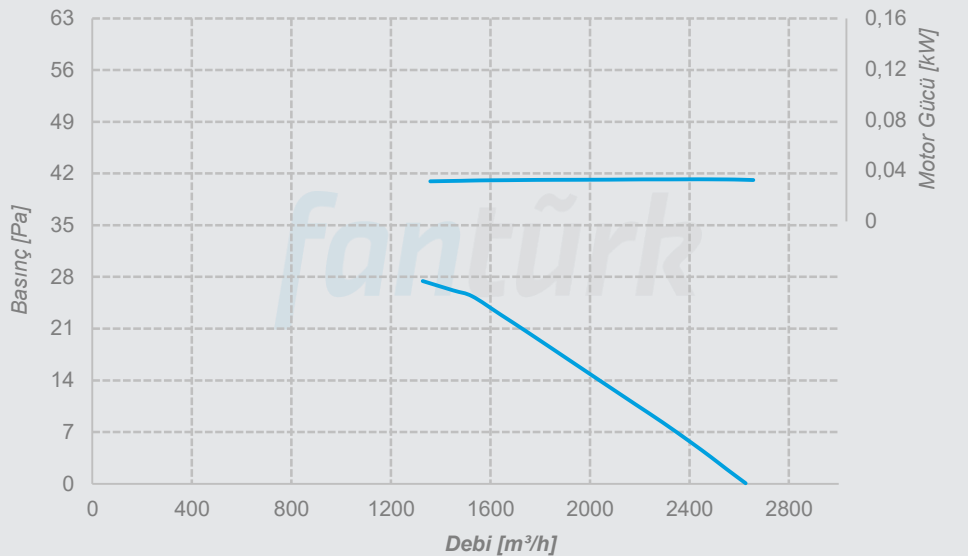

Performans Eğrileri

P-FWA 400
Y-FWA 400
H-FWA 400
Ç-FWA 400

Kanat Sayısı 6
Göbek Boyutu 6
Kanat Açısı 45°
Kutup Sayısı 2
Malzeme Alüminyum

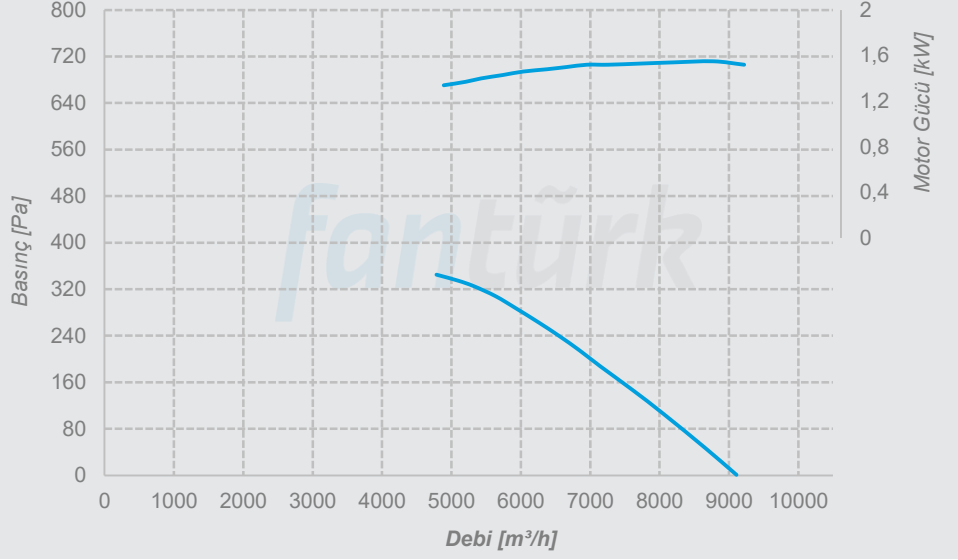

P-FWA 400
Y-FWA 400
H-FWA 400
Ç-FWA 400

Kanat Sayısı 6
Göbek Boyutu 6
Kanat Açısı 45°
Kutup Sayısı 4
Malzeme Alüminyum

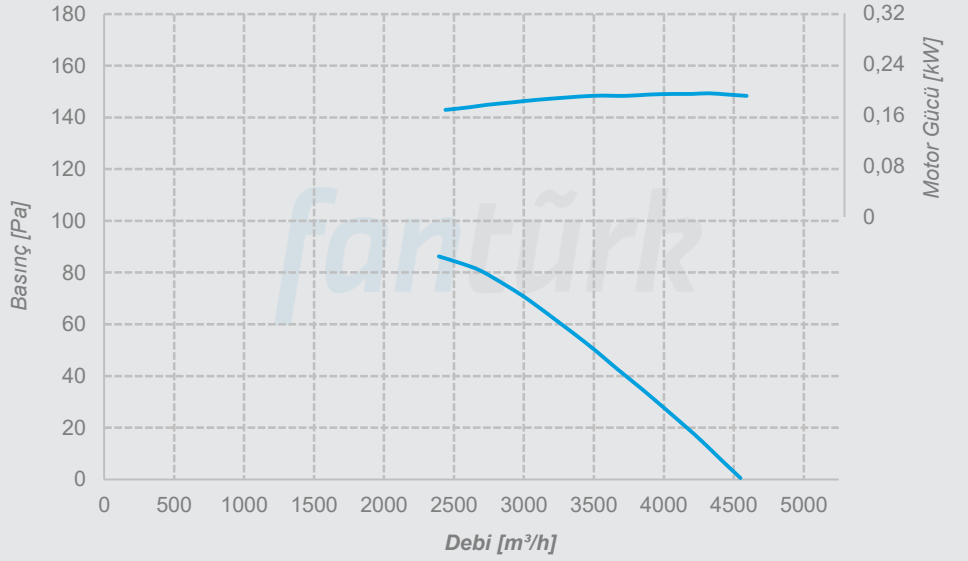

P-FWA 400
Y-FWA 400
H-FWA 400
Ç-FWA 400

Kanat Sayısı 6
Göbek Boyutu 6
Kanat Açısı 45°
Kutup Sayısı 6
Malzeme Alüminyum

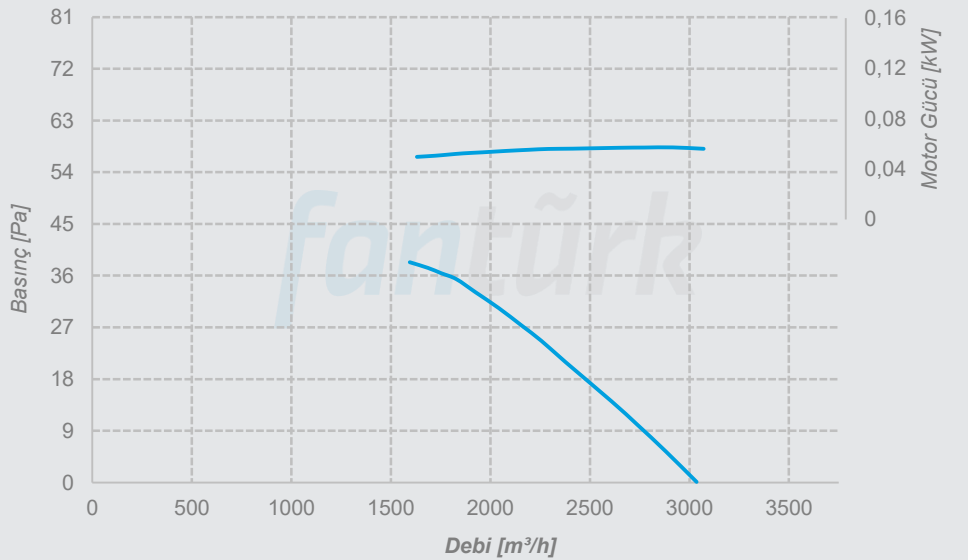

Performans Eğrileri

P-FWA 400
Y-FWA 400
H-FWA 400
Ç-FWA 400

Kanat Sayısı 5
Göbek Boyutu 5
Kutup Sayısı 2
Malzeme Alüminyum
Kanat Açısı

25° 30° 32,5°
35° 37,5° 40°
45° 50°

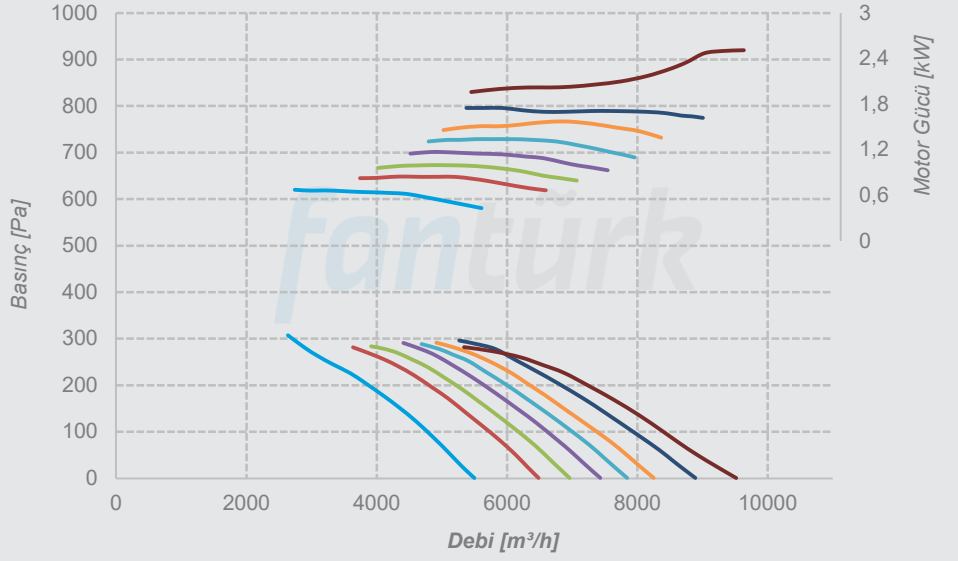

P-FWA 400
Y-FWA 400
H-FWA 400
Ç-FWA 400

Kanat Sayısı 5
Göbek Boyutu 5
Kutup Sayısı 4
Malzeme Alüminyum
Kanat Açısı

25° 30° 32,5°
35° 37,5° 40°
45° 50°

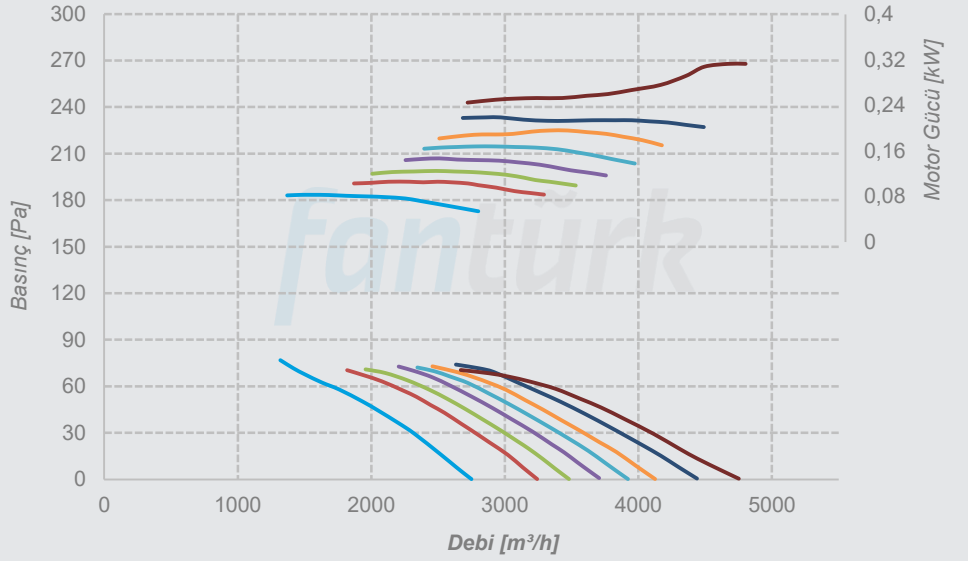

P-FWA 400
Y-FWA 400
H-FWA 400
Ç-FWA 400

Kanat Sayısı 5
Göbek Boyutu 5
Kutup Sayısı 6
Malzeme Alüminyum
Kanat Açısı

25° 30° 32,5°
35° 37,5° 40°
45° 50°

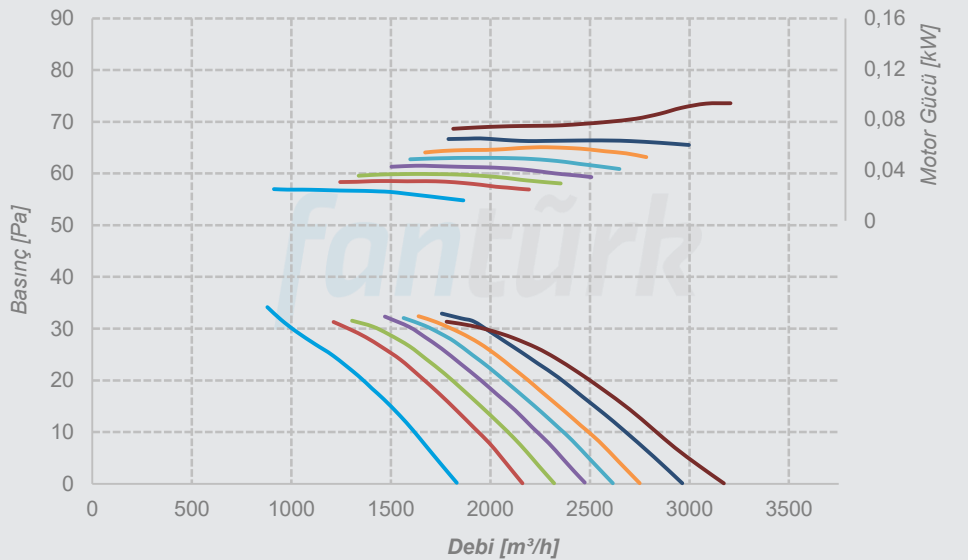

Performans Eğrileri

P-FWA 450
Y-FWA 450
H-FWA 450
Ç-FWA 450

Kanat Sayısı 3
Göbek Boyutu 6
Kanat Açısı 45°
Kutup Sayısı 2
Malzeme Alüminyum

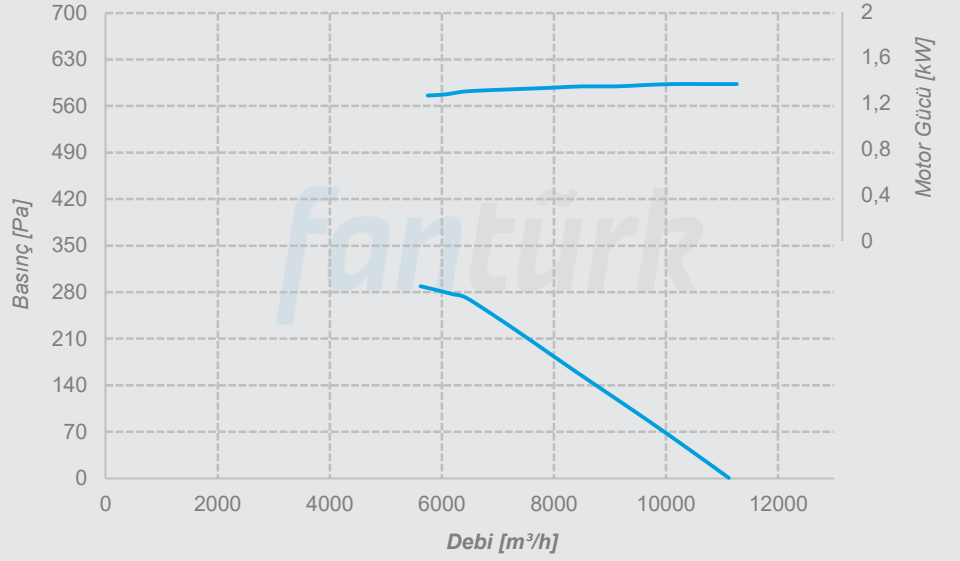

P-FWA 450
Y-FWA 450
H-FWA 450
Ç-FWA 450

Kanat Sayısı 3
Göbek Boyutu 6
Kanat Açısı 45°
Kutup Sayısı 4
Malzeme Alüminyum

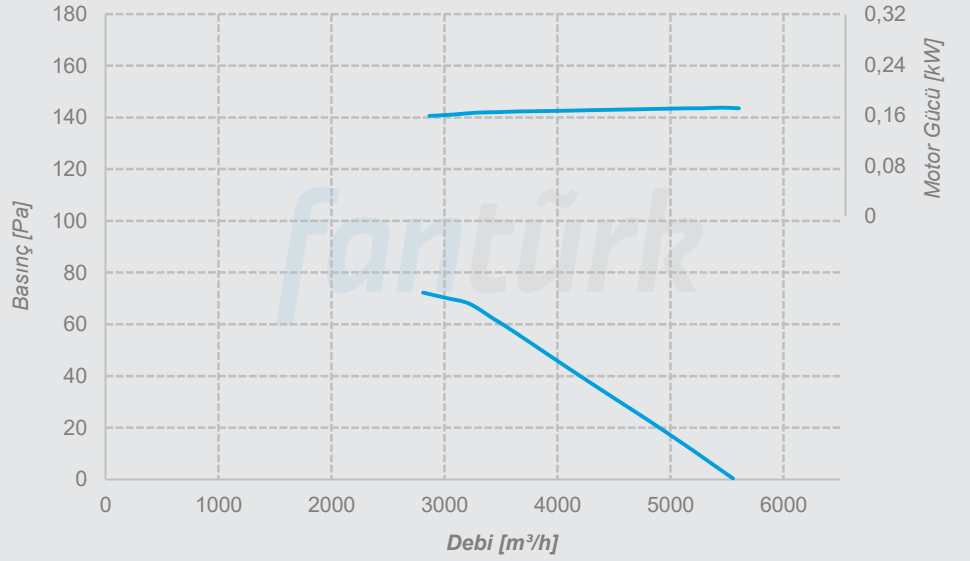

P-FWA 450
Y-FWA 450
H-FWA 450
Ç-FWA 450

Kanat Sayısı 3
Göbek Boyutu 6
Kanat Açısı 45°
Kutup Sayısı 6
Malzeme Alüminyum

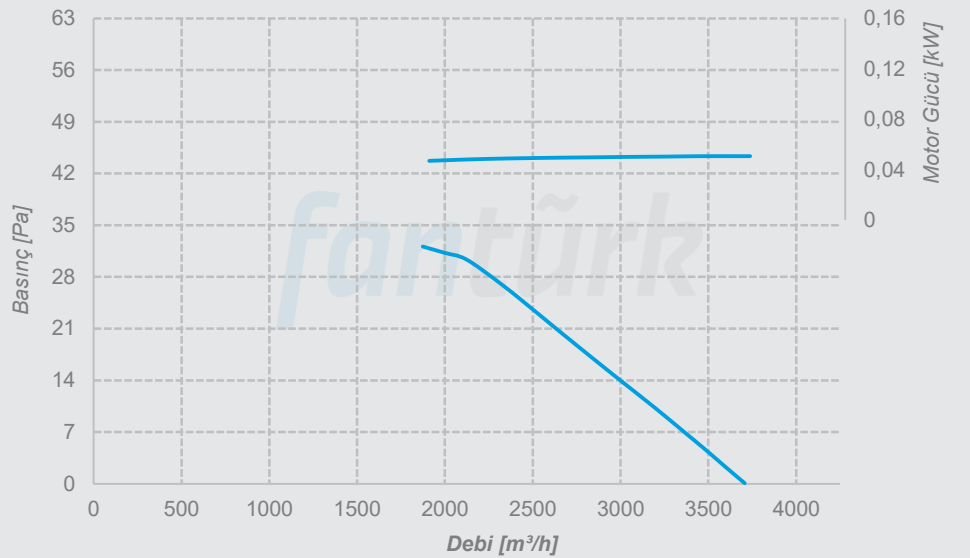

Performans Eğrileri

P-FWA 450
Y-FWA 450
H-FWA 450
Ç-FWA 450

Kanat Sayısı 6
Göbek Boyutu 6
Kanat Açısı 45°
Kutup Sayısı 2
Malzeme Alüminyum

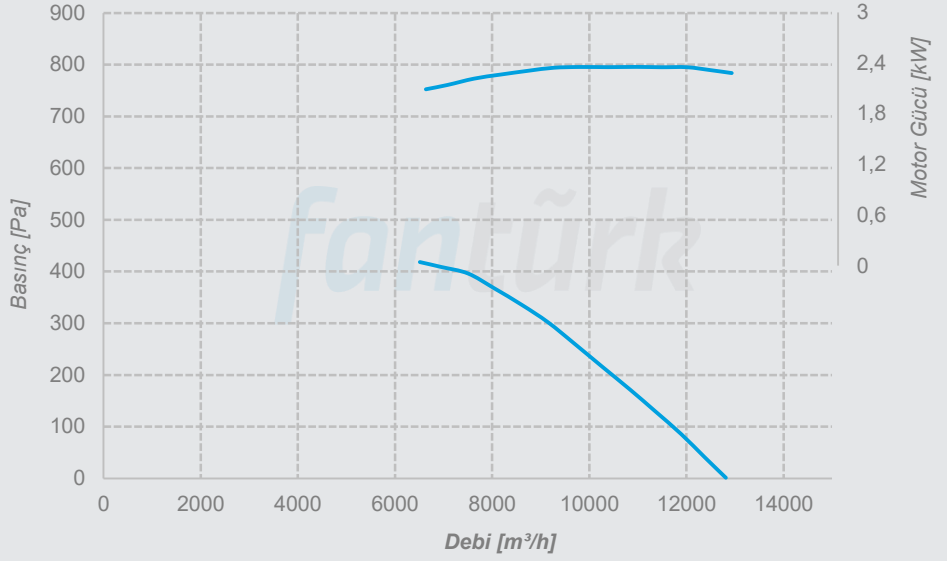

P-FWA 450
Y-FWA 450
H-FWA 450
Ç-FWA 450

Kanat Sayısı 6
Göbek Boyutu 6
Kanat Açısı 45°
Kutup Sayısı 4
Malzeme Alüminyum

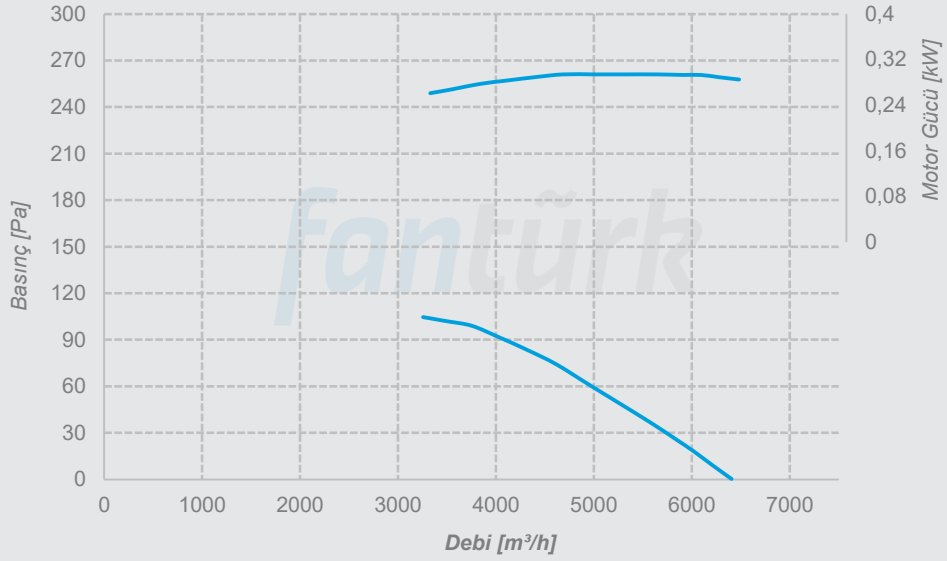

P-FWA 450
Y-FWA 450
H-FWA 450
Ç-FWA 450

Kanat Sayısı 6
Göbek Boyutu 6
Kanat Açısı 45°
Kutup Sayısı 6
Malzeme Alüminyum

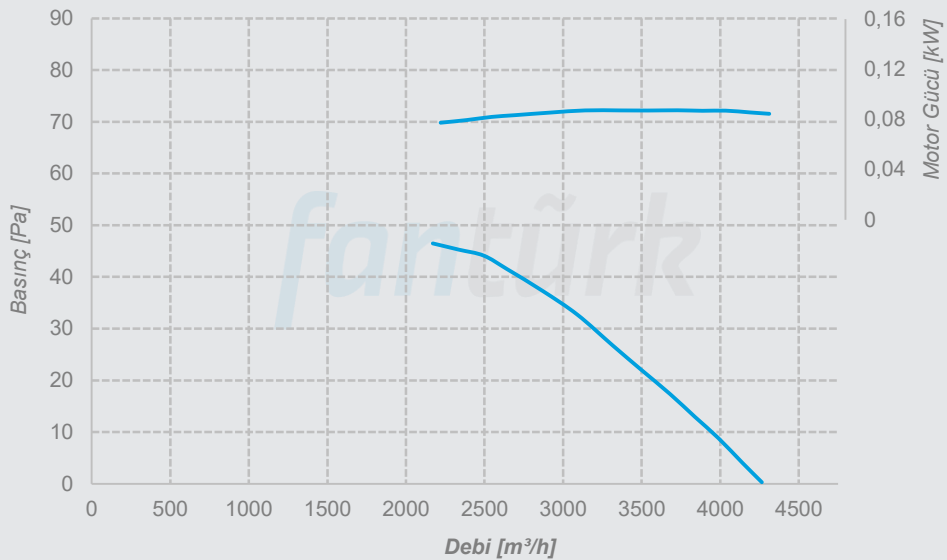

Performans Eğrileri

P-FWA 450
Y-FWA 450
H-FWA 450
Ç-FWA 450

Kanat Sayısı 5
Göbek Boyutu 5
Kutup Sayısı 2
Malzeme Alüminyum
Kanat Açısı

— 25° — 30° — 32,5°
— 35° — 37,5° — 40°
— 45° — 50°

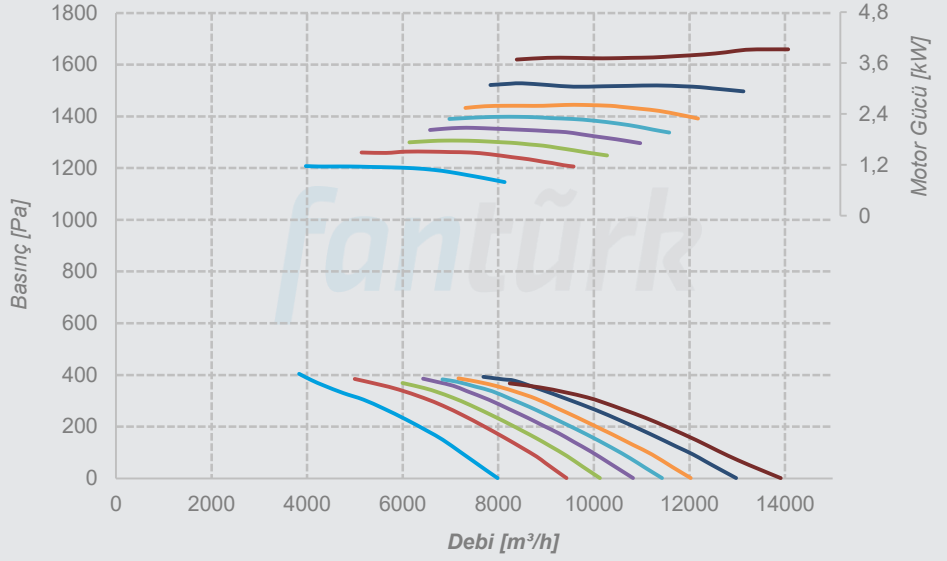

P-FWA 450
Y-FWA 450
H-FWA 450
Ç-FWA 450

Kanat Sayısı 5
Göbek Boyutu 5
Kutup Sayısı 4
Malzeme Alüminyum
Kanat Açısı

— 25° — 30° — 32,5°
— 35° — 37,5° — 40°
— 45° — 50°

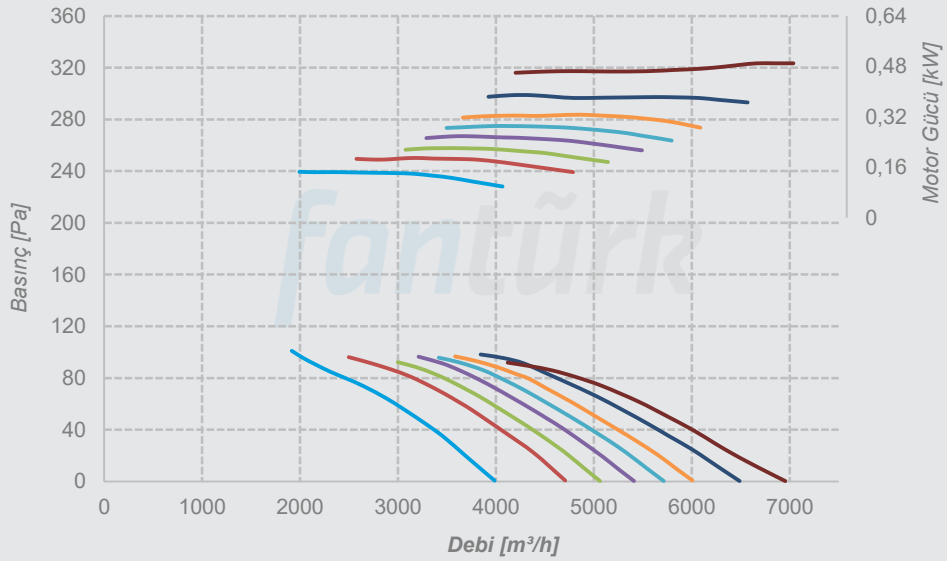

P-FWA 450
Y-FWA 450
H-FWA 450
Ç-FWA 450

Kanat Sayısı 5
Göbek Boyutu 5
Kutup Sayısı 6
Malzeme Alüminyum
Kanat Açısı

— 25° — 30° — 32,5°
— 35° — 37,5° — 40°
— 45° — 50°

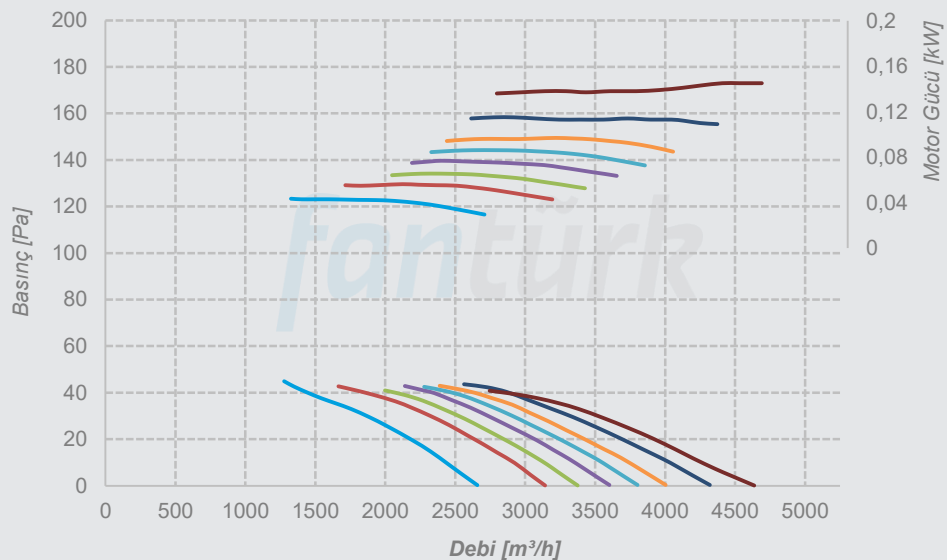

Performans Eğrileri

P-FWA 500
Y-FWA 500
H-FWA 500
Ç-FWA 500

Kanat Sayısı 3
Göbek Boyutu 6
Kanat Açısı 45°
Kutup Sayısı 2
Malzeme Alüminyum

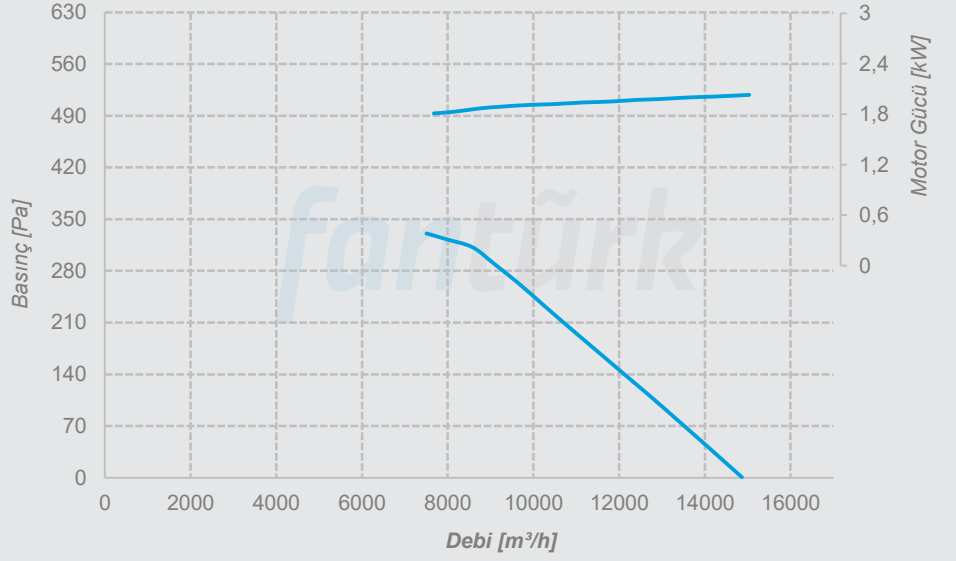

P-FWA 500
Y-FWA 500
H-FWA 500
Ç-FWA 500

Kanat Sayısı 3
Göbek Boyutu 6
Kanat Açısı 45°
Kutup Sayısı 4
Malzeme Alüminyum

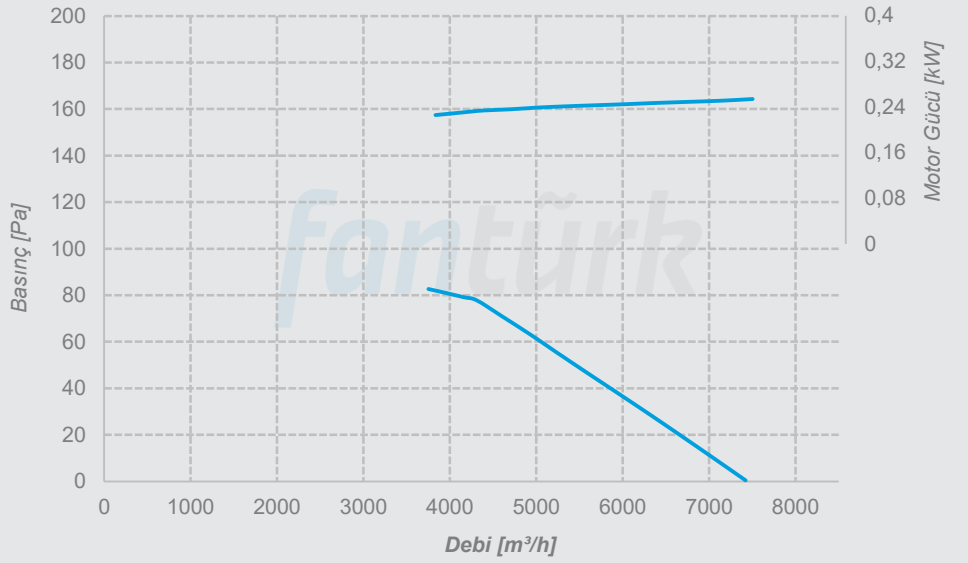

P-FWA 500
Y-FWA 500
H-FWA 500
Ç-FWA 500

Kanat Sayısı 3
Göbek Boyutu 6
Kanat Açısı 45°
Kutup Sayısı 6
Malzeme Alüminyum

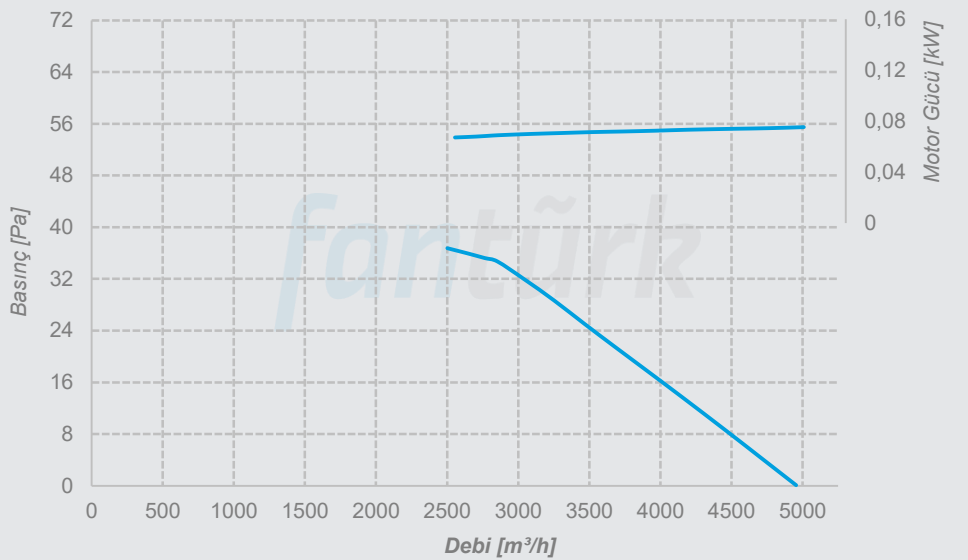

Performans Eğrileri

P-FWA 500
Y-FWA 500
H-FWA 500
Ç-FWA 500

Kanat Sayısı 6
Göbek Boyutu 6
Kanat Açısı 45°
Kutup Sayısı 2
Malzeme Alüminyum

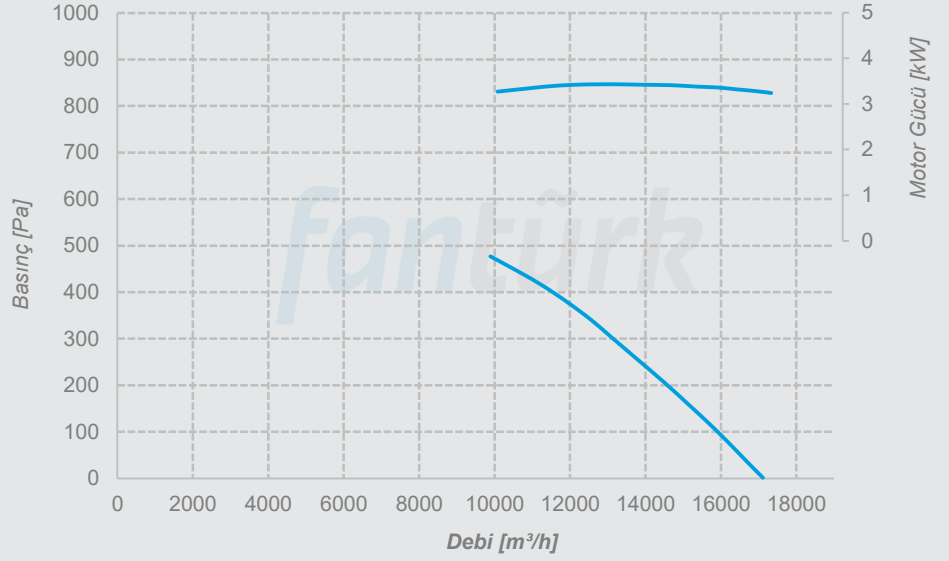

P-FWA 500
Y-FWA 500
H-FWA 500
Ç-FWA 500

Kanat Sayısı 6
Göbek Boyutu 6
Kanat Açısı 45°
Kutup Sayısı 4
Malzeme Alüminyum

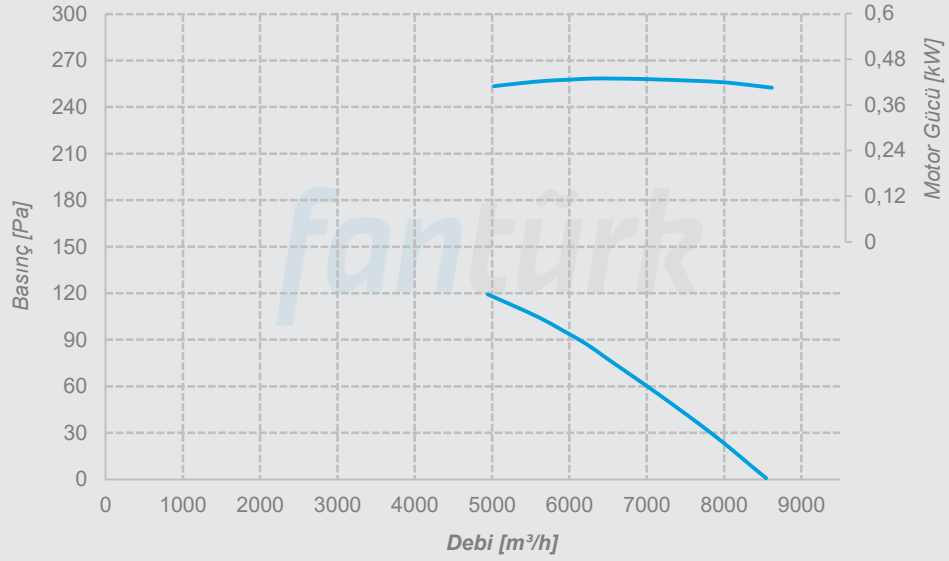

P-FWA 500
Y-FWA 500
H-FWA 500
Ç-FWA 500

Kanat Sayısı 6
Göbek Boyutu 6
Kanat Açısı 45°
Kutup Sayısı 6
Malzeme Alüminyum

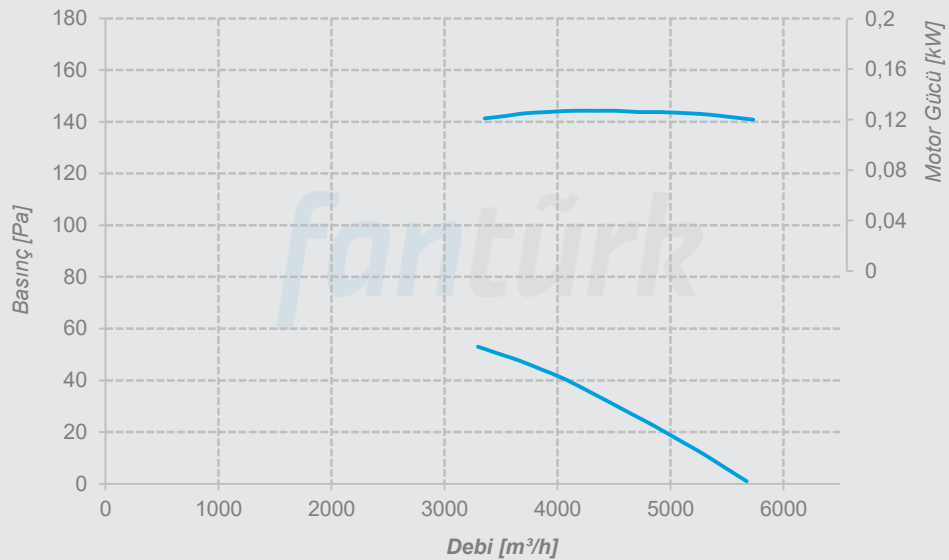

Performans Eğrileri

P-FWA 500
Y-FWA 500
H-FWA 500
Ç-FWA 500

Kanat Sayısı 5
Göbek Boyutu 5
Kutup Sayısı 2
Malzeme Alüminyum
Kanat Açısı

25° 30° 32,5°
35° 37,5° 40°
45° 50°

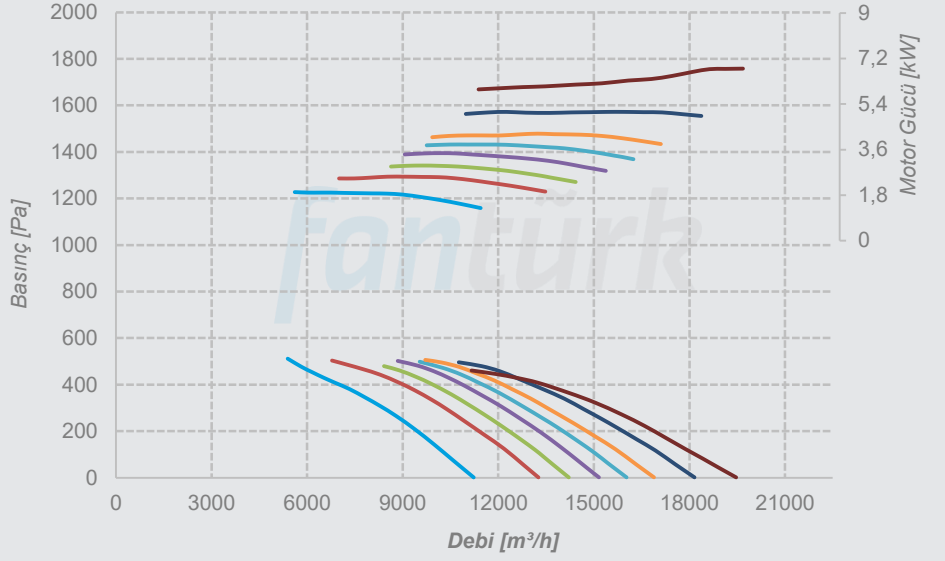

P-FWA 500
Y-FWA 500
H-FWA 500
Ç-FWA 500

Kanat Sayısı 5
Göbek Boyutu 5
Kutup Sayısı 4
Malzeme Alüminyum
Kanat Açısı

25° 30° 32,5°
35° 37,5° 40°
45° 50°

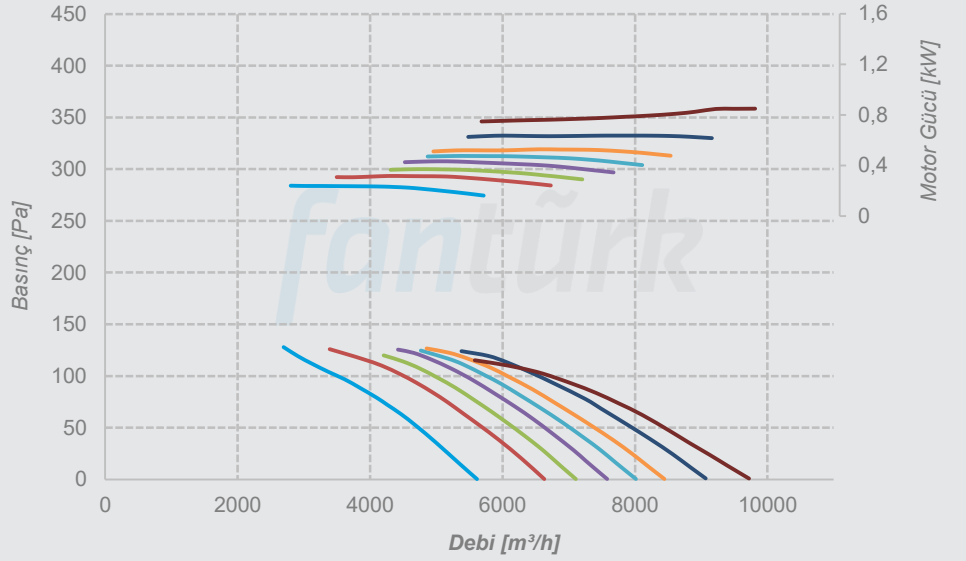

P-FWA 500
Y-FWA 500
H-FWA 500
Ç-FWA 500

Kanat Sayısı 5
Göbek Boyutu 5
Kutup Sayısı 6
Malzeme Alüminyum
Kanat Açısı

25° 30° 32,5°
35° 37,5° 40°
45° 50°

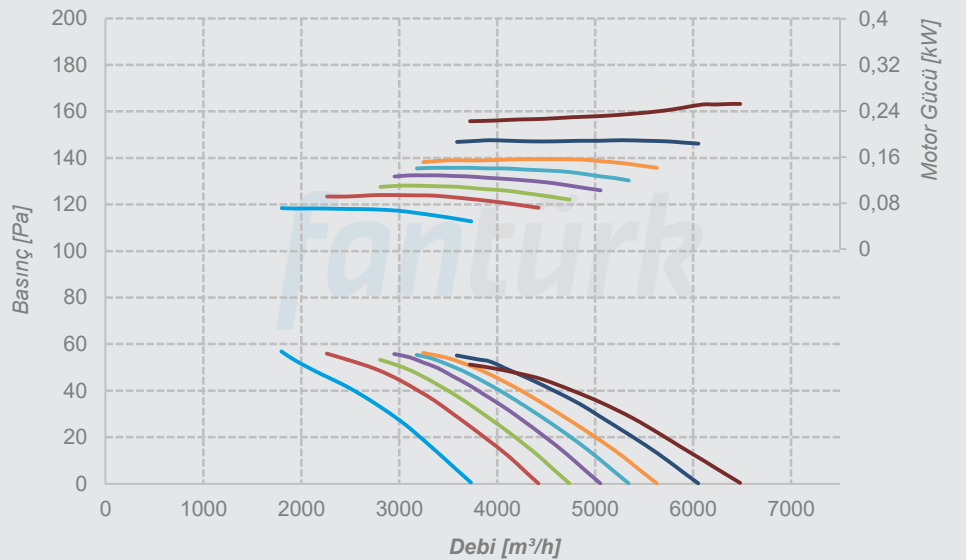

Performans Eğrileri

P-FWA 560
Y-FWA 560
H-FWA 560
Ç-FWA 560

Kanat Sayısı 3
Göbek Boyutu 6
Kanat Açısı 45°
Kutup Sayısı 2
Malzeme Alüminyum

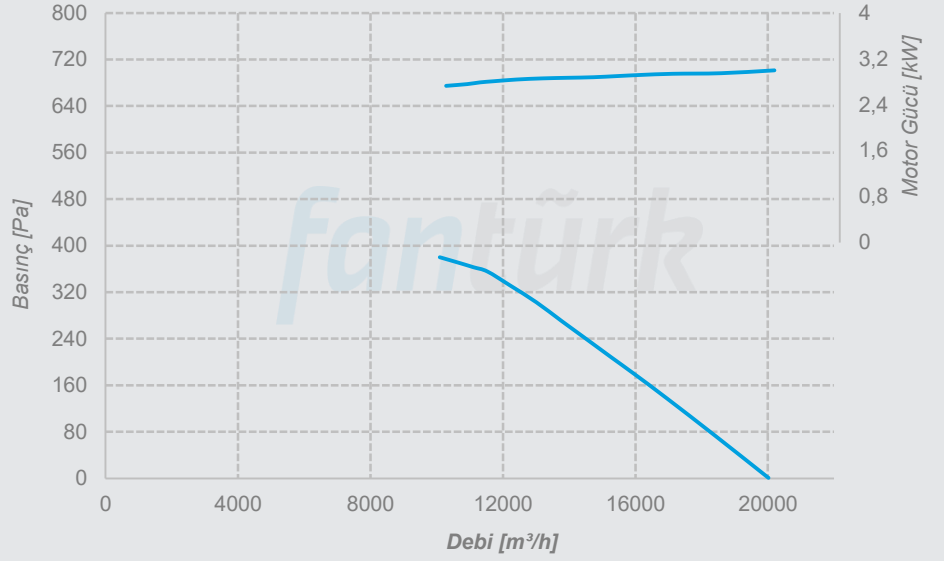

P-FWA 560
Y-FWA 560
H-FWA 560
Ç-FWA 560

Kanat Sayısı 3
Göbek Boyutu 6
Kanat Açısı 45°
Kutup Sayısı 4
Malzeme Alüminyum

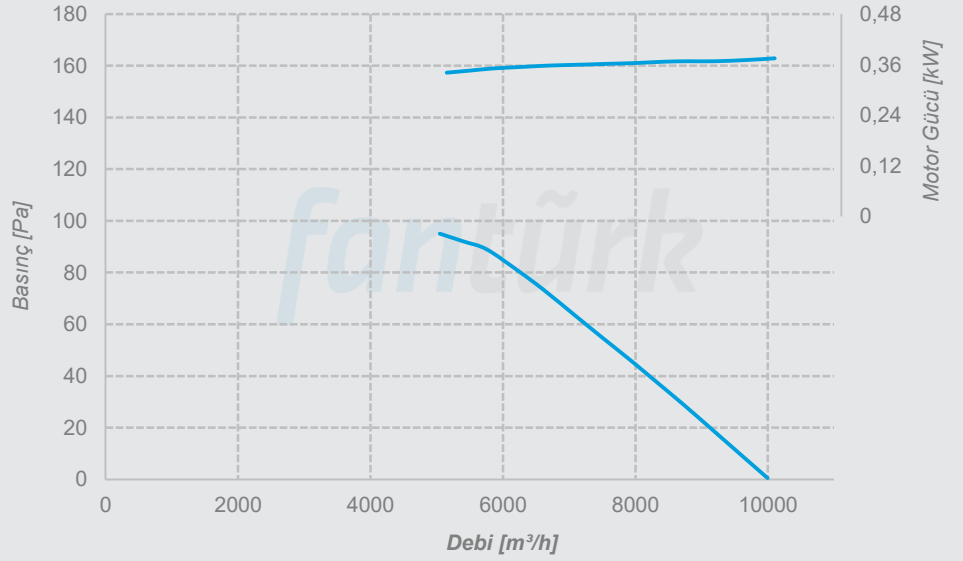

P-FWA 560
Y-FWA 560
H-FWA 560
Ç-FWA 560

Kanat Sayısı 3
Göbek Boyutu 6
Kanat Açısı 45°
Kutup Sayısı 6
Malzeme Alüminyum

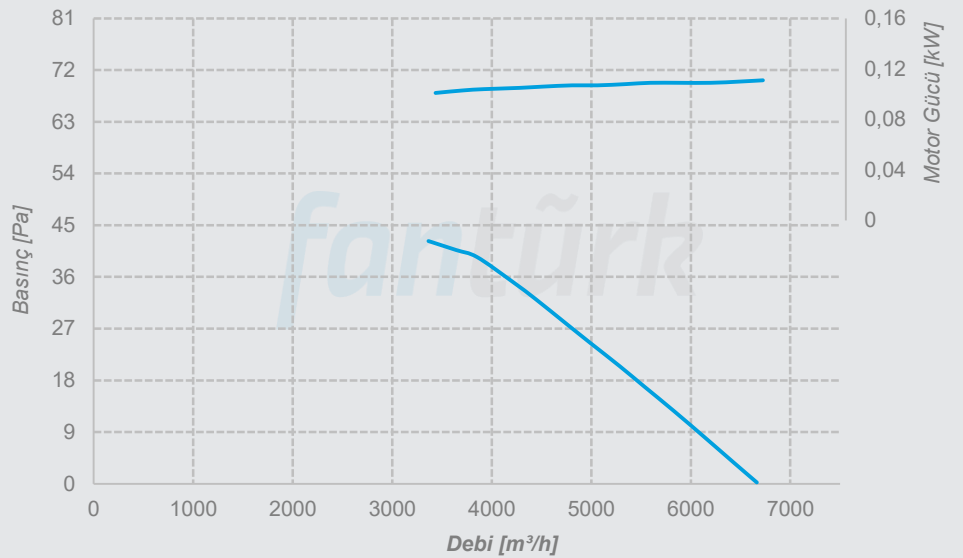

Performans Eğrileri

P-FWA 560
Y-FWA 560
H-FWA 560
Ç-FWA 560

Kanat Sayısı 6
Göbek Boyutu 6
Kanat Açısı 45°
Kutup Sayısı 2
Malzeme Alüminyum

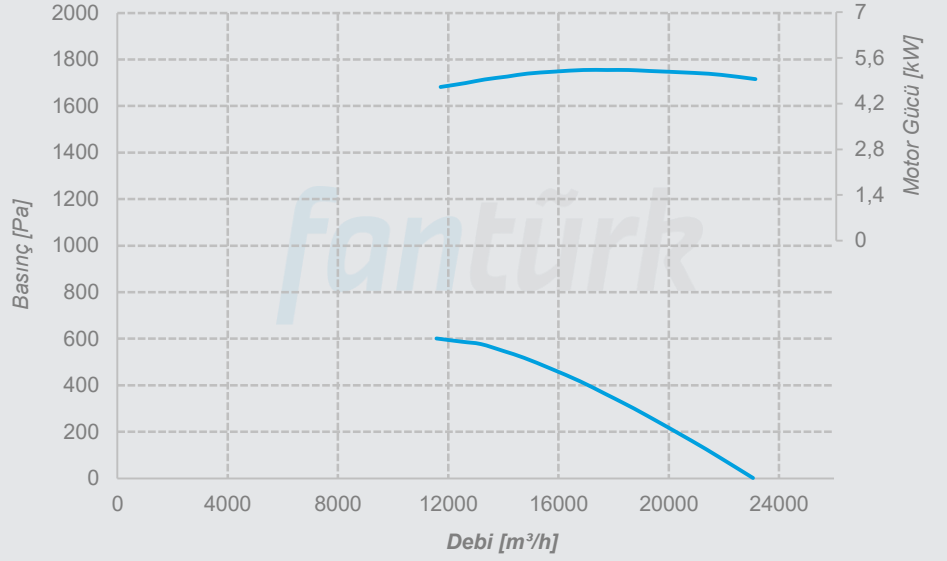

P-FWA 560
Y-FWA 560
H-FWA 560
Ç-FWA 560

Kanat Sayısı 6
Göbek Boyutu 6
Kanat Açısı 45°
Kutup Sayısı 4
Malzeme Alüminyum

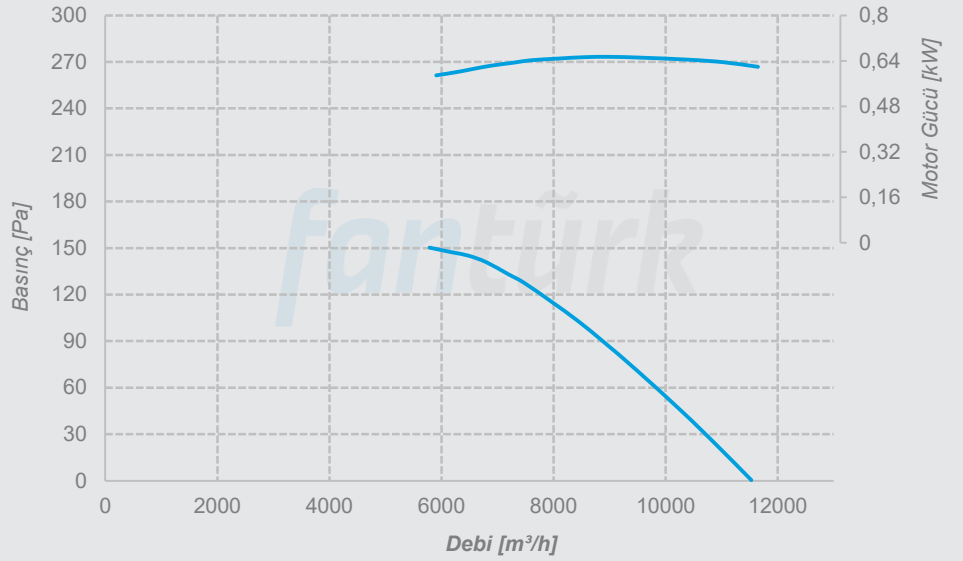

P-FWA 560
Y-FWA 560
H-FWA 560
Ç-FWA 560

Kanat Sayısı 6
Göbek Boyutu 6
Kanat Açısı 45°
Kutup Sayısı 6
Malzeme Alüminyum

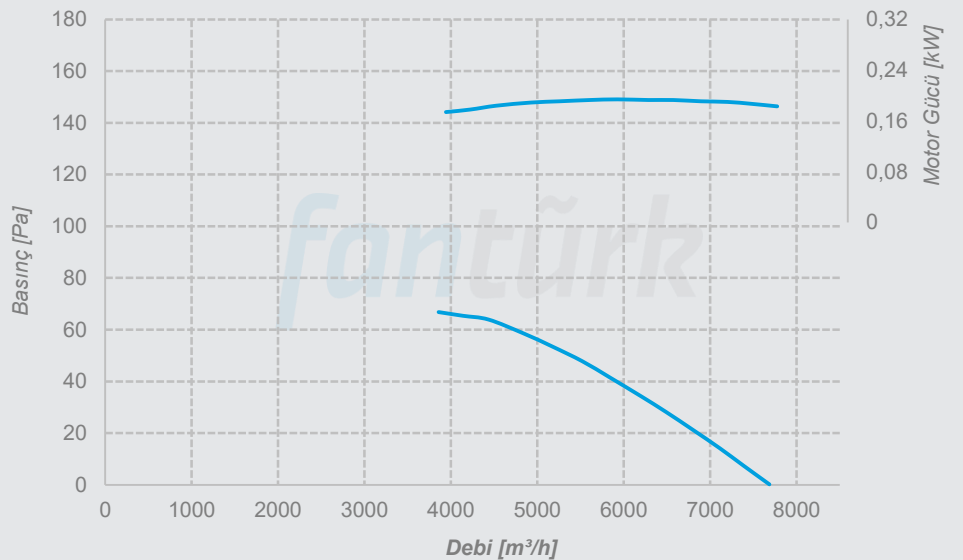

Performans Eğrileri

P-FWA 560
Y-FWA 560
H-FWA 560
Ç-FWA 560

Kanat Sayısı 5
 Göbek Boyutu 5
 Kutup Sayısı 2
 Malzeme Alüminyum
 Kanat Açısı

25° 30° 32,5°
 35° 37,5° 40°
 45° 50°

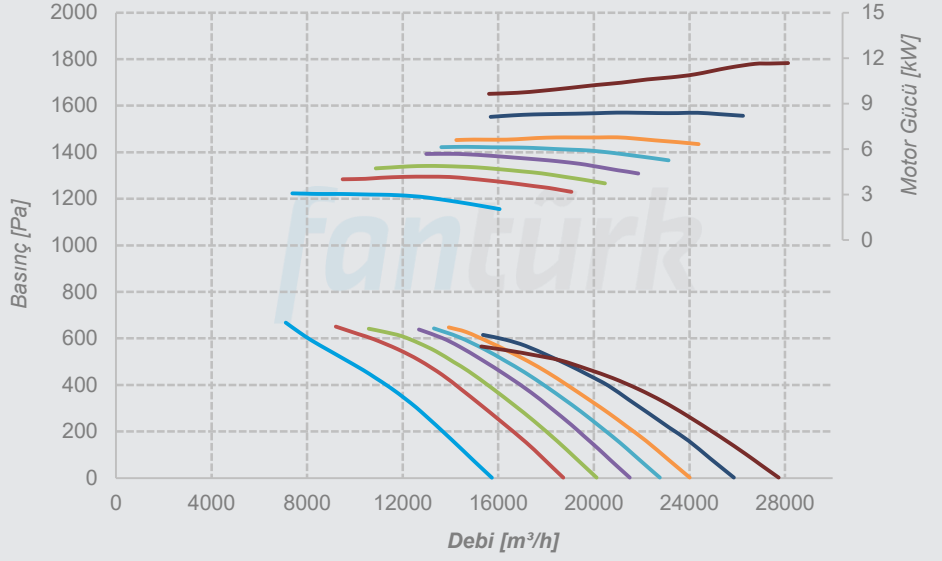

P-FWA 560
Y-FWA 560
H-FWA 560
Ç-FWA 560

Kanat Sayısı 5
 Göbek Boyutu 5
 Kutup Sayısı 4
 Malzeme Alüminyum
 Kanat Açısı

25° 30° 32,5°
 35° 37,5° 40°
 45° 50°

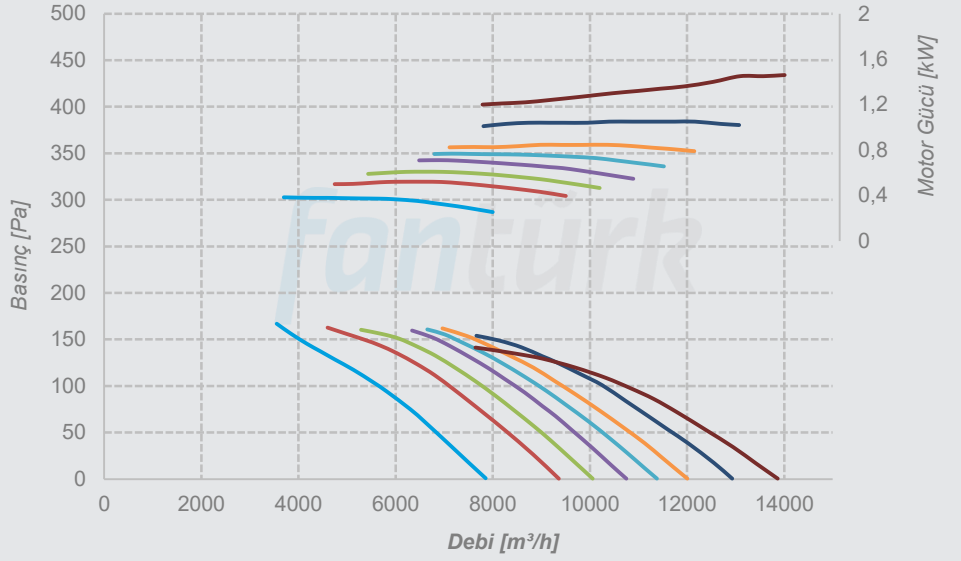

P-FWA 560
Y-FWA 560
H-FWA 560
Ç-FWA 560

Kanat Sayısı 5
 Göbek Boyutu 5
 Kutup Sayısı 6
 Malzeme Alüminyum
 Kanat Açısı

25° 30° 32,5°
 35° 37,5° 40°
 45° 50°

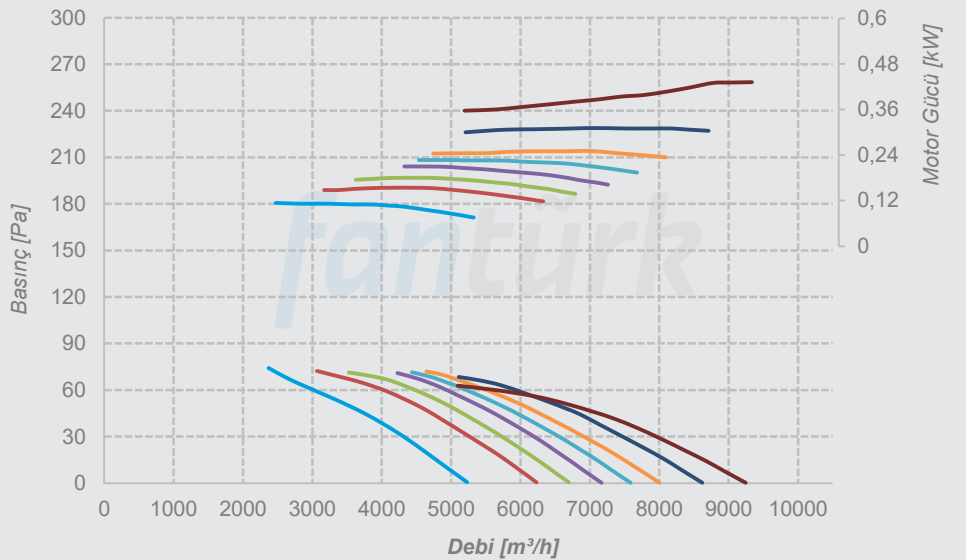

Performans Eğrileri

P-FWA 630
Y-FWA 630
H-FWA 630
Ç-FWA 630

Kanat Sayısı 5
 Göbek Boyutu 5
 Kutup Sayısı 2
 Malzeme Alüminyum
 Kanat Açısı

25° 30° 32,5°
 35° 37,5° 40°
 45°

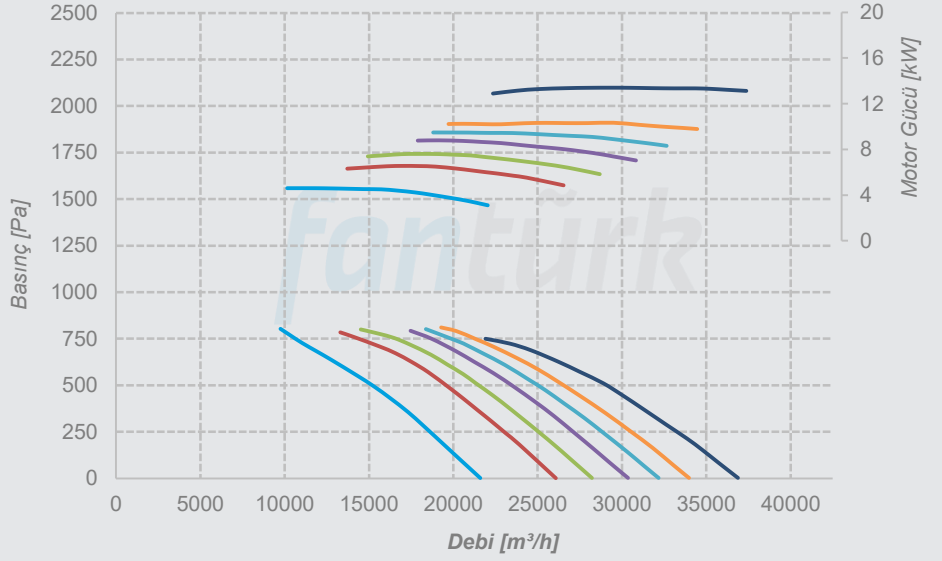

P-FWA 630
Y-FWA 630
H-FWA 630
Ç-FWA 630

Kanat Sayısı 5
 Göbek Boyutu 5
 Kutup Sayısı 4
 Malzeme Alüminyum
 Kanat Açısı

25° 30° 32,5°
 35° 37,5° 40°
 45° 50°

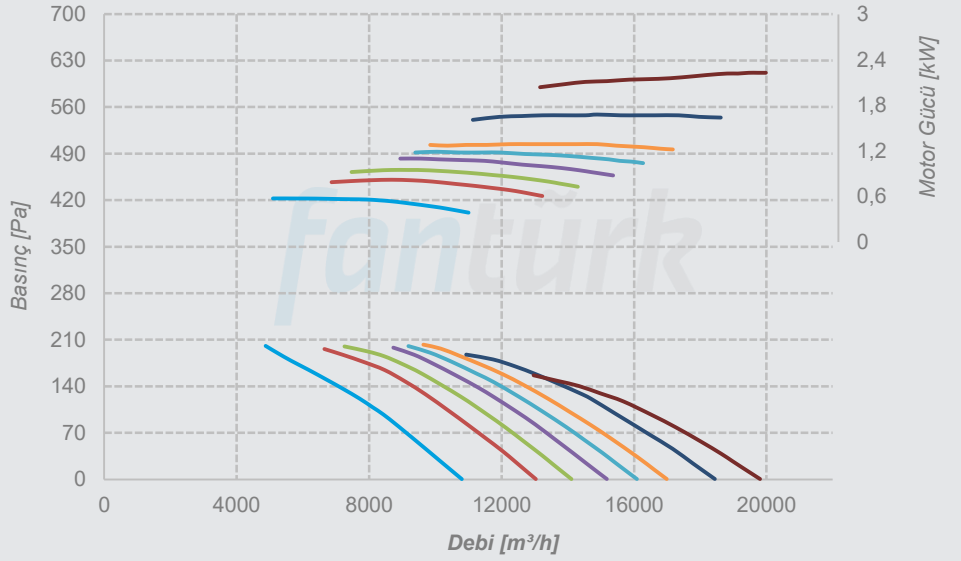

P-FWA 630
Y-FWA 630
H-FWA 630
Ç-FWA 630

Kanat Sayısı 5
 Göbek Boyutu 5
 Kutup Sayısı 6
 Malzeme Alüminyum
 Kanat Açısı

25° 30° 32,5°
 35° 37,5° 40°
 45° 50°

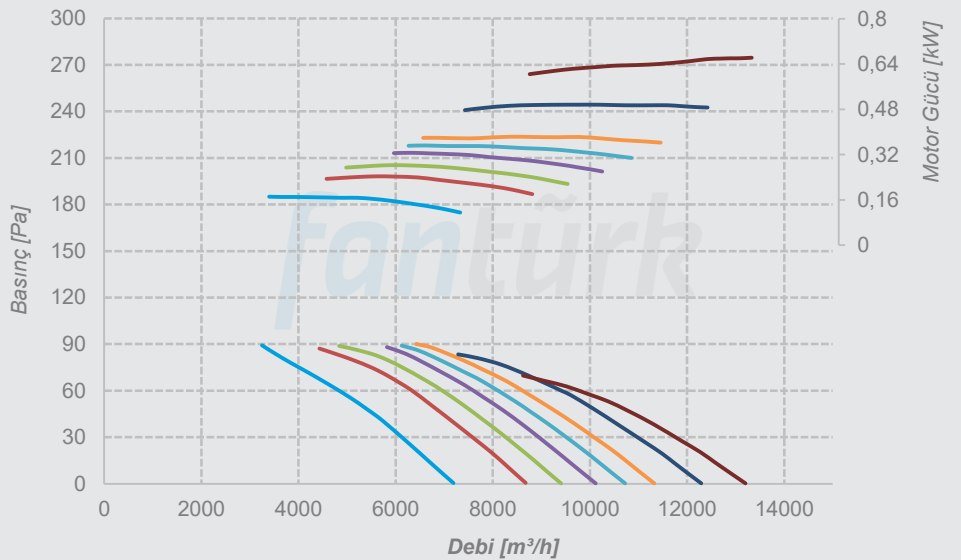

Performans Eğrileri

P-FWA 630
Y-FWA 630
H-FWA 630
Ç-FWA 630

Kanat Sayısı 8
 Göbek Boyutu 8
 Kutup Sayısı 2
 Malzeme Alüminyum
 Kanat Açısı

— 25° — 30°
 — 32,5° — 35°

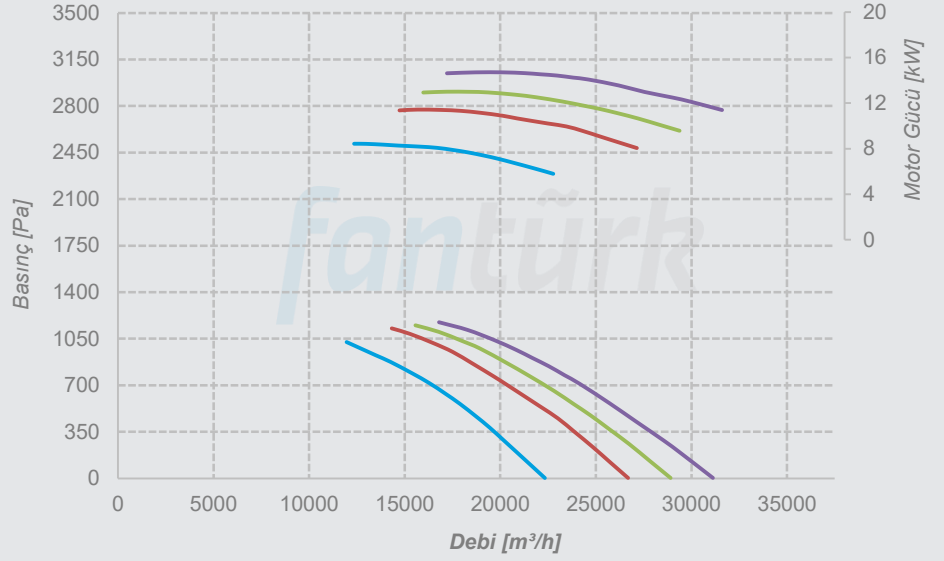

P-FWA 630
Y-FWA 630
H-FWA 630
Ç-FWA 630

Kanat Sayısı 8
 Göbek Boyutu 8
 Kutup Sayısı 4
 Malzeme Alüminyum
 Kanat Açısı

— 25° — 30° — 32,5°
 — 35° — 37,5° — 40°
 — 45° — 50°

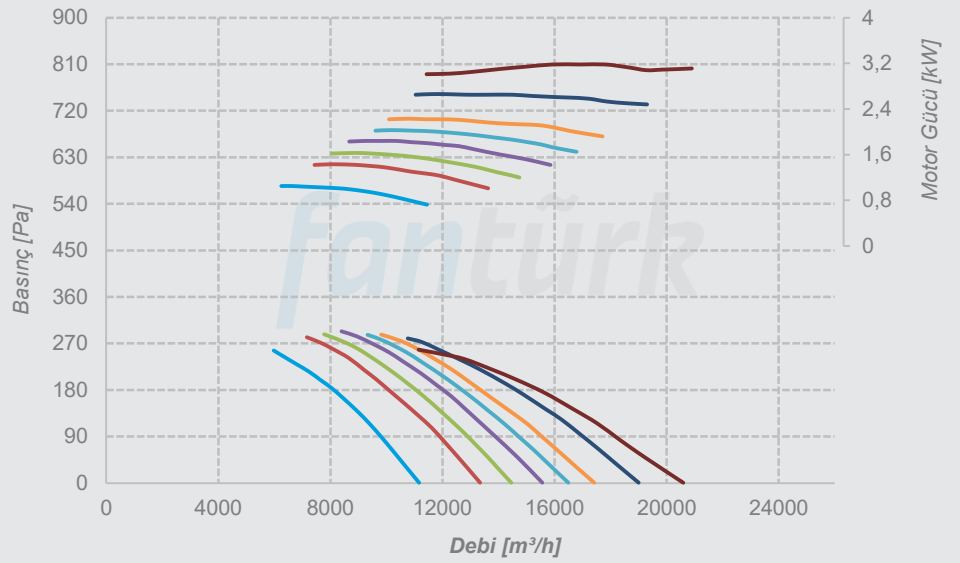

P-FWA 630
Y-FWA 630
H-FWA 630
Ç-FWA 630

Kanat Sayısı 8
 Göbek Boyutu 8
 Kutup Sayısı 6
 Malzeme Alüminyum
 Kanat Açısı

— 25° — 30° — 32,5°
 — 35° — 37,5° — 40°
 — 45° — 50°

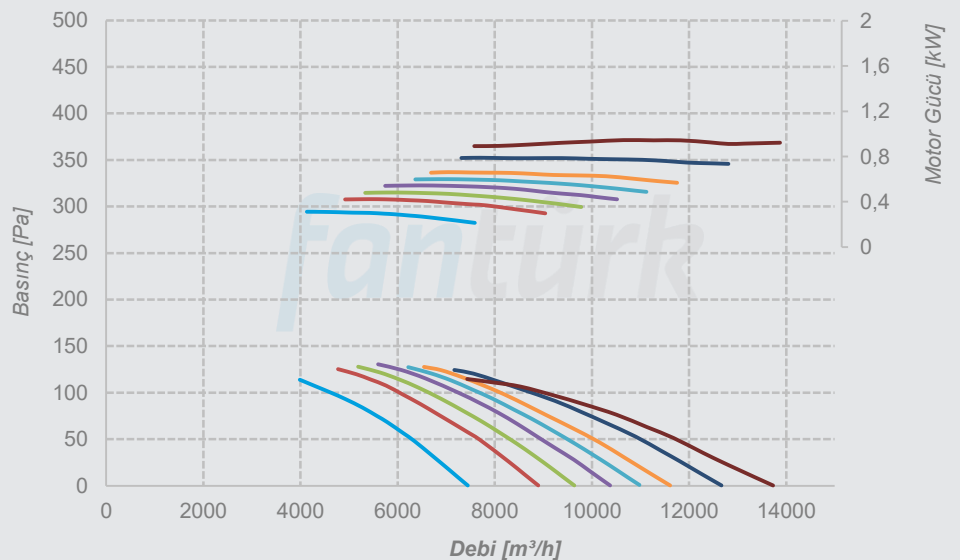

Performans Eğrileri

P-FWA 710 Y-FWA 710 H-FWA 710 Ç-FWA 710

Kanat Sayısı 5
Göbek Boyutu 5
Kutup Sayısı 4
Malzeme Alüminyum
Kanat Açısı

- 25° 30° 32,5°
- 35° 37,5° 40°
- 45° 50°

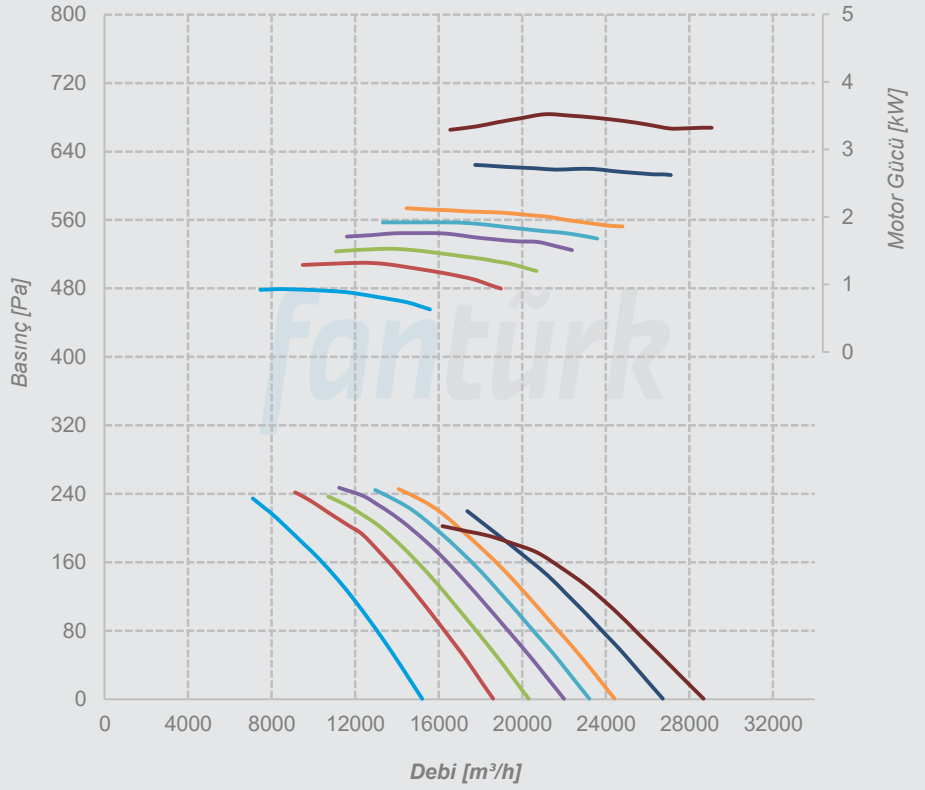

P-FWA 710 Y-FWA 710 H-FWA 710 Ç-FWA 710

Kanat Sayısı 5
Göbek Boyutu 5
Kutup Sayısı 6
Malzeme Alüminyum
Kanat Açısı

- 25° 30° 32,5°
- 35° 37,5° 40°
- 45° 50°

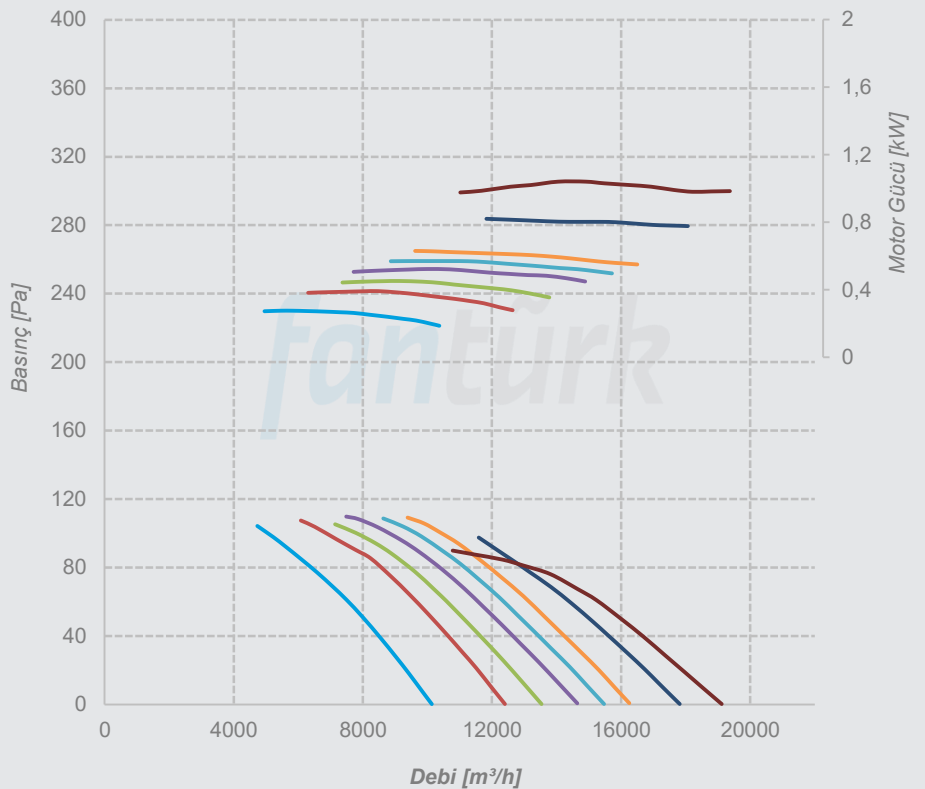

Performans Eğrileri

P-FWA 710
Y-FWA 710
H-FWA 710
Ç-FWA 710

Kanat Sayısı 8
Göbek Boyutu 8
Kutup Sayısı 4
Malzeme Alüminyum
Kanat Açısı

— 25° — 30° — 32,5°
— 35° — 37,5° — 40°
— 45° — 50°

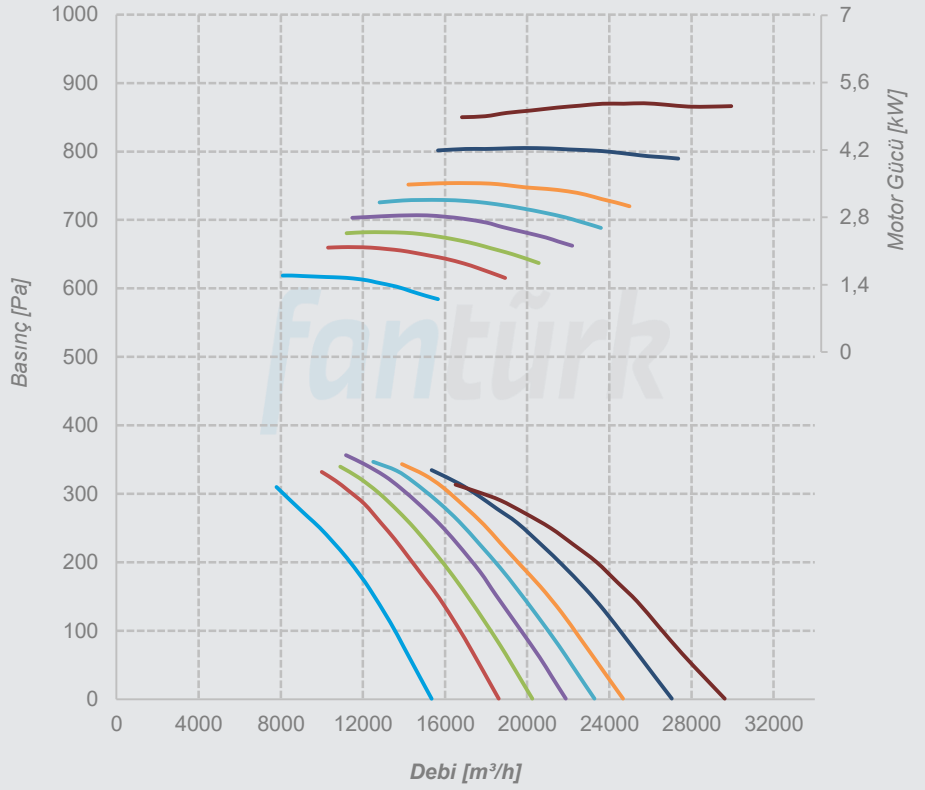

P-FWA 710
Y-FWA 710
H-FWA 710
Ç-FWA 710

Kanat Sayısı 8
Göbek Boyutu 8
Kutup Sayısı 6
Malzeme Alüminyum
Kanat Açısı

— 25° — 30° — 32,5°
— 35° — 37,5° — 40°
— 45° — 50°

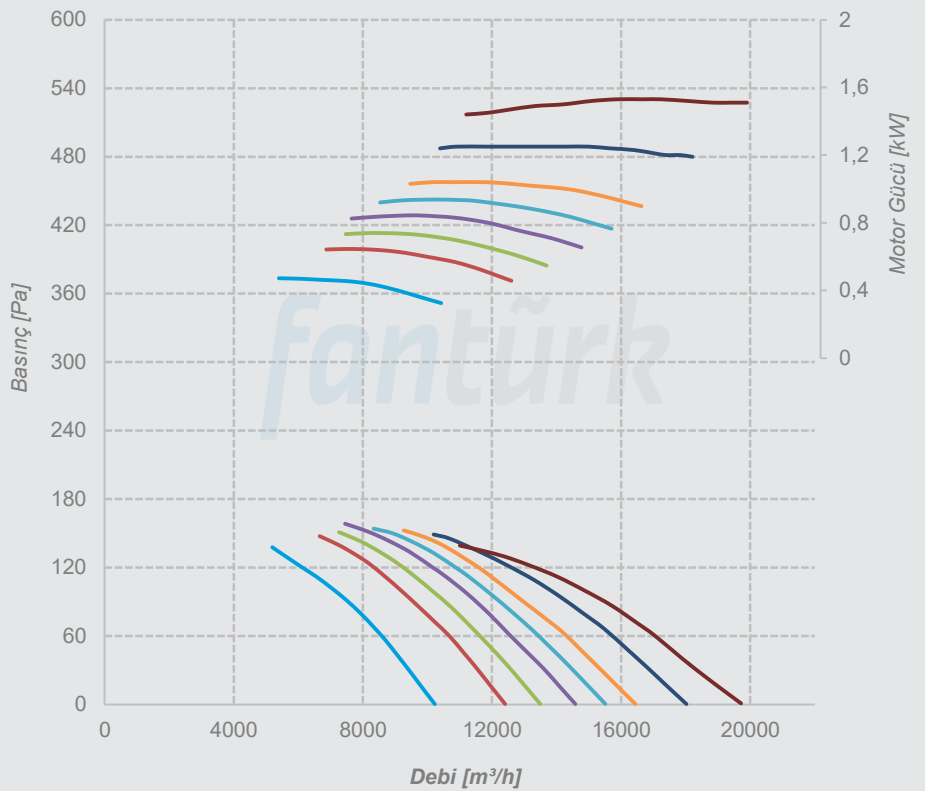

Performans Eğrileri

P-FWA 800
Y-FWA 800
H-FWA 800
Ç-FWA 800

Kanat Sayısı 5
Göbek Boyutu 5
Kutup Sayısı 4
Malzeme Alüminyum
Kanat Açısı

25° 30° 32,5°
35° 37,5° 40°
45° 50°

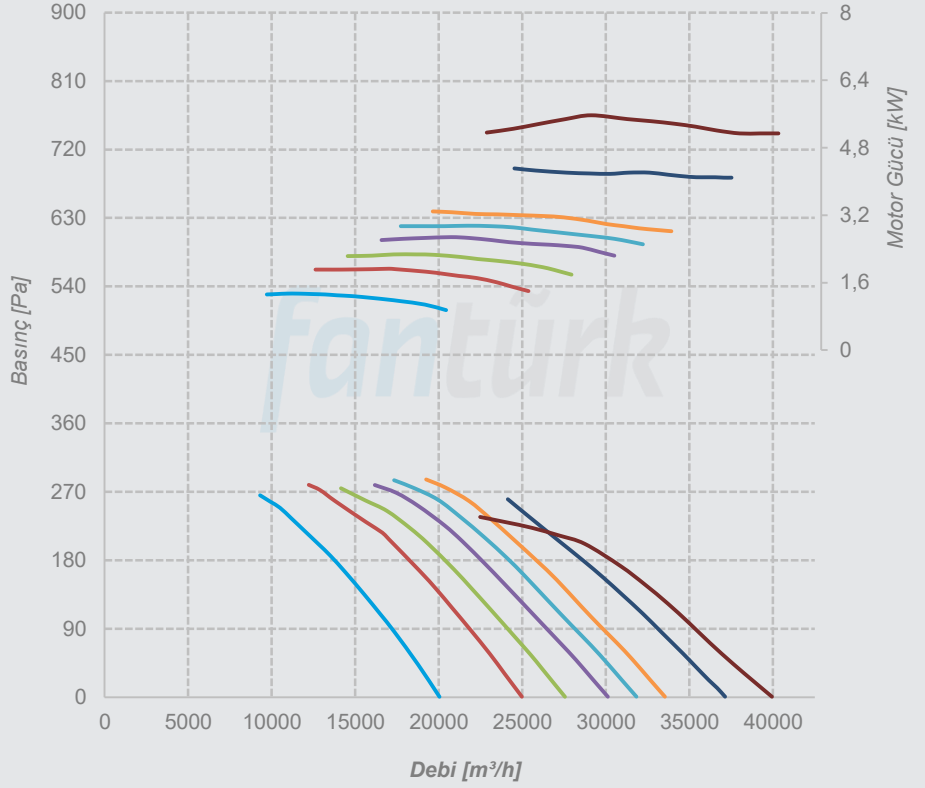

P-FWA 800
Y-FWA 800
H-FWA 800
Ç-FWA 800

Kanat Sayısı 5
Göbek Boyutu 5
Kutup Sayısı 6
Malzeme Alüminyum
Kanat Açısı

25° 30° 32,5°
35° 37,5° 40°
45° 50°

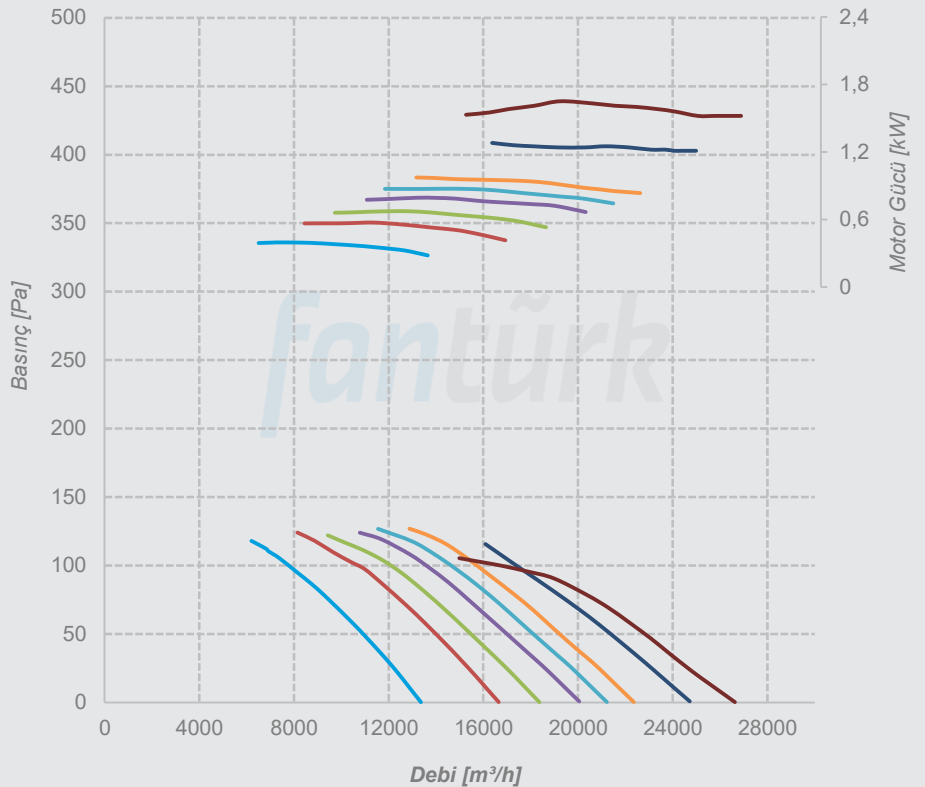

Performans Eğrileri

P-FWA 800 Y-FWA 800 H-FWA 800 Ç-FWA 800

Kanat Sayısı 8
Göbek Boyutu 8
Kutup Sayısı 4
Malzeme Alüminyum
Kanat Açısı

- 25°
- 30°
- 32,5°
- 35°
- 37,5°
- 40°
- 45°
- 50°

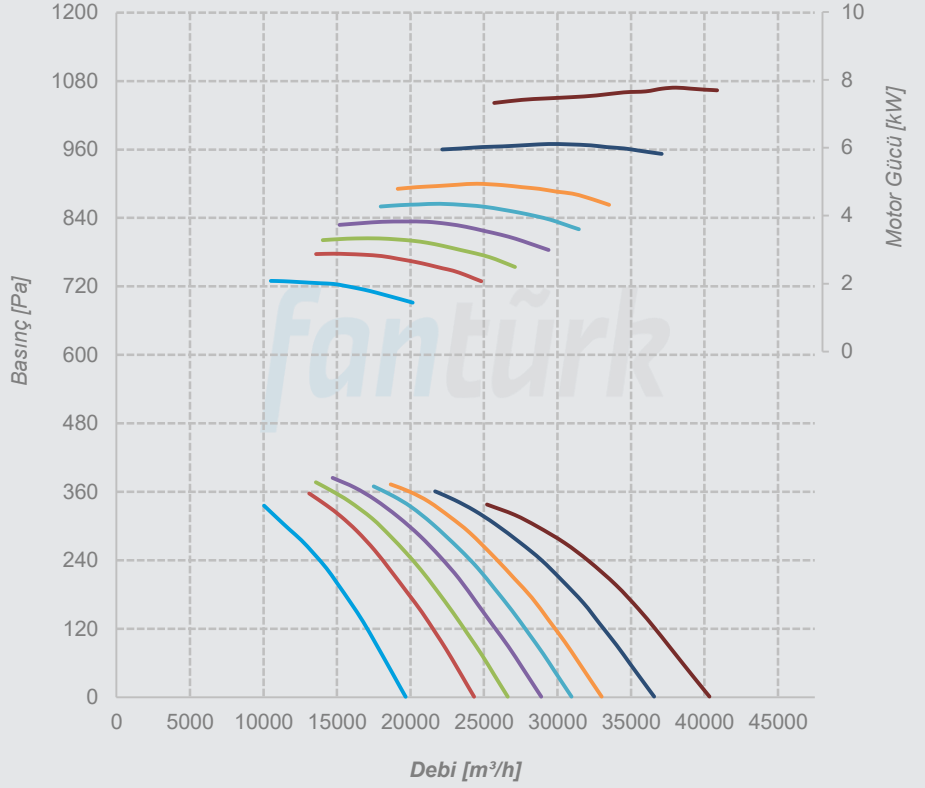

P-FWA 800 Y-FWA 800 H-FWA 800 Ç-FWA 800

Kanat Sayısı 8
Göbek Boyutu 8
Kutup Sayısı 6
Malzeme Alüminyum
Kanat Açısı

- 25°
- 30°
- 32,5°
- 35°
- 37,5°
- 40°
- 45°
- 50°

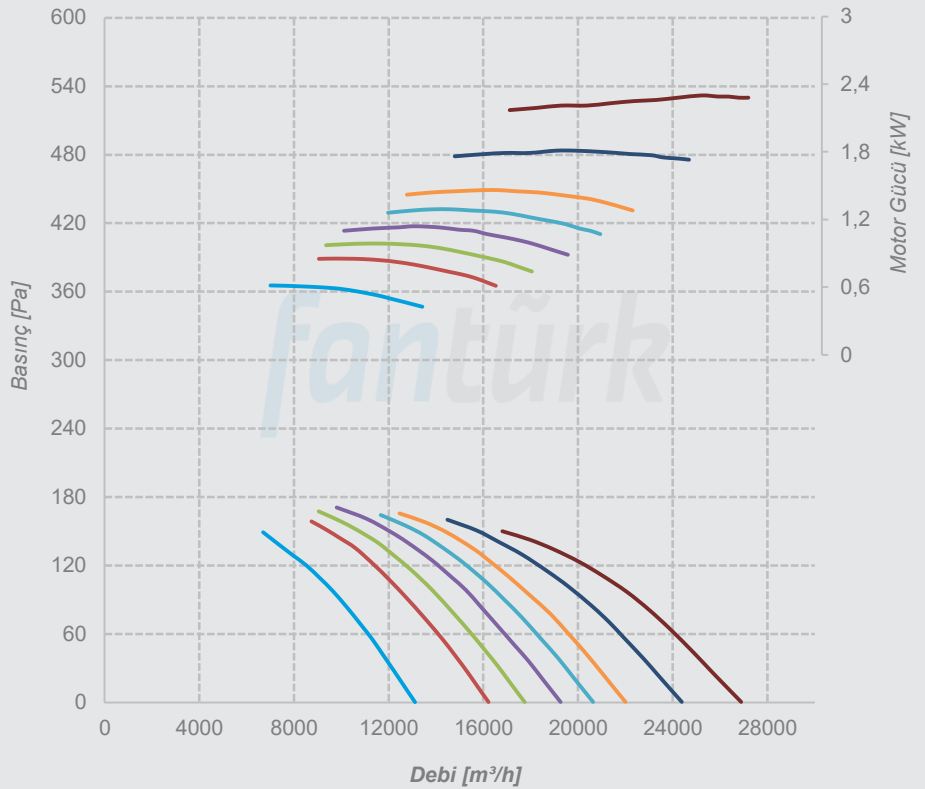

Performans Eğrileri

P-FWA 900
Y-FWA 900
H-FWA 900
Ç-FWA 900

Kanat Sayısı 5
Göbek Boyutu 5
Kutup Sayısı 4
Malzeme Alüminyum
Kanat Açısı

25° 30° 32,5°
35° 37,5° 40°
45° 50°

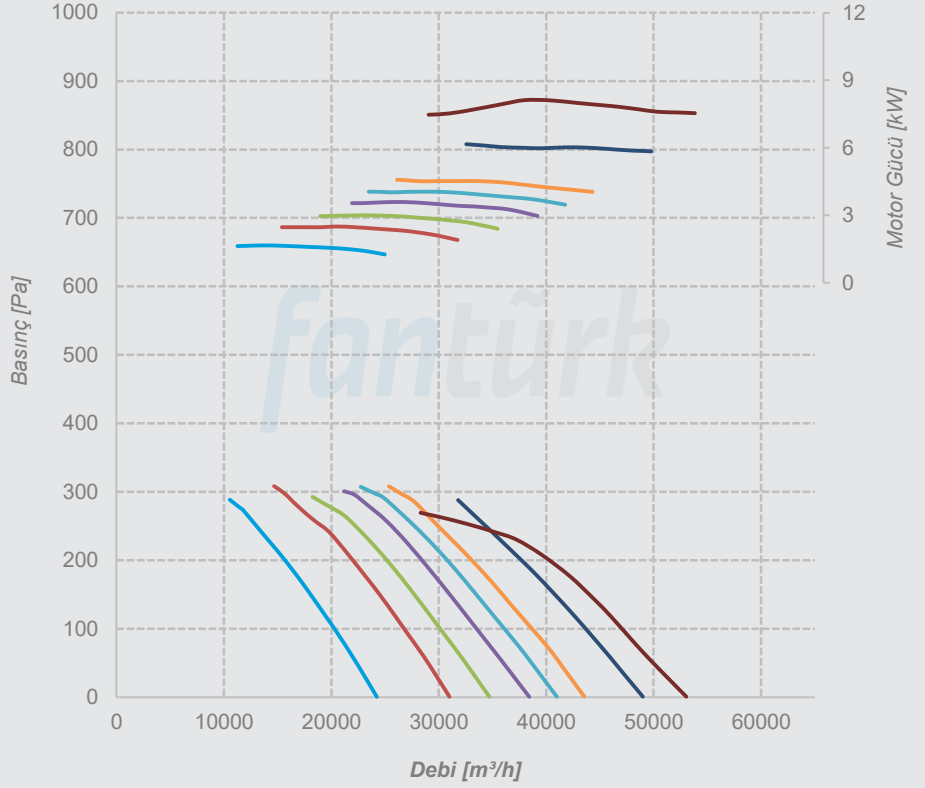

P-FWA 900
Y-FWA 900
H-FWA 900
Ç-FWA 900

Kanat Sayısı 5
Göbek Boyutu 5
Kutup Sayısı 6
Malzeme Alüminyum
Kanat Açısı

25° 30° 32,5°
35° 37,5° 40°
45° 50°

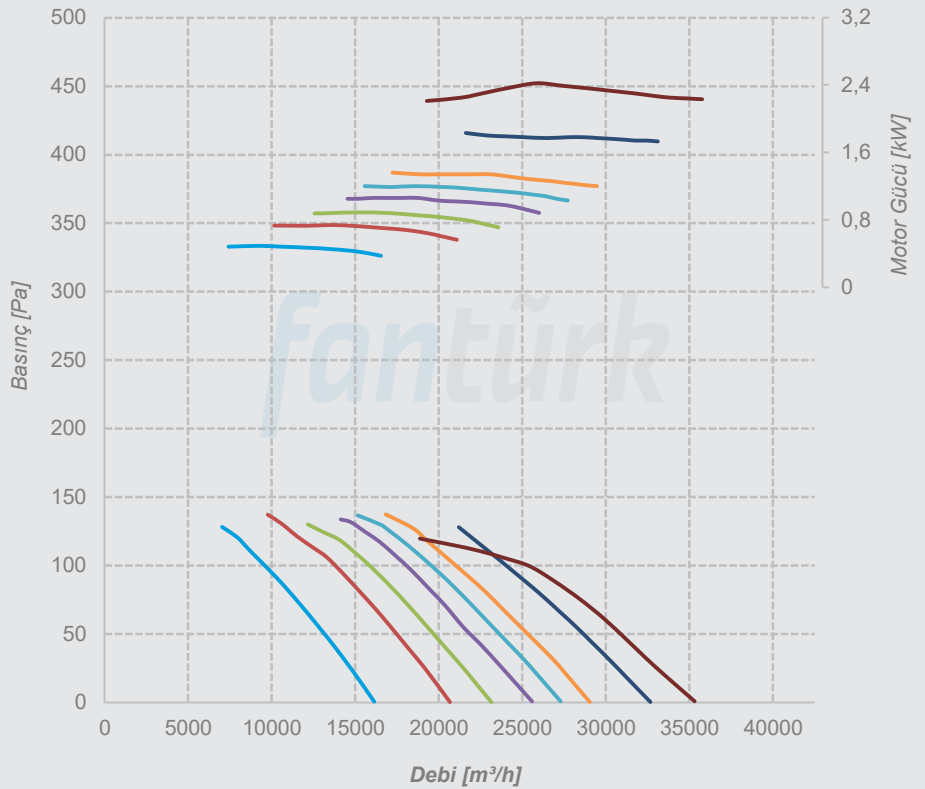

Performans Eğrileri

P-FWA 900
Y-FWA 900
H-FWA 900
Ç-FWA 900

Kanat Sayısı 8
Göbek Boyutu 8
Kutup Sayısı 4
Malzeme Alüminyum
Kanat Açısı

— 25° — 30° — 32,5°
— 35° — 37,5° — 40°
— 45° — 50°

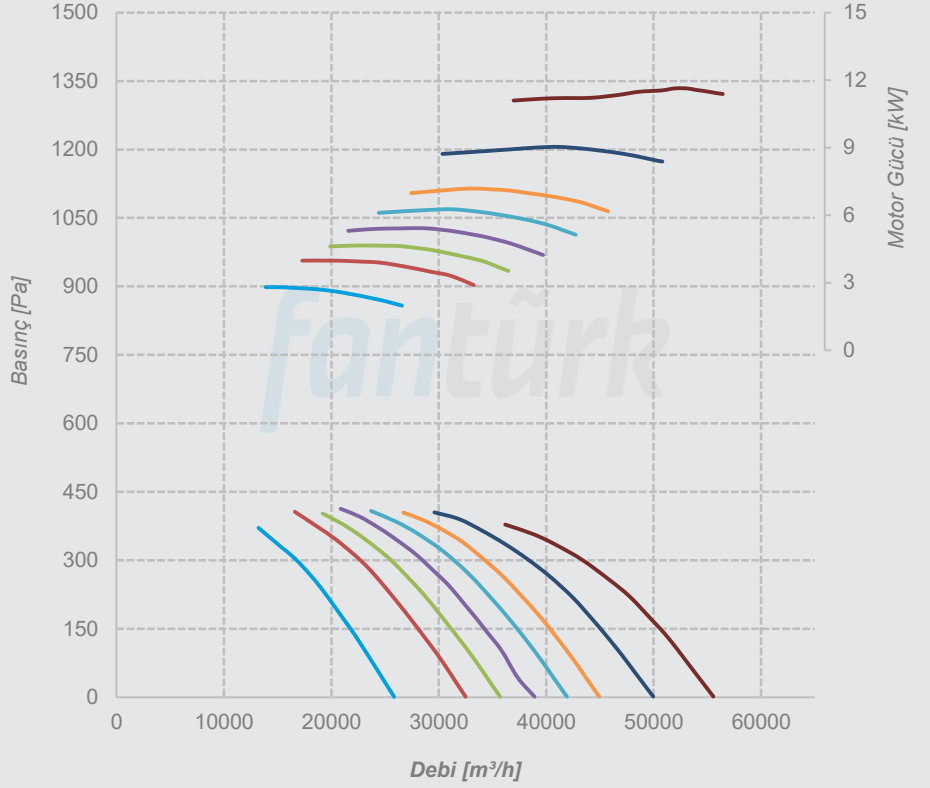

P-FWA 900
Y-FWA 900
H-FWA 900
Ç-FWA 900

Kanat Sayısı 8
Göbek Boyutu 8
Kutup Sayısı 6
Malzeme Alüminyum
Kanat Açısı

— 25° — 30° — 32,5°
— 35° — 37,5° — 40°
— 45° — 50°

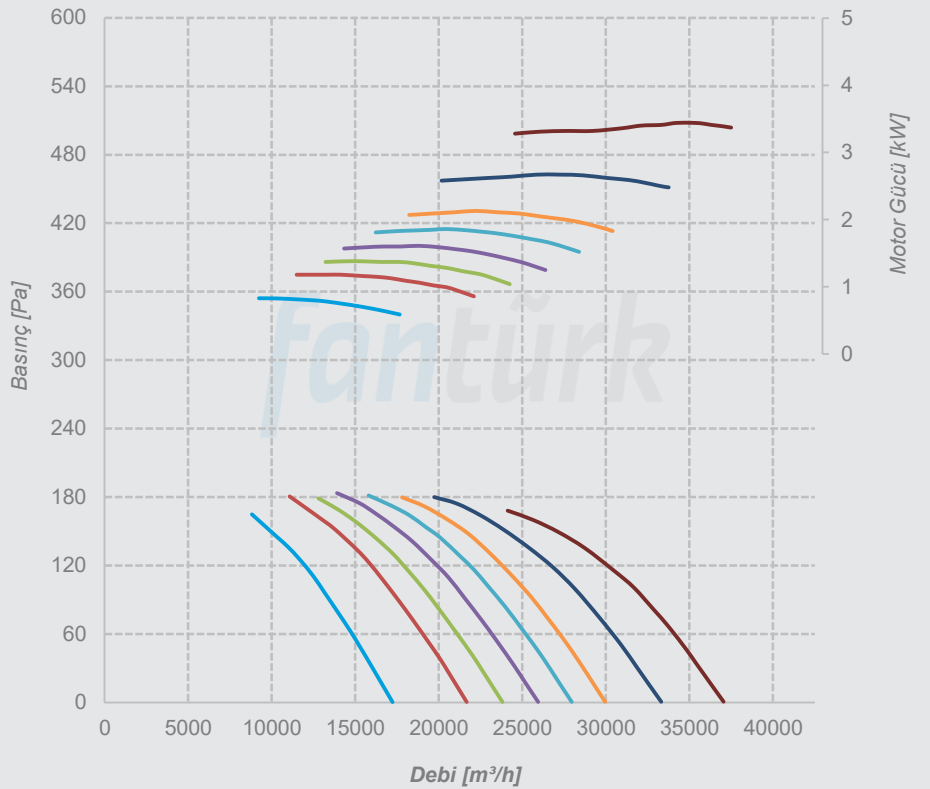

Performans Eğrileri

P-FWA 1000
Y-FWA 1000
H-FWA 1000
Ç-FWA 1000

Kanat Sayısı 5
Göbek Boyutu 5
Kutup Sayısı 4
Malzeme Alüminyum
Kanat Açısı

25° 30° 32,5°
35° 37,5° 40°
45° 50°

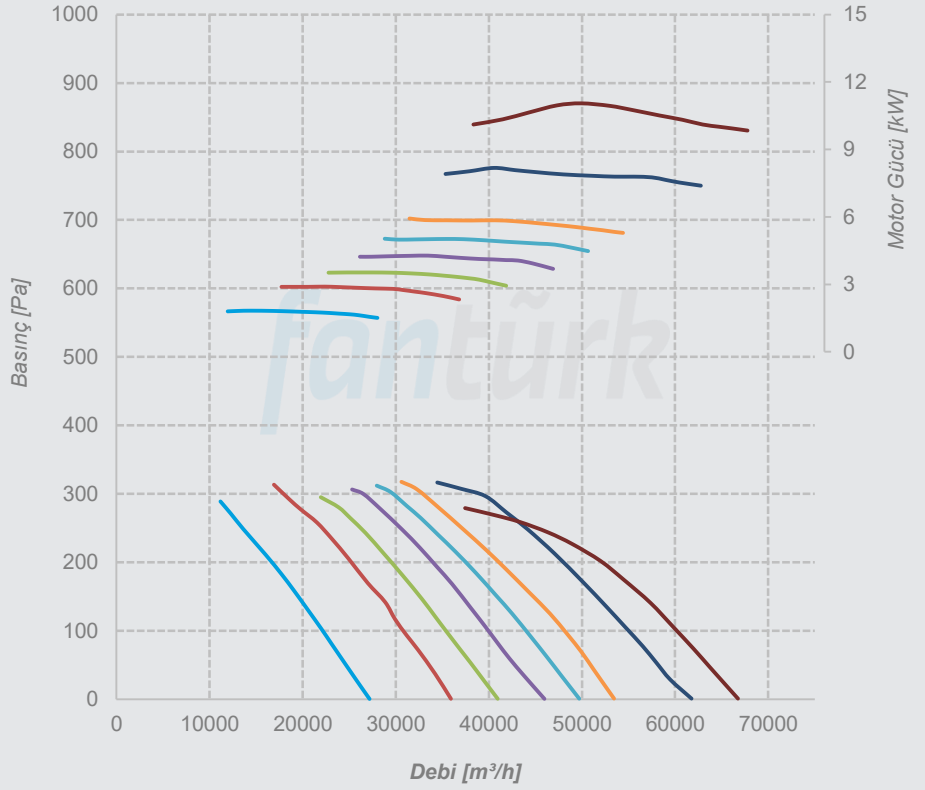

P-FWA 1000
Y-FWA 1000
H-FWA 1000
Ç-FWA 1000

Kanat Sayısı 5
Göbek Boyutu 5
Kutup Sayısı 6
Malzeme Alüminyum
Kanat Açısı

25° 30° 32,5°
35° 37,5° 40°
45° 50°

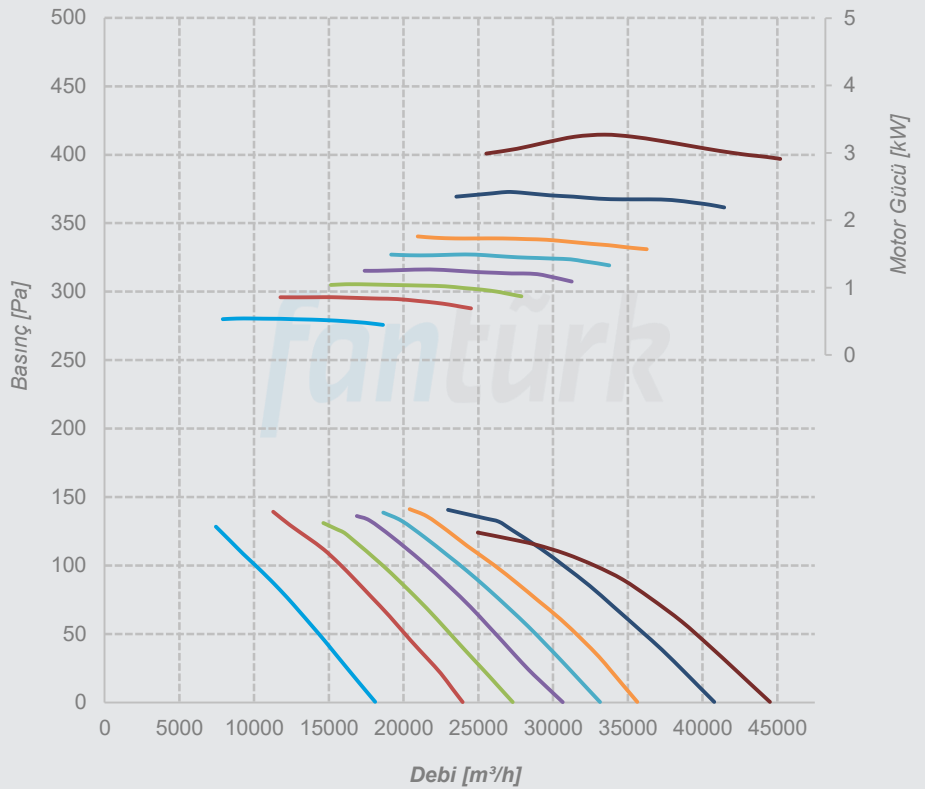

Performans Eğrileri

P-FWA 1000
Y-FWA 1000
H-FWA 1000
Ç-FWA 1000

Kanat Sayısı 8
Göbek Boyutu 8
Kutup Sayısı 4
Malzeme Alüminyum
Kanat Açısı

— 25° — 30° — 32,5°
— 35° — 37,5° — 40°
— 45° — 50°

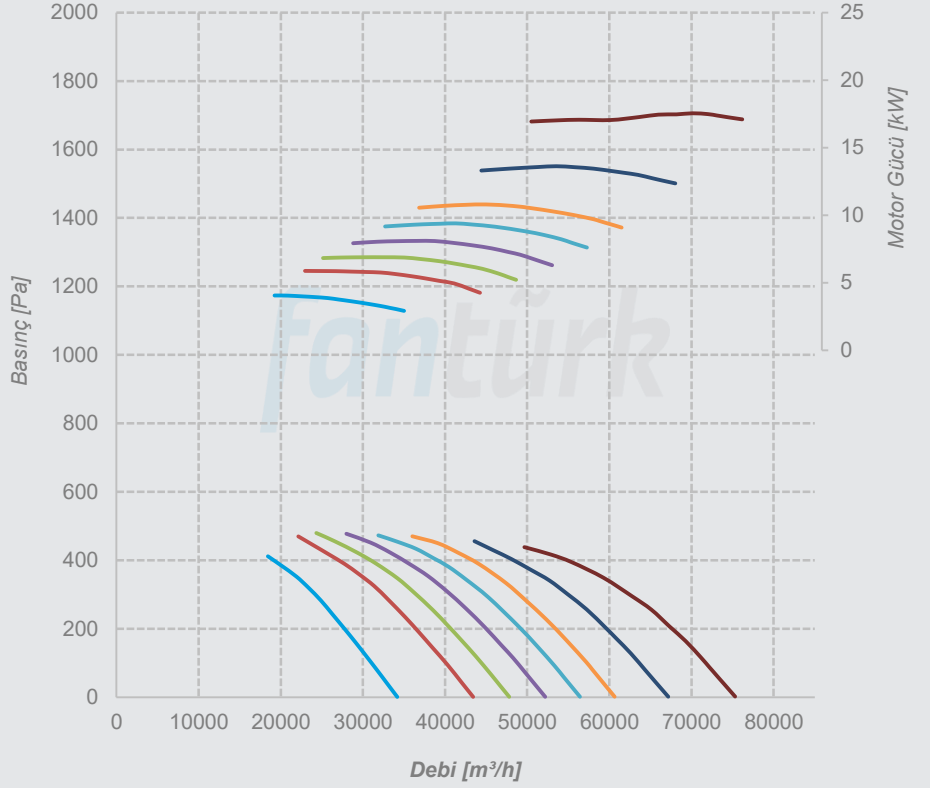

P-FWA 1000
Y-FWA 1000
H-FWA 1000
Ç-FWA 1000

Kanat Sayısı 8
Göbek Boyutu 8
Kutup Sayısı 6
Malzeme Alüminyum
Kanat Açısı

— 25° — 30° — 32,5°
— 35° — 37,5° — 40°
— 45° — 50°

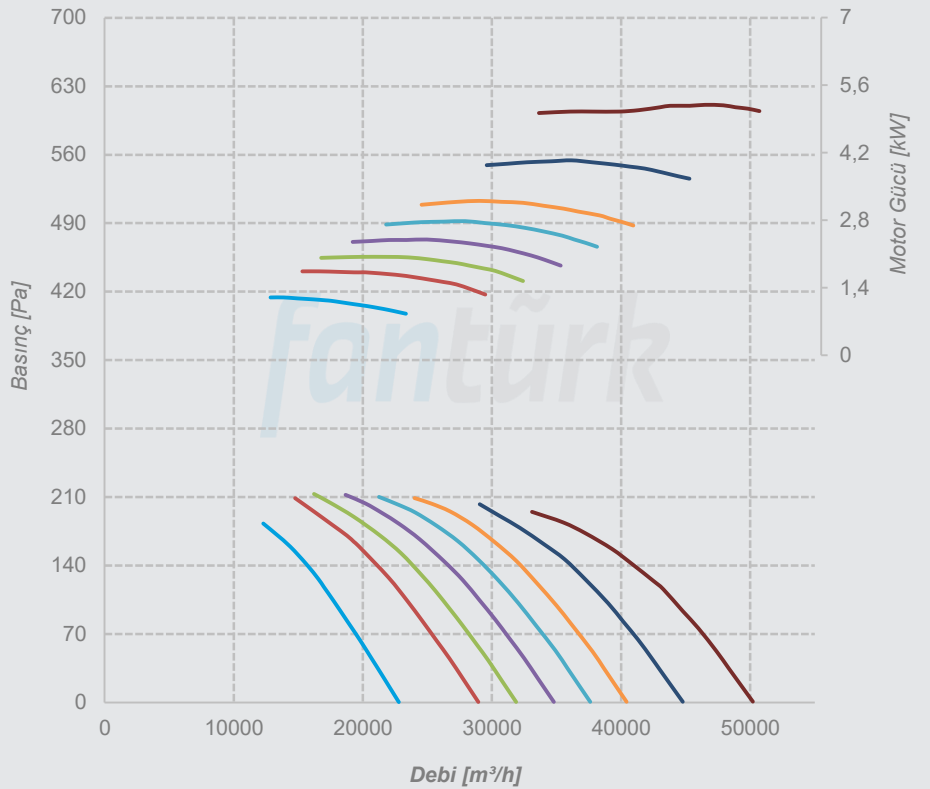

Performans Eğrileri

P-FWA 1120
Y-FWA 1120
H-FWA 1120
Ç-FWA 1120

Kanat Sayısı 8
Göbek Boyutu 8
Kutup Sayısı 4
Malzeme Alüminyum
Kanat Açısı

25° 30° 32,5°
35° 37,5° 40°
45° 50°

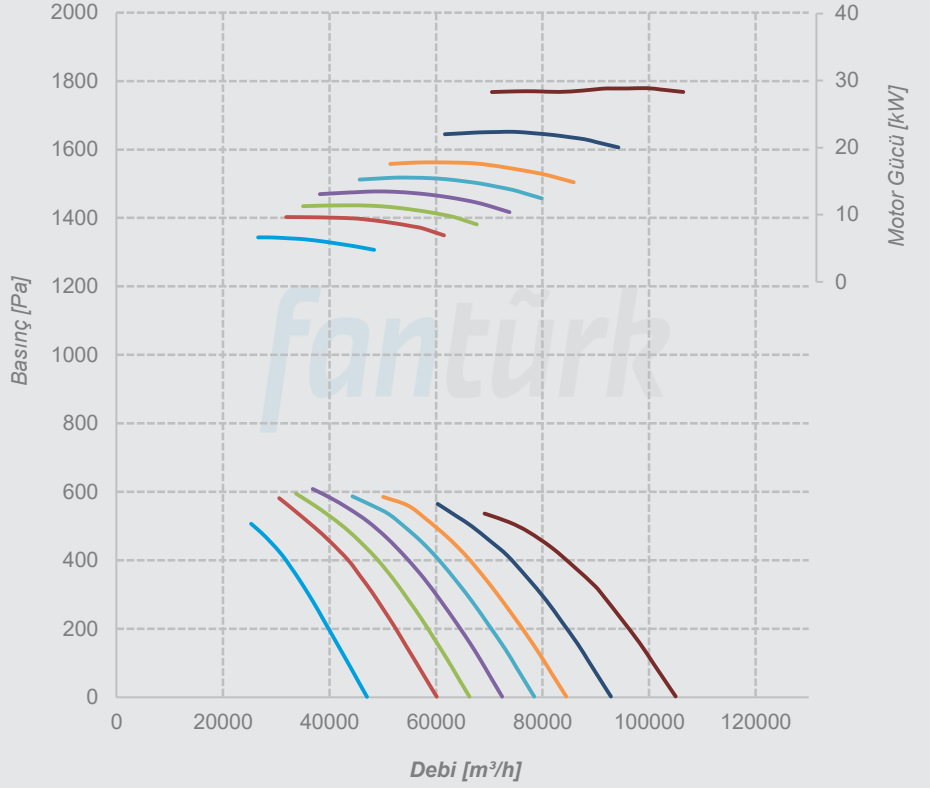

P-FWA 1120
Y-FWA 1120
H-FWA 1120
Ç-FWA 1120

Kanat Sayısı 8
Göbek Boyutu 8
Kutup Sayısı 6
Malzeme Alüminyum
Kanat Açısı

25° 30° 32,5°
35° 37,5° 40°
45° 50°

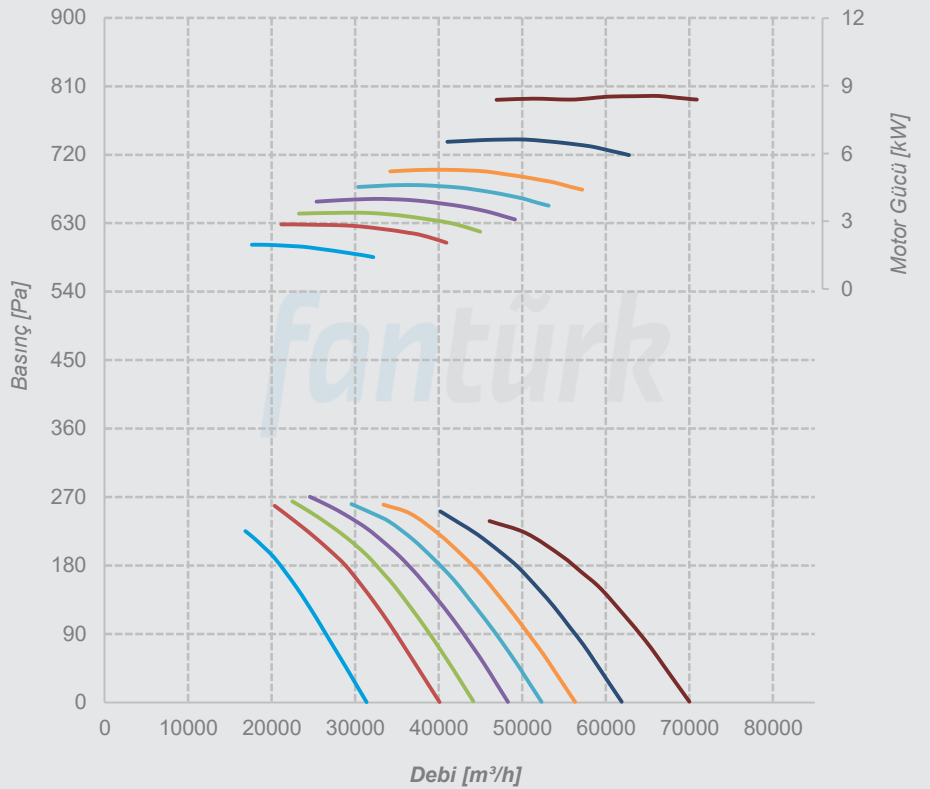

Performans Eğrileri

P-FWA 1120
Y-FWA 1120
H-FWA 1120
Ç-FWA 1120

Kanat Sayısı 12
Göbek Boyutu 12
Kutup Sayısı 4
Malzeme Alüminyum
Kanat Açısı

— 25° — 30° — 32,5°
— 35° — 37,5° — 40°
— 45° — 50°

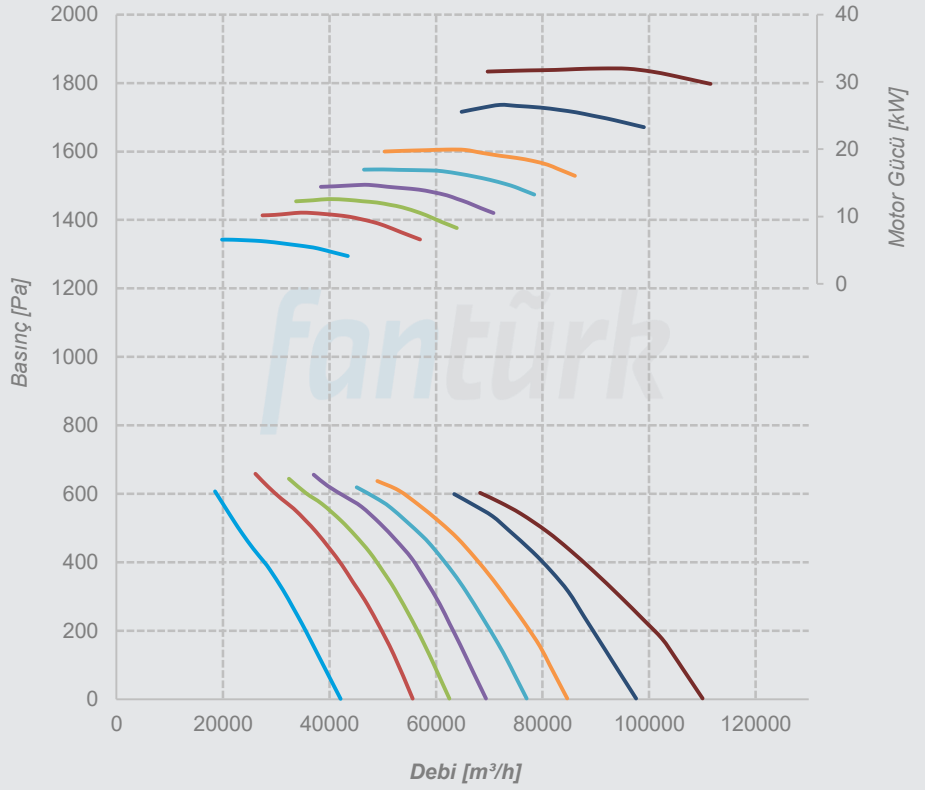

P-FWA 1120
Y-FWA 1120
H-FWA 1120
Ç-FWA 1120

Kanat Sayısı 12
Göbek Boyutu 12
Kutup Sayısı 6
Malzeme Alüminyum
Kanat Açısı

— 25° — 30° — 32,5°
— 35° — 37,5° — 40°
— 45° — 50°

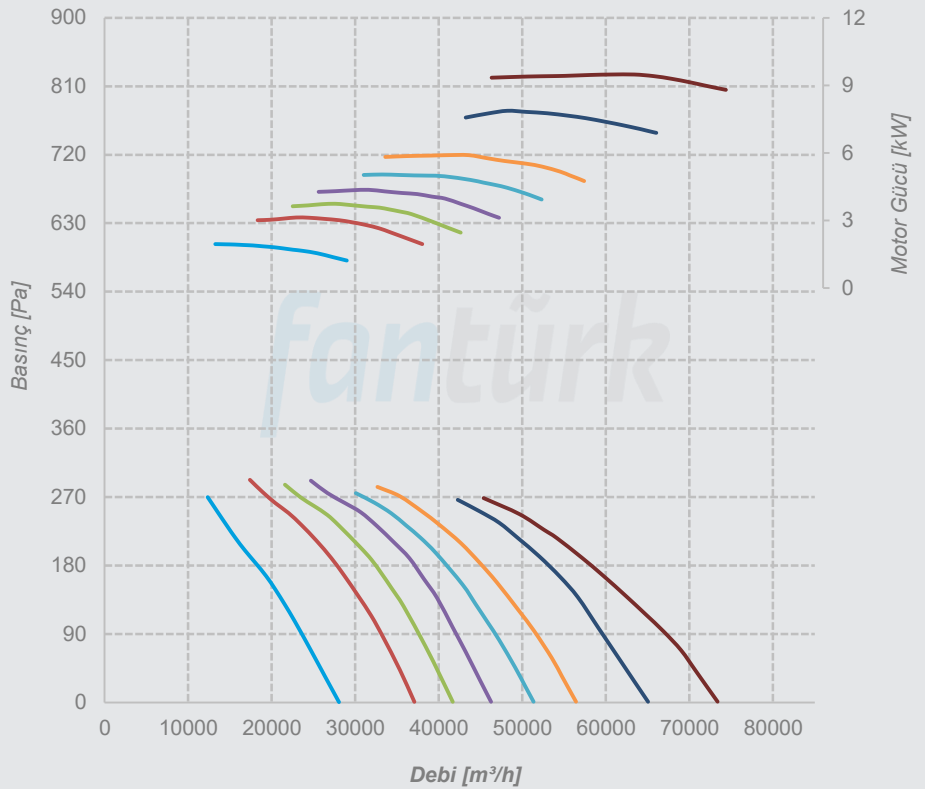

Performans Eğrileri

P-FWA 1250
Y-FWA 1250
H-FWA 1250
Ç-FWA 1250

Kanat Sayısı 8
Göbek Boyutu 16
Kutup Sayısı 4
Malzeme Alüminyum
Kanat Açısı

— 25° — 30° — 32,5°
— 35° — 37,5° — 40°
— 45° — 50°

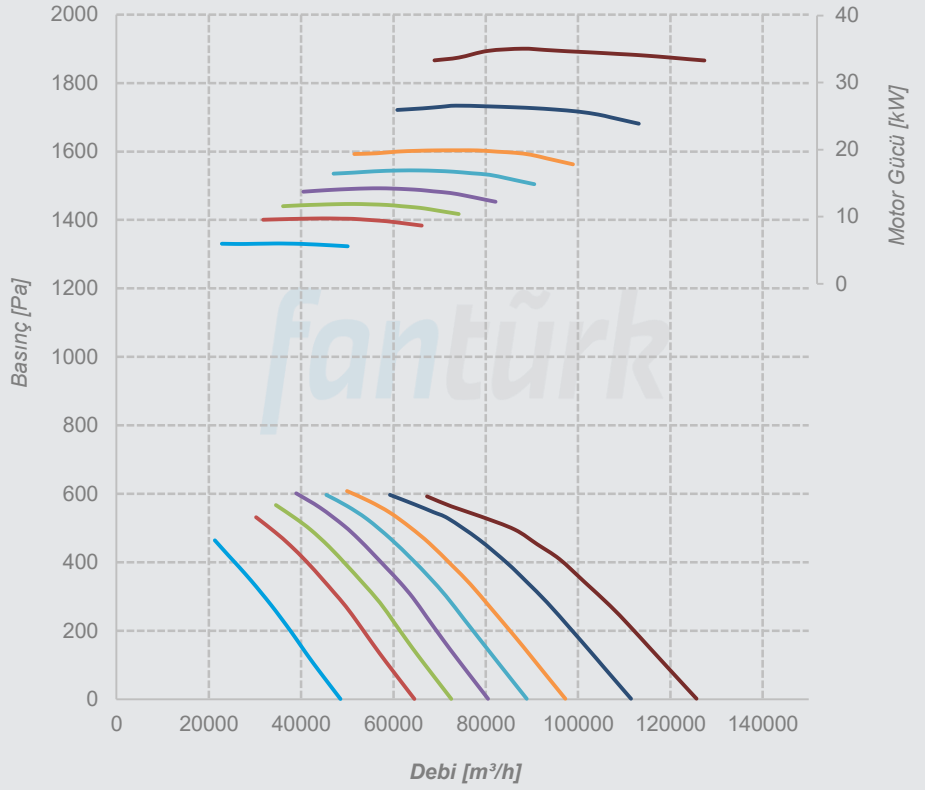

P-FWA 1250
Y-FWA 1250
H-FWA 1250
Ç-FWA 1250

Kanat Sayısı 8
Göbek Boyutu 16
Kutup Sayısı 6
Malzeme Alüminyum
Kanat Açısı

— 25° — 30° — 32,5°
— 35° — 37,5° — 40°
— 45° — 50°

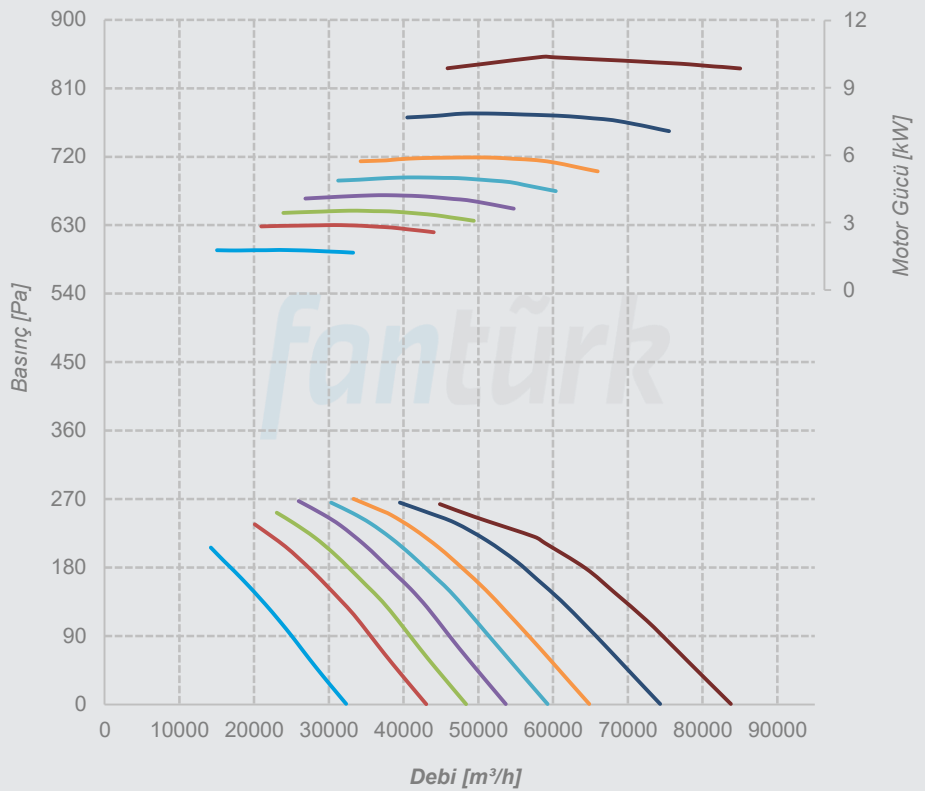

Performans Eğrileri

P-FWA 1250
Y-FWA 1250
H-FWA 1250
Ç-FWA 1250

Kanat Sayısı 12
Göbek Boyutu 16
Kutup Sayısı 4
Malzeme Alüminyum
Kanat Açısı

— 25° — 30° — 32,5°
— 35° — 37,5° — 40°
— 45° — 50°

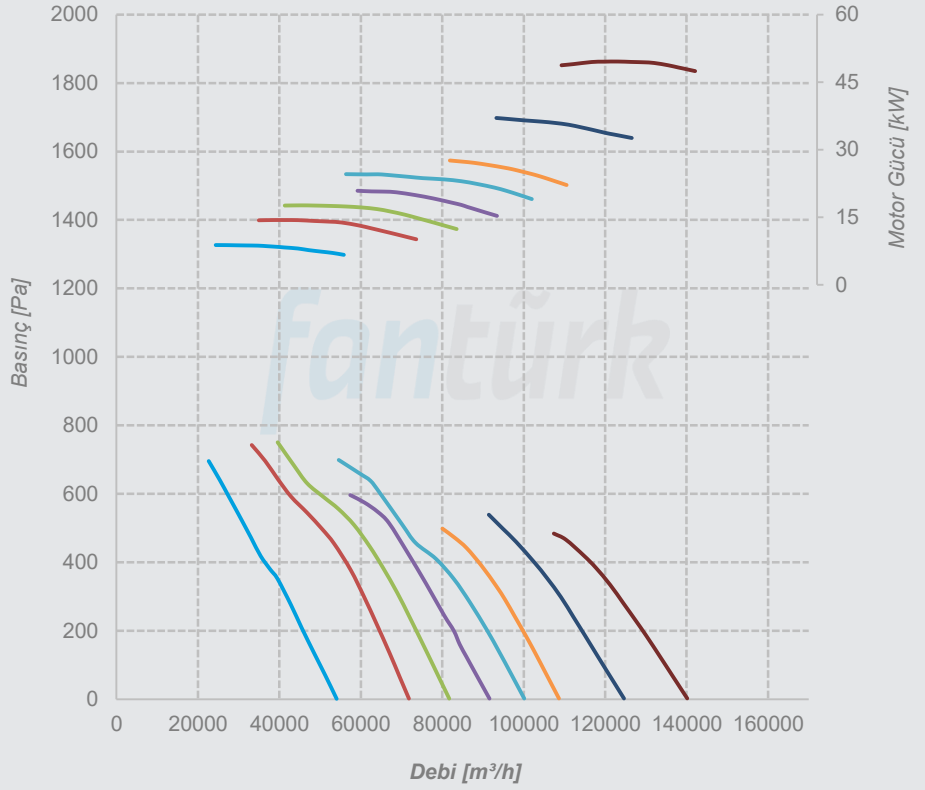

P-FWA 1250
Y-FWA 1250
H-FWA 1250
Ç-FWA 1250

Kanat Sayısı 12
Göbek Boyutu 16
Kutup Sayısı 6
Malzeme Alüminyum
Kanat Açısı

— 25° — 30° — 32,5°
— 35° — 37,5° — 40°
— 45° — 50°

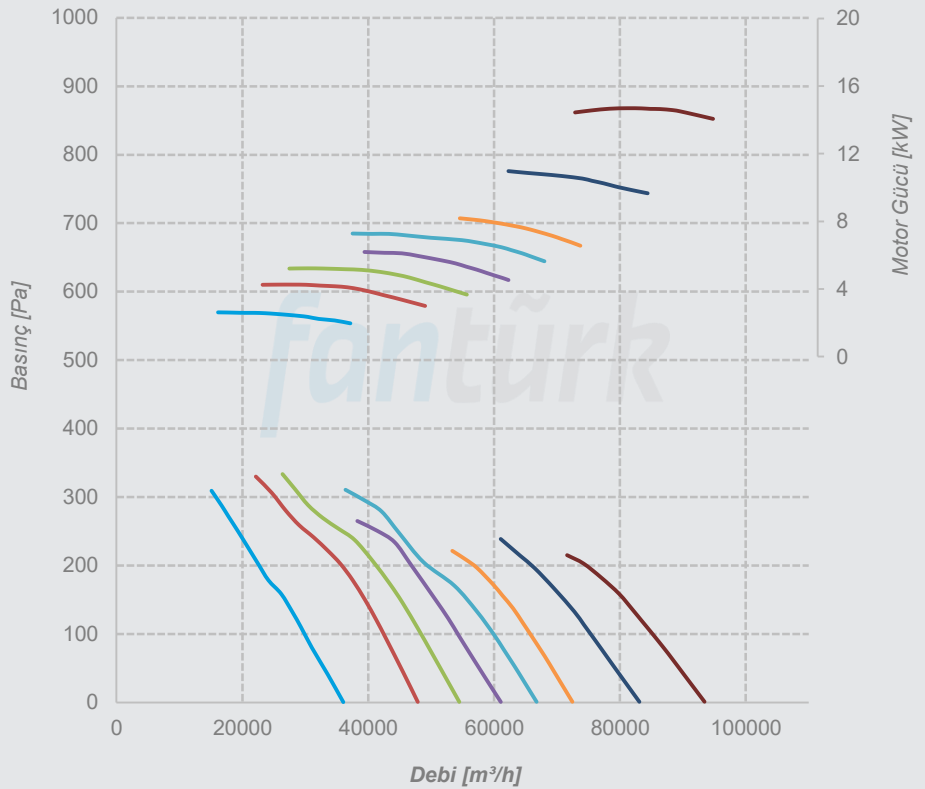

Performans Eğrileri

P-FWA 1250
Y-FWA 1250
H-FWA 1250
Ç-FWA 1250

Kanat Sayısı 16
Göbek Boyutu 16
Kutup Sayısı 4
Malzeme Alüminyum
Kanat Açısı

25° 30° 32,5°
35° 37,5° 40°
45° 50°

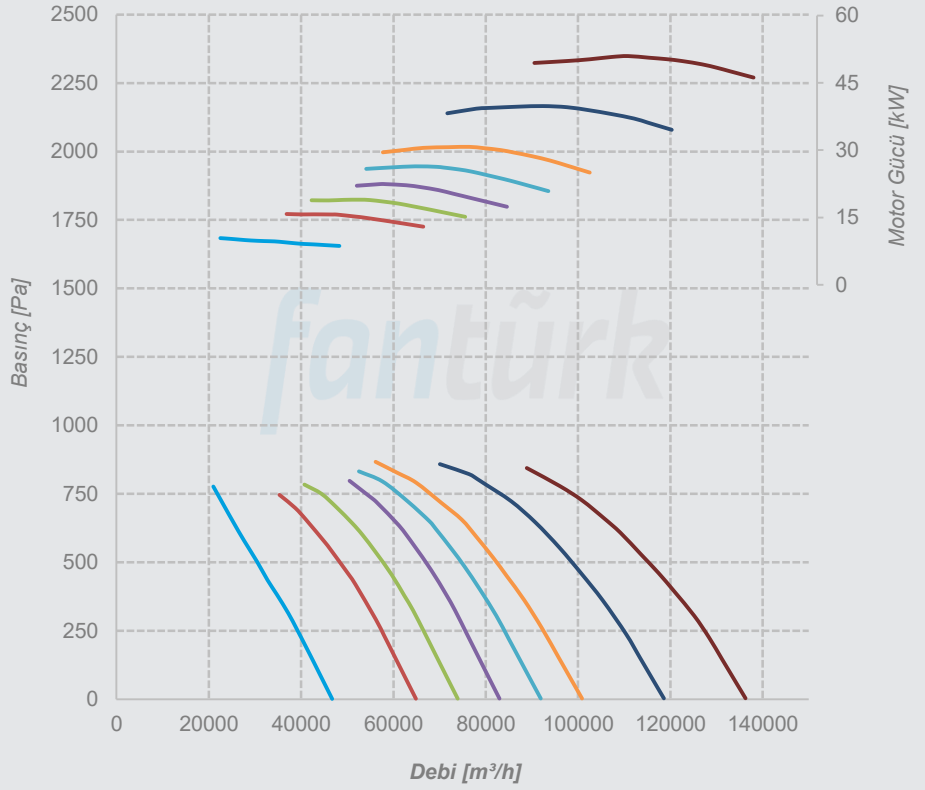

P-FWA 1250
Y-FWA 1250
H-FWA 1250
Ç-FWA 1250

Kanat Sayısı 16
Göbek Boyutu 16
Kutup Sayısı 6
Malzeme Alüminyum
Kanat Açısı

25° 30° 32,5°
35° 37,5° 40°
45° 50°

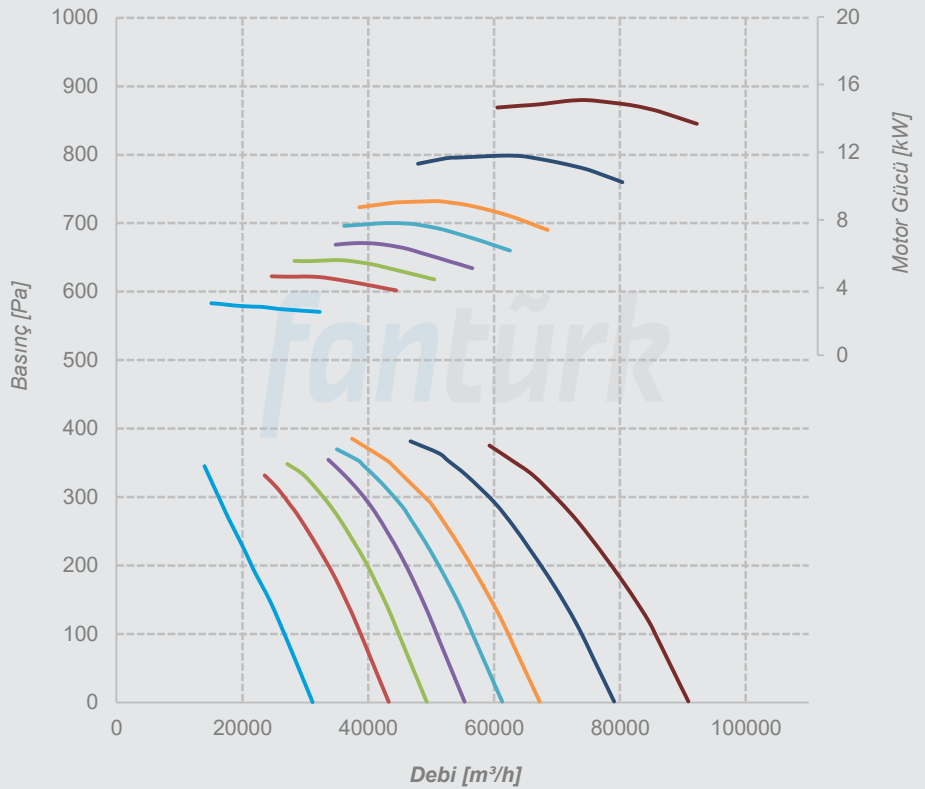

Minareliçavuş OSB Mah. 202. Sok. No: 19 Nilüfer/Bursa Türkiye
T: 90(224)482 50 95 E: info@fanturk.com.tr

fanturk.com.tr