



## Ürün Katalođu



# H-FWA Hücreli Aksiyal Fan



## Teknik Özellikler

# HÜCRELİ AKSİYAL FAN

H-FWA serisi hücreli aksiyal fanlar; tüm havalandırma veya basınçlandırma sistemleri için ideal fanlardır. Kompakt yapıları zemine direkt olarak monte edilebilirler. H-FWA aksiyal fanlar yüksek performans, sorunsuz çalışma özelliklerine sahiptir. Geniş model seçeneği ile değişik basınç aralıklarında 4000 m<sup>3</sup>/h – 140.000 m<sup>3</sup>/h kapasite sunmaktadır.

Ø400 ve Ø1250 çaplar arasında imal edilir. Gövde korozyona karşı dayanıklı yüksek kalite galvaniz çelikten imal edilir. Ses yalıtımı için arasında 50mm taş yünü olacak şekilde çift cidarlı hücre yapısı kullanılmıştır. Kullanılan pervaneler özel alaşımlı alüminyumdan imal edilen kanat açılarını ayarlanabilir tiptedir. Standart olarak (380 V - 50 Hz) veya talep üzerine diğer voltaj ve frekanslarda kullanılmaya uygun olarak imal edilmektedir. Class H, S1, IP55 tek devirli ya da çift devirli motor kullanılmaktadır.

Opsiyonel olarak Ex-Proof özellikli olarak imal edilebilir.

### Kullanım Alanları

Her türlü sanayi, ofis, alışveriş merkezi, hastane, fabrika, otopark ve konut havalandırmasında ve basınçlandırma sistemlerinde kullanılabilir.

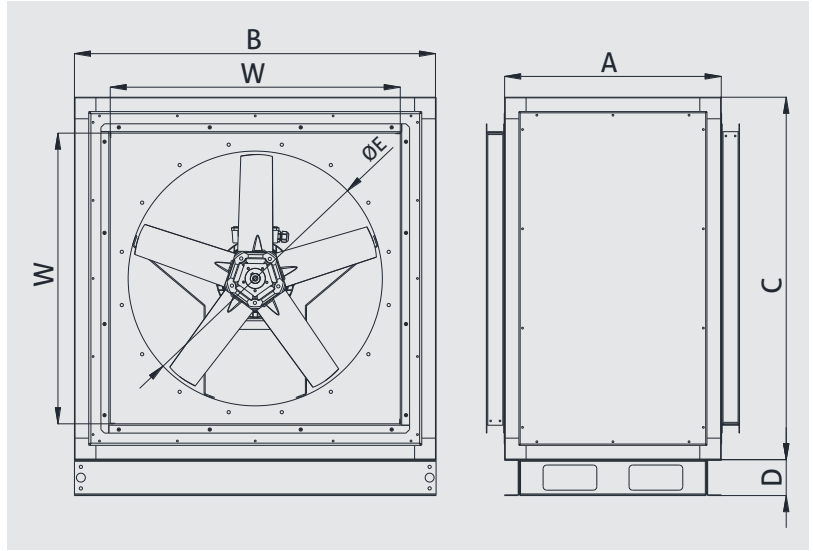

	A	B	C	D	E	W x H	VOLTAJ	FREKANS
MODEL	mm	mm	mm	mm	mm	mm	V	Hz
H-FWA 400	550	700	700	150	400	650x650	380	50
H-FWA 450	550	750	750	150	450	650x650	380	50
H-FWA 500	650	800	800	150	500	750x750	380	50
H-FWA 560	650	860	860	150	560	810x810	380	50
H-FWA 630	650	930	930	150	630	880x880	380	50
H-FWA 710	650	1010	1010	150	710	960x960	380	50
H-FWA 800	650	1100	1100	150	800	1050x1050	380	50
H-FWA 900	800	1200	1200	150	900	1150x1150	380	50
H-FWA 1000	850	1300	1300	150	1000	1250x1250	380	50
H-FWA 1120	850...1000	1420	1420	150	1120	1370x1370	380	50
H-FWA 1250	1000	1540	1540	150	1250	1490x1490	380	50

## Performans Eğrileri

**P-FWA 400**  
**Y-FWA 400**  
**H-FWA 400**  
**Ç-FWA 400**

Kanat Sayısı 3  
Göbek Boyutu 6  
Kanat Açısı 45°  
Kutup Sayısı 2  
Malzeme Alüminyum

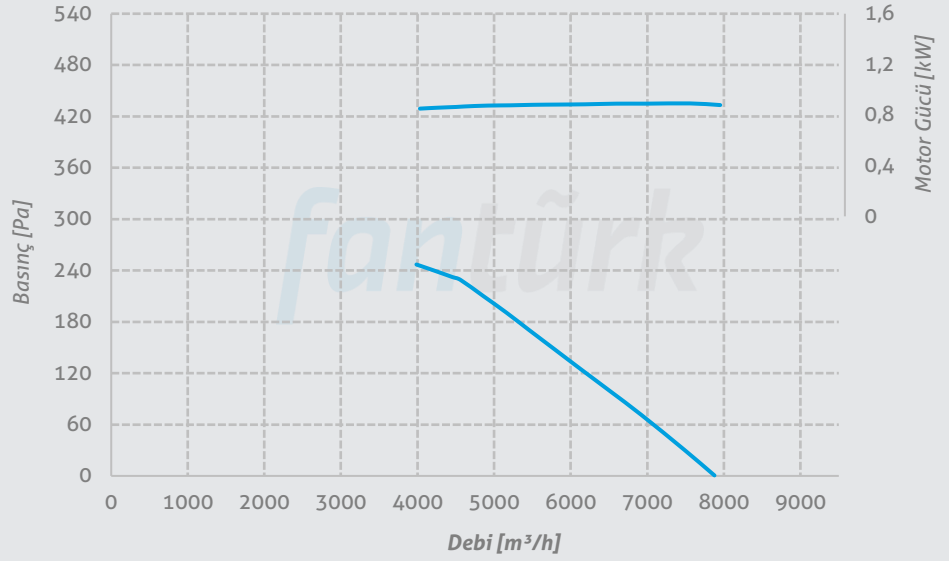

**P-FWA 400**  
**Y-FWA 400**  
**H-FWA 400**  
**Ç-FWA 400**

Kanat Sayısı 3  
Göbek Boyutu 6  
Kanat Açısı 45°  
Kutup Sayısı 4  
Malzeme Alüminyum

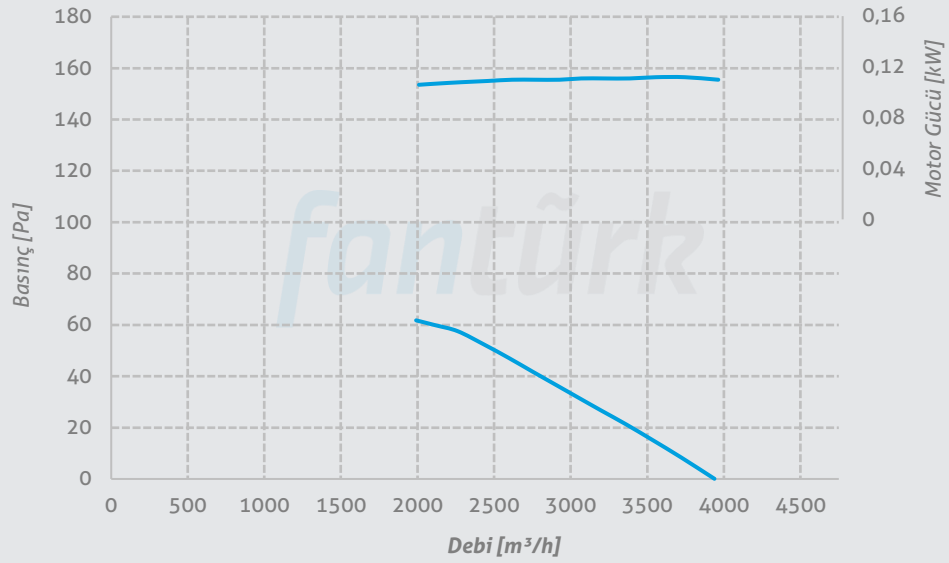

**P-FWA 400**  
**Y-FWA 400**  
**H-FWA 400**  
**Ç-FWA 400**

Kanat Sayısı 3  
Göbek Boyutu 6  
Kanat Açısı 45°  
Kutup Sayısı 6  
Malzeme Alüminyum

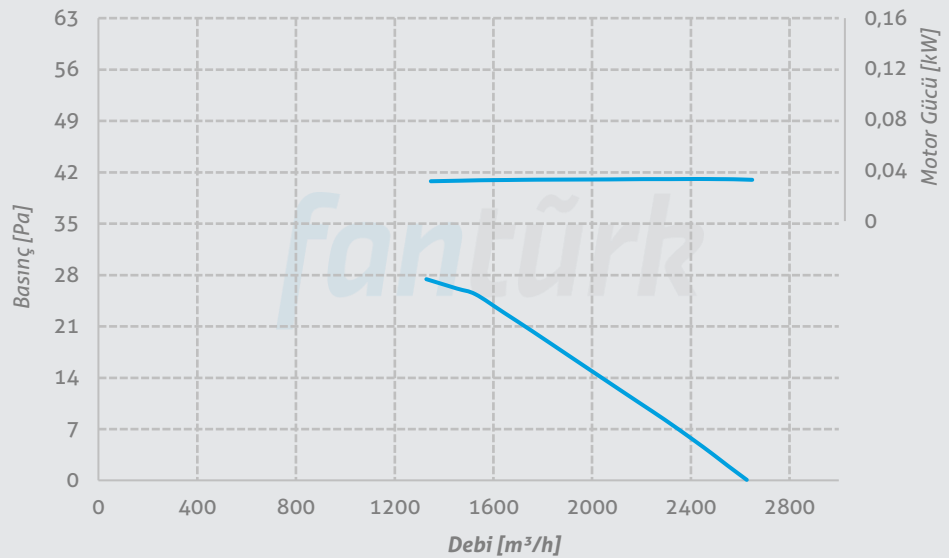

## Performans Eğrileri

**P-FWA 400**  
**Y-FWA 400**  
**H-FWA 400**  
**Ç-FWA 400**

Kanat Sayısı 6  
Göbek Boyutu 6  
Kanat Açısı 45°  
Kutup Sayısı 2  
Malzeme Alüminyum

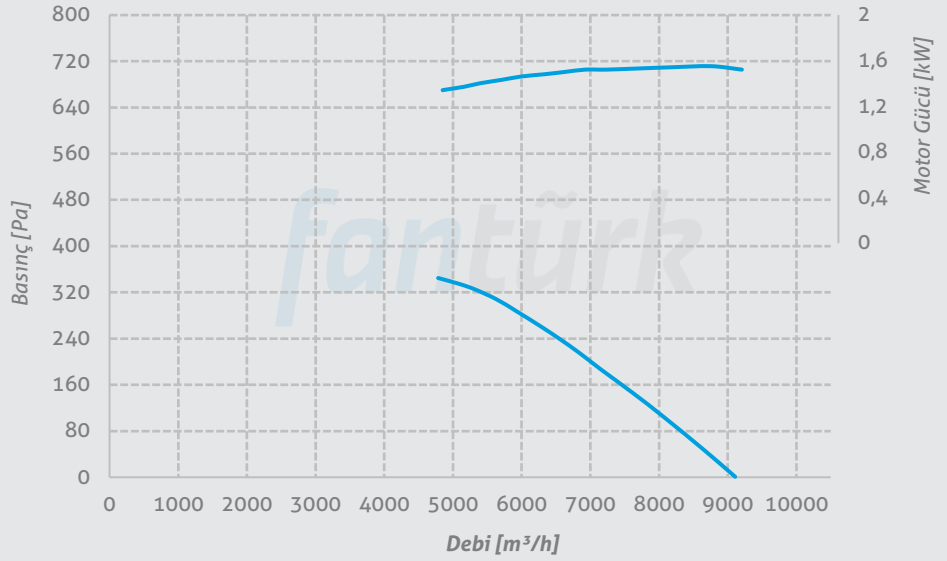

**P-FWA 400**  
**Y-FWA 400**  
**H-FWA 400**  
**Ç-FWA 400**

Kanat Sayısı 6  
Göbek Boyutu 6  
Kanat Açısı 45°  
Kutup Sayısı 4  
Malzeme Alüminyum

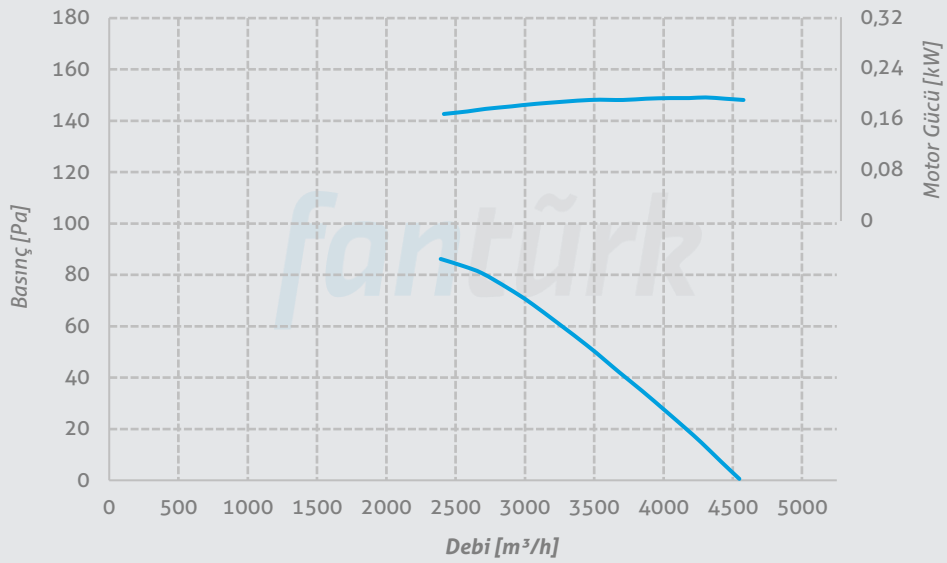

**P-FWA 400**  
**Y-FWA 400**  
**H-FWA 400**  
**Ç-FWA 400**

Kanat Sayısı 6  
Göbek Boyutu 6  
Kanat Açısı 45°  
Kutup Sayısı 6  
Malzeme Alüminyum

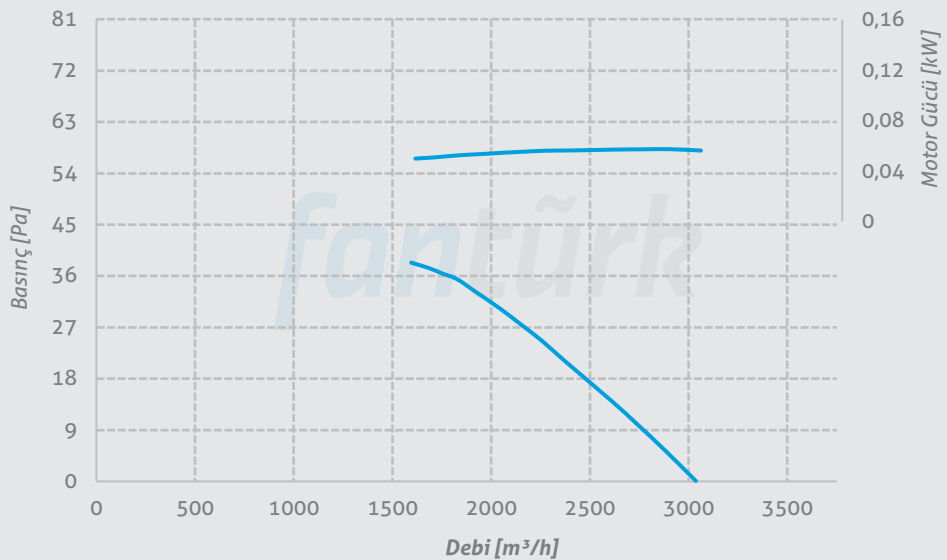

## Performans Eğrileri

**P-FWA 400**  
**Y-FWA 400**  
**H-FWA 400**  
**Ç-FWA 400**

Kanat Sayısı 5  
Göbek Boyutu 5  
Kutup Sayısı 2  
Malzeme Alüminyum  
Kanat Açısı

25° 30° 32,5°  
35° 37,5° 40°  
45° 50°

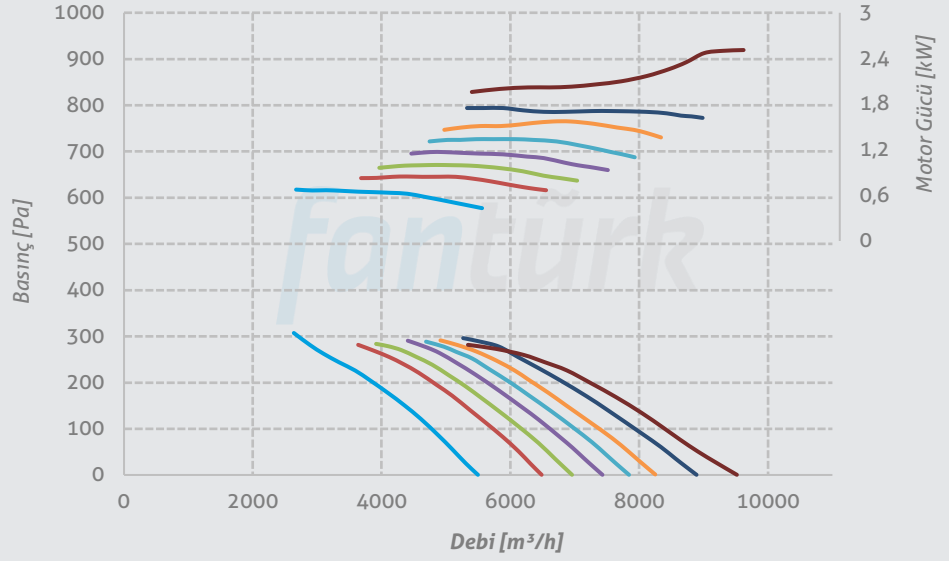

**P-FWA 400**  
**Y-FWA 400**  
**H-FWA 400**  
**Ç-FWA 400**

Kanat Sayısı 5  
Göbek Boyutu 5  
Kutup Sayısı 4  
Malzeme Alüminyum  
Kanat Açısı

25° 30° 32,5°  
35° 37,5° 40°  
45° 50°

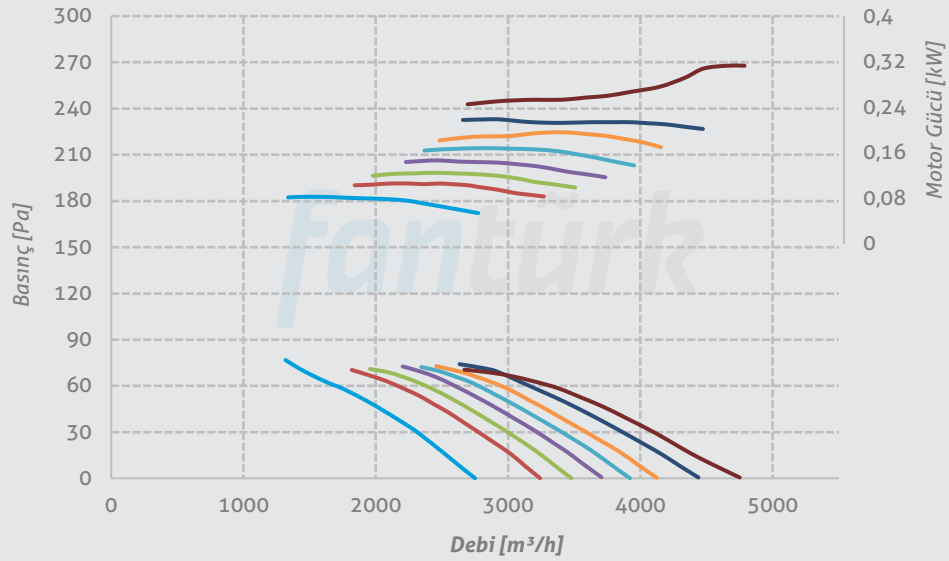

**P-FWA 400**  
**Y-FWA 400**  
**H-FWA 400**  
**Ç-FWA 400**

Kanat Sayısı 5  
Göbek Boyutu 5  
Kutup Sayısı 6  
Malzeme Alüminyum  
Kanat Açısı

25° 30° 32,5°  
35° 37,5° 40°  
45° 50°

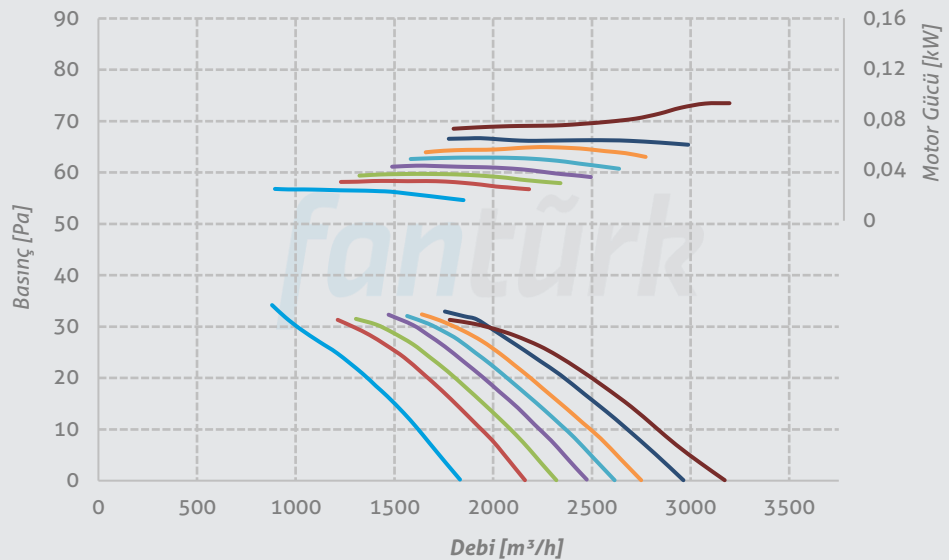

## Performans Eğrileri

**P-FWA 450**  
**Y-FWA 450**  
**H-FWA 450**  
**Ç-FWA 450**

Kanat Sayısı 3  
Göbek Boyutu 6  
Kanat Açısı 45°  
Kutup Sayısı 2  
Malzeme Alüminyum

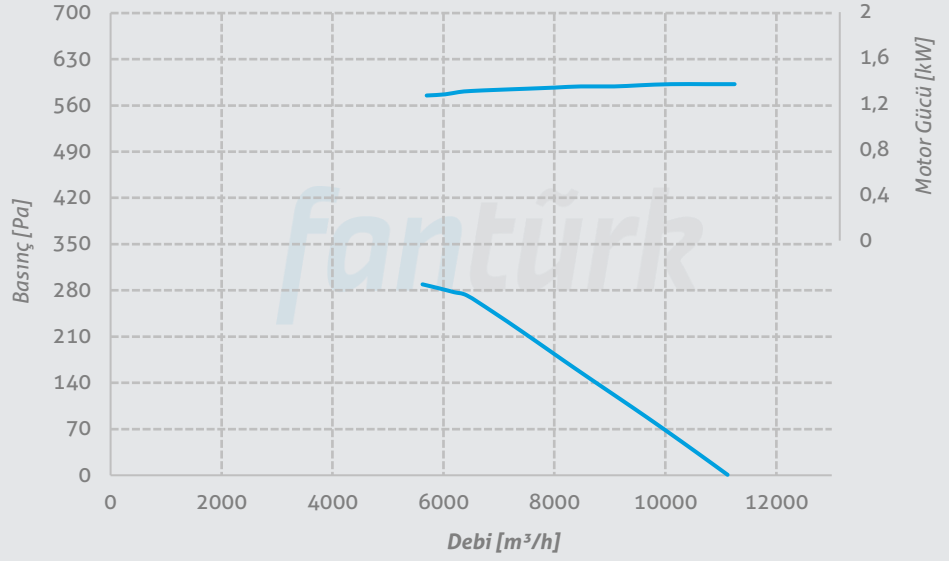

**P-FWA 450**  
**Y-FWA 450**  
**H-FWA 450**  
**Ç-FWA 450**

Kanat Sayısı 3  
Göbek Boyutu 6  
Kanat Açısı 45°  
Kutup Sayısı 4  
Malzeme Alüminyum

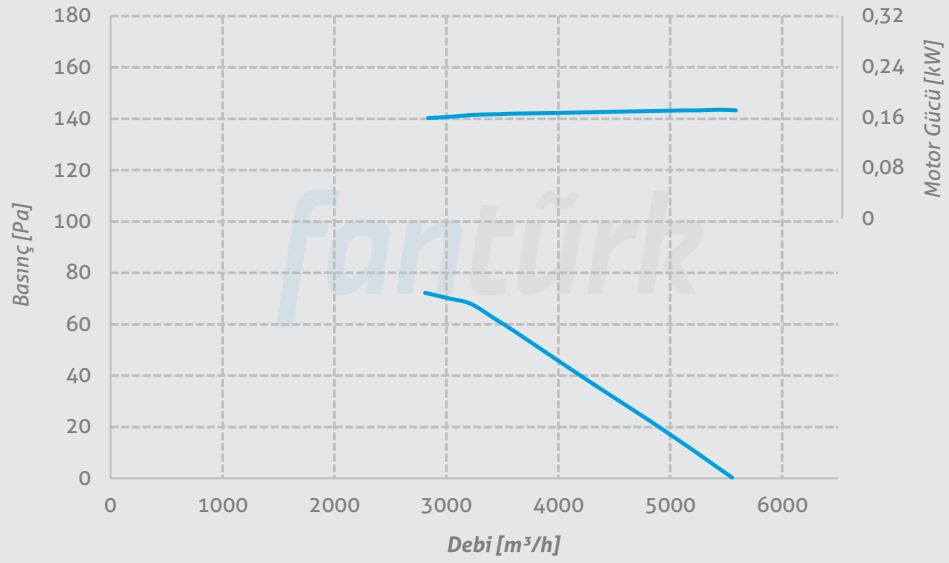

**P-FWA 450**  
**Y-FWA 450**  
**H-FWA 450**  
**Ç-FWA 450**

Kanat Sayısı 3  
Göbek Boyutu 6  
Kanat Açısı 45°  
Kutup Sayısı 6  
Malzeme Alüminyum

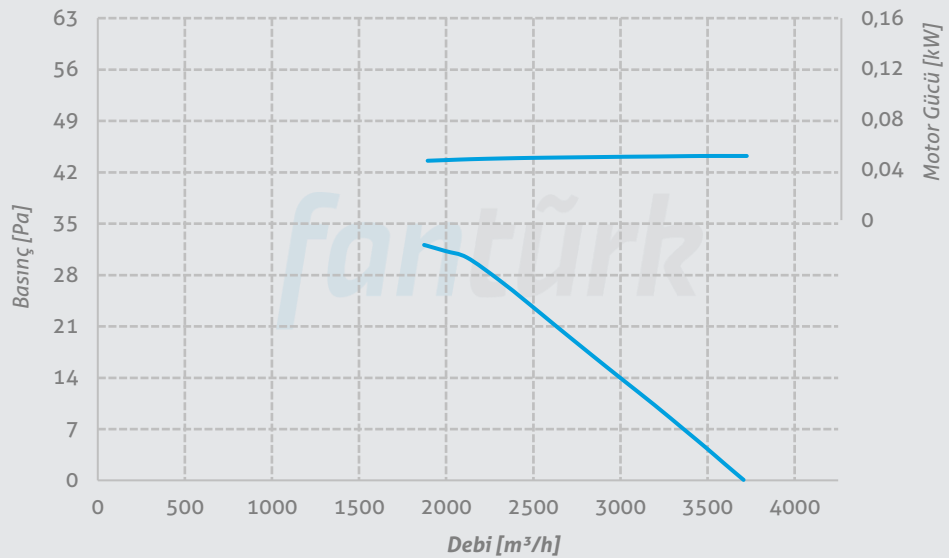

## Performans Eğrileri

**P-FWA 450**  
**Y-FWA 450**  
**H-FWA 450**  
**Ç-FWA 450**

Kanat Sayısı 6  
Göbek Boyutu 6  
Kanat Açısı 45°  
Kutup Sayısı 2  
Malzeme Alüminyum

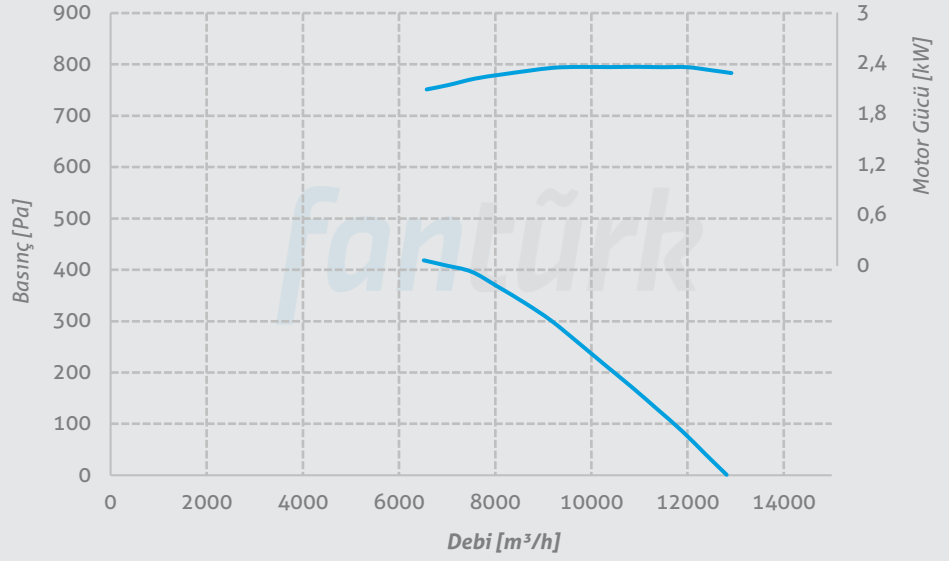

**P-FWA 450**  
**Y-FWA 450**  
**H-FWA 450**  
**Ç-FWA 450**

Kanat Sayısı 6  
Göbek Boyutu 6  
Kanat Açısı 45°  
Kutup Sayısı 4  
Malzeme Alüminyum

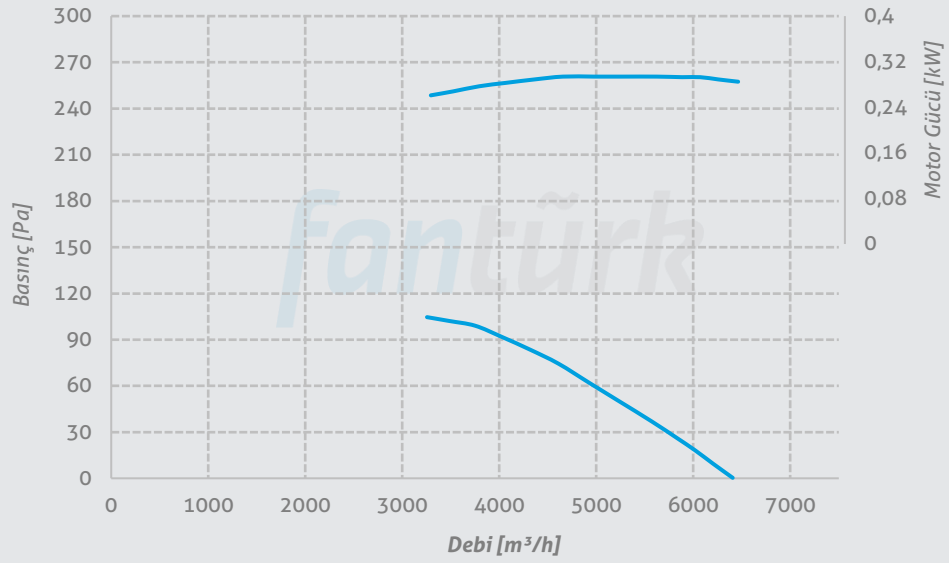

**P-FWA 450**  
**Y-FWA 450**  
**H-FWA 450**  
**Ç-FWA 450**

Kanat Sayısı 6  
Göbek Boyutu 6  
Kanat Açısı 45°  
Kutup Sayısı 6  
Malzeme Alüminyum

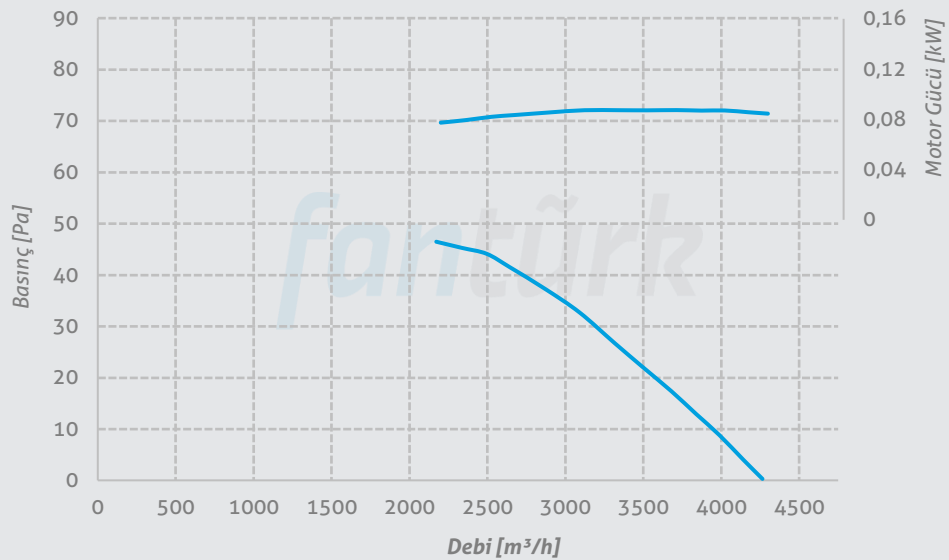



## Performans Eğrileri

**P-FWA 450**  
**Y-FWA 450**  
**H-FWA 450**  
**Ç-FWA 450**

Kanat Sayısı 5  
Göbek Boyutu 5  
Kutup Sayısı 2  
Malzeme Alüminyum  
Kanat Açısı

— 25° — 30° — 32,5°  
— 35° — 37,5° — 40°  
— 45° — 50°

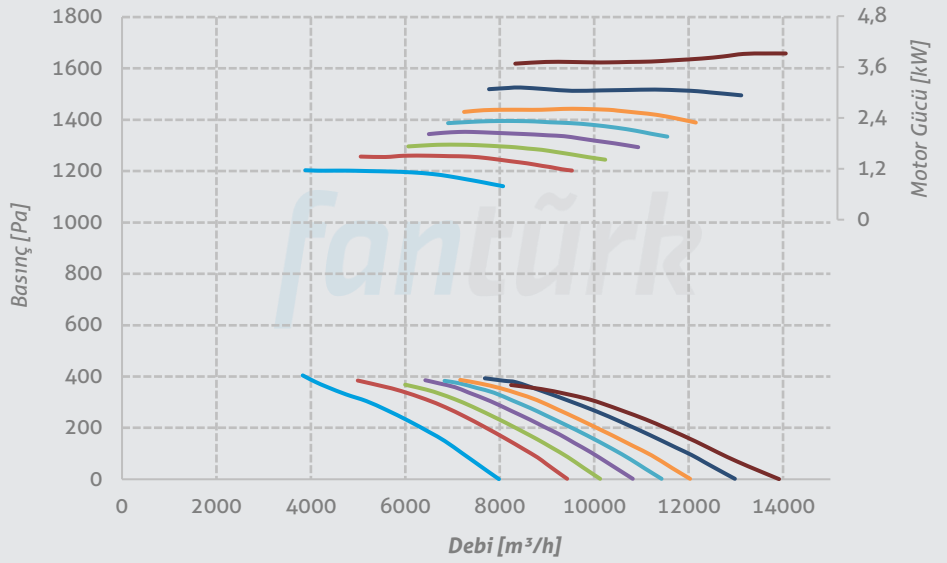

**P-FWA 450**  
**Y-FWA 450**  
**H-FWA 450**  
**Ç-FWA 450**

Kanat Sayısı 5  
Göbek Boyutu 5  
Kutup Sayısı 4  
Malzeme Alüminyum  
Kanat Açısı

— 25° — 30° — 32,5°  
— 35° — 37,5° — 40°  
— 45° — 50°

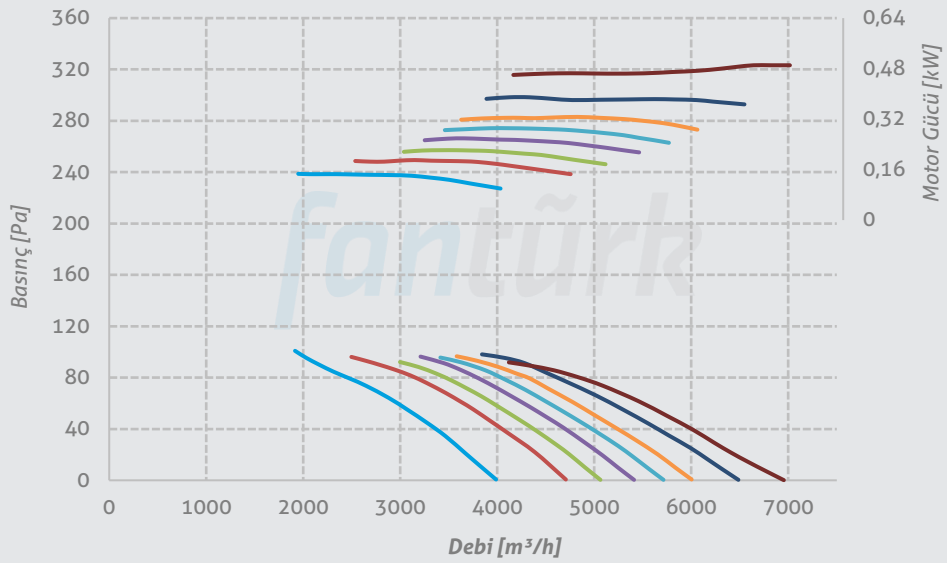

**P-FWA 450**  
**Y-FWA 450**  
**H-FWA 450**  
**Ç-FWA 450**

Kanat Sayısı 5  
Göbek Boyutu 5  
Kutup Sayısı 6  
Malzeme Alüminyum  
Kanat Açısı

— 25° — 30° — 32,5°  
— 35° — 37,5° — 40°  
— 45° — 50°

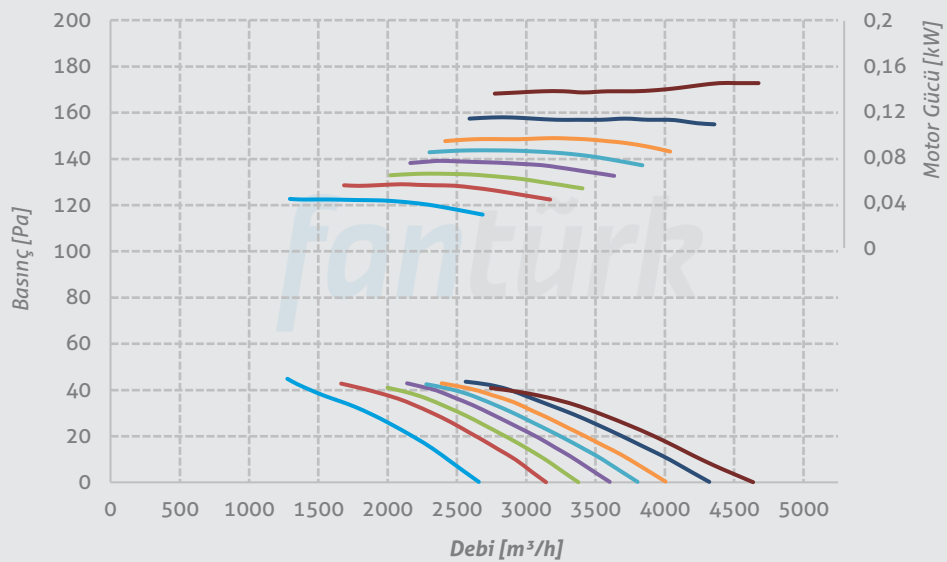

## Performans Eğrileri

**P-FWA 500**  
**Y-FWA 500**  
**H-FWA 500**  
**Ç-FWA 500**

Kanat Sayısı 3  
Göbek Boyutu 6  
Kanat Açısı 45°  
Kutup Sayısı 2  
Malzeme Alüminyum

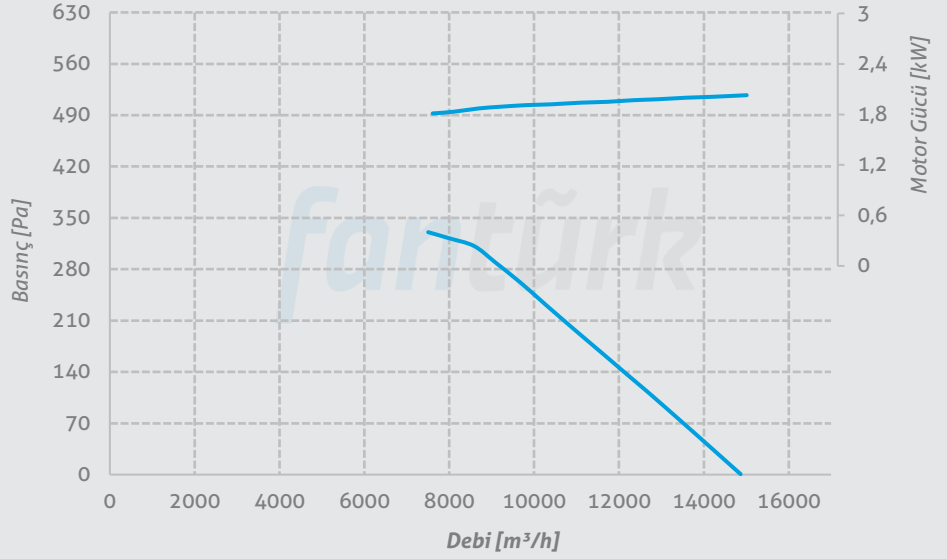

**P-FWA 500**  
**Y-FWA 500**  
**H-FWA 500**  
**Ç-FWA 500**

Kanat Sayısı 3  
Göbek Boyutu 6  
Kanat Açısı 45°  
Kutup Sayısı 4  
Malzeme Alüminyum

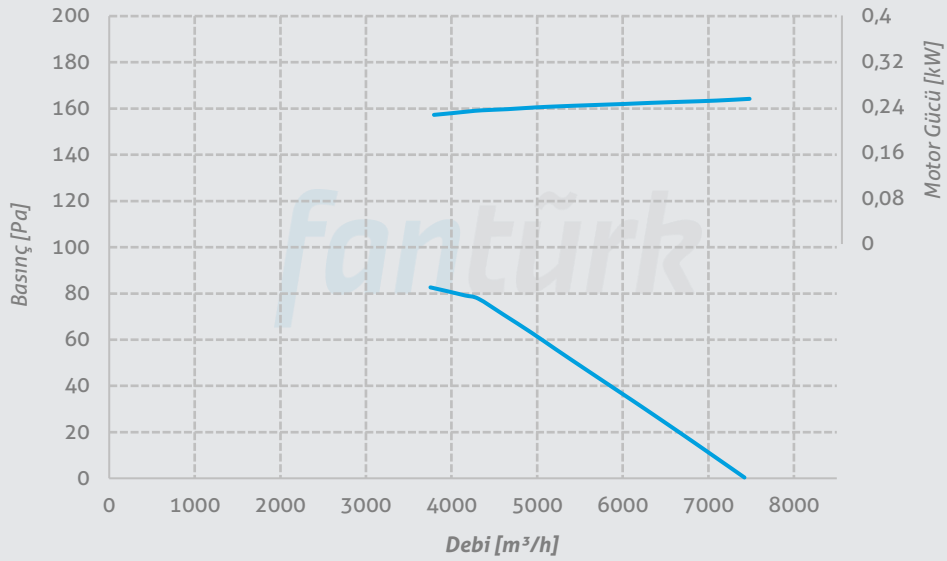

**P-FWA 500**  
**Y-FWA 500**  
**H-FWA 500**  
**Ç-FWA 500**

Kanat Sayısı 3  
Göbek Boyutu 6  
Kanat Açısı 45°  
Kutup Sayısı 6  
Malzeme Alüminyum

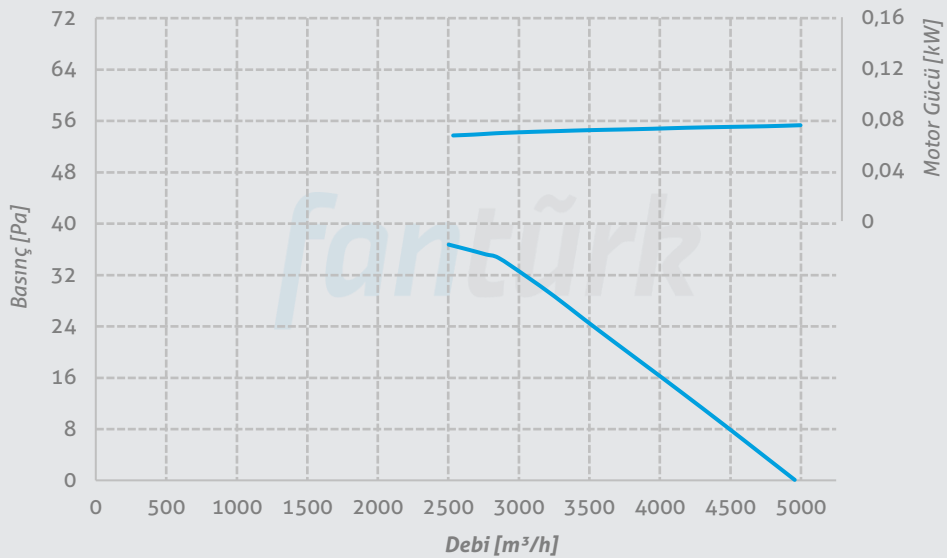

## Performans Eğrileri

**P-FWA 500**  
**Y-FWA 500**  
**H-FWA 500**  
**Ç-FWA 500**

Kanat Sayısı 6  
Göbek Boyutu 6  
Kanat Açısı 45°  
Kutup Sayısı 2  
Malzeme Alüminyum

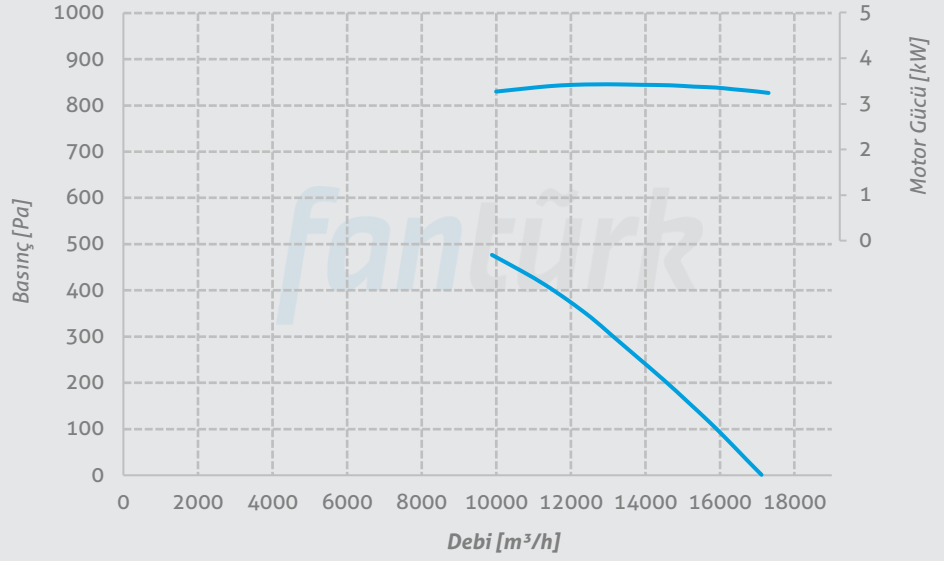

**P-FWA 500**  
**Y-FWA 500**  
**H-FWA 500**  
**Ç-FWA 500**

Kanat Sayısı 6  
Göbek Boyutu 6  
Kanat Açısı 45°  
Kutup Sayısı 4  
Malzeme Alüminyum

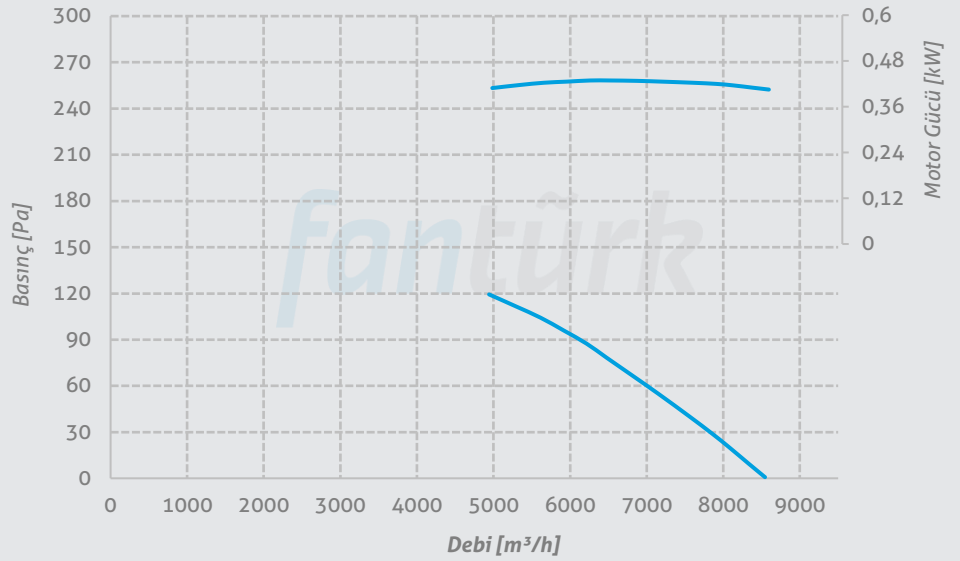

**P-FWA 500**  
**Y-FWA 500**  
**H-FWA 500**  
**Ç-FWA 500**

Kanat Sayısı 6  
Göbek Boyutu 6  
Kanat Açısı 45°  
Kutup Sayısı 6  
Malzeme Alüminyum

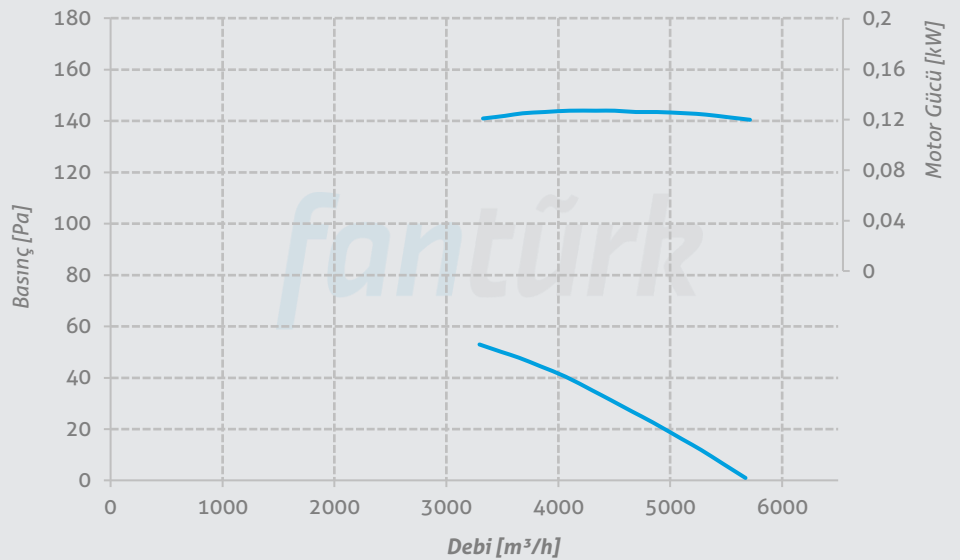

## Performans Eğrileri

**P-FWA 500**  
**Y-FWA 500**  
**H-FWA 500**  
**Ç-FWA 500**

Kanat Sayısı 5  
Göbek Boyutu 5  
Kutup Sayısı 2  
Malzeme Alüminyum  
Kanat Açısı

25° 30° 32,5°  
35° 37,5° 40°  
45° 50°

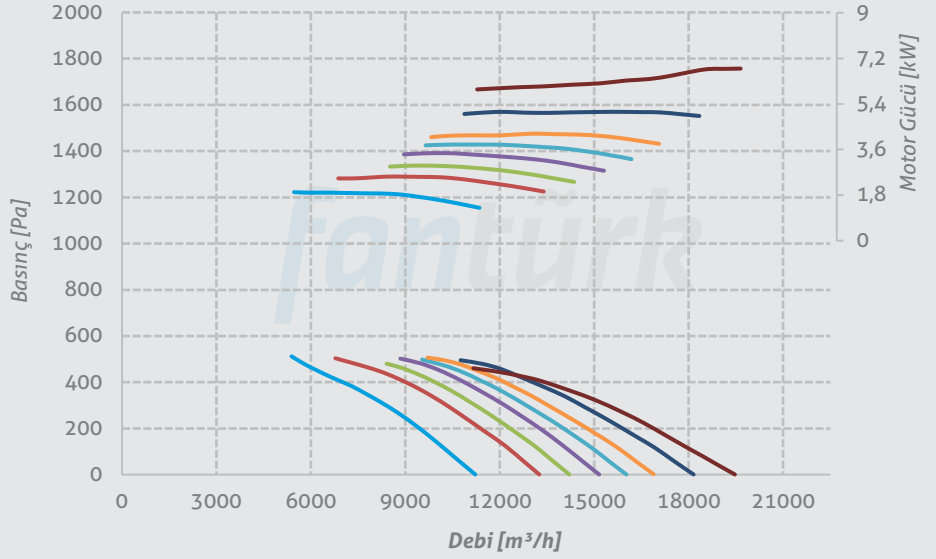

**P-FWA 500**  
**Y-FWA 500**  
**H-FWA 500**  
**Ç-FWA 500**

Kanat Sayısı 5  
Göbek Boyutu 5  
Kutup Sayısı 4  
Malzeme Alüminyum  
Kanat Açısı

25° 30° 32,5°  
35° 37,5° 40°  
45° 50°

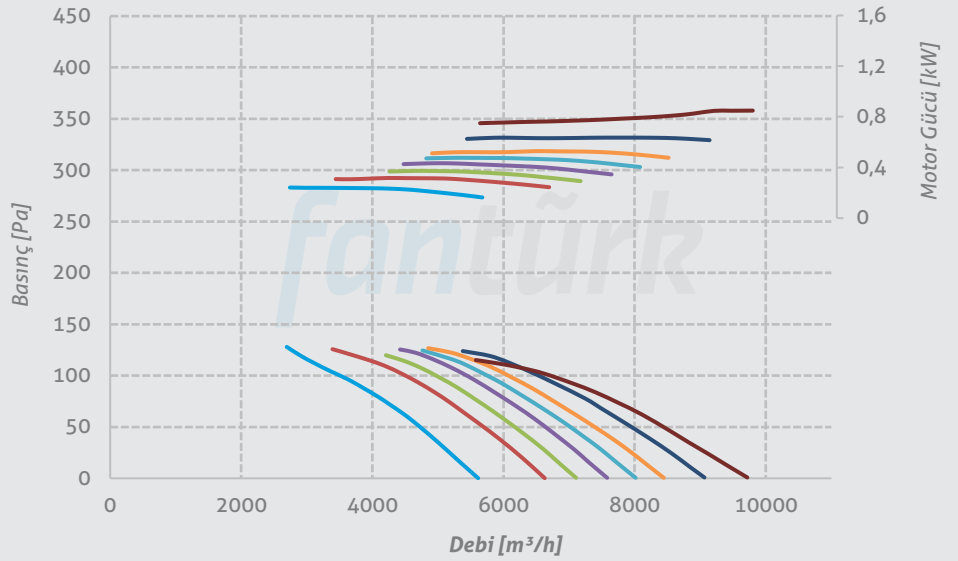

**P-FWA 500**  
**Y-FWA 500**  
**H-FWA 500**  
**Ç-FWA 500**

Kanat Sayısı 5  
Göbek Boyutu 5  
Kutup Sayısı 6  
Malzeme Alüminyum  
Kanat Açısı

25° 30° 32,5°  
35° 37,5° 40°  
45° 50°

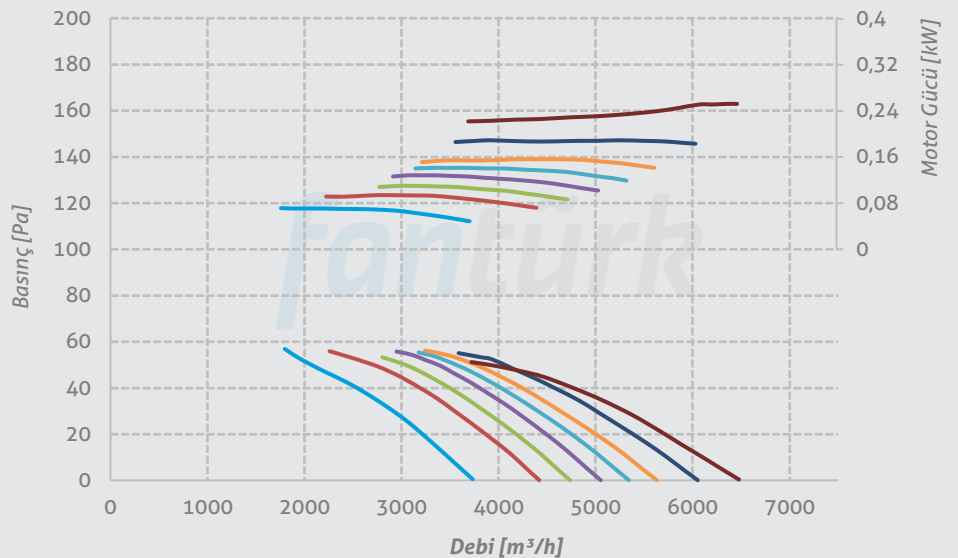

## Performans Eğrileri

**P-FWA 560**  
**Y-FWA 560**  
**H-FWA 560**  
**Ç-FWA 560**

Kanat Sayısı 3  
Göbek Boyutu 6  
Kanat Açısı 45°  
Kutup Sayısı 2  
Malzeme Alüminyum

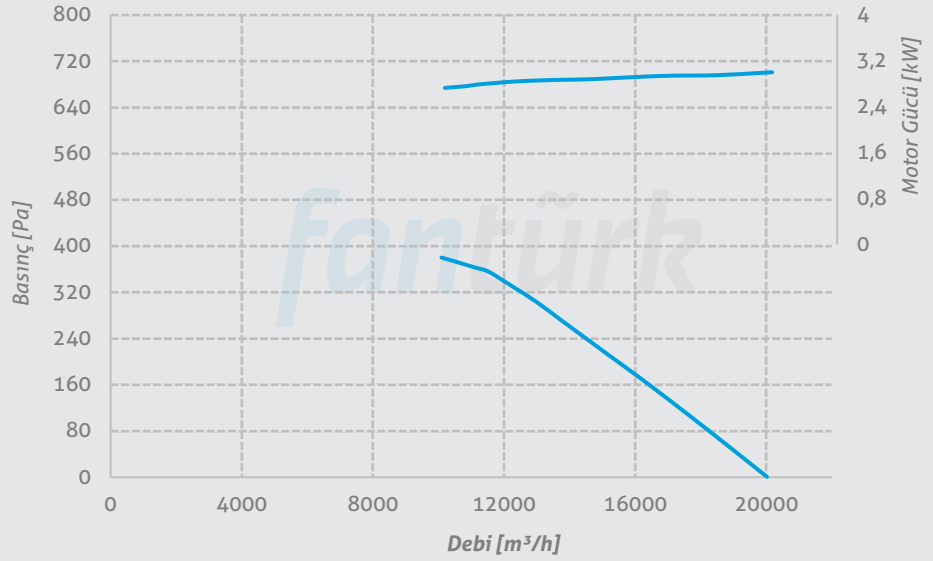

**P-FWA 560**  
**Y-FWA 560**  
**H-FWA 560**  
**Ç-FWA 560**

Kanat Sayısı 3  
Göbek Boyutu 6  
Kanat Açısı 45°  
Kutup Sayısı 4  
Malzeme Alüminyum

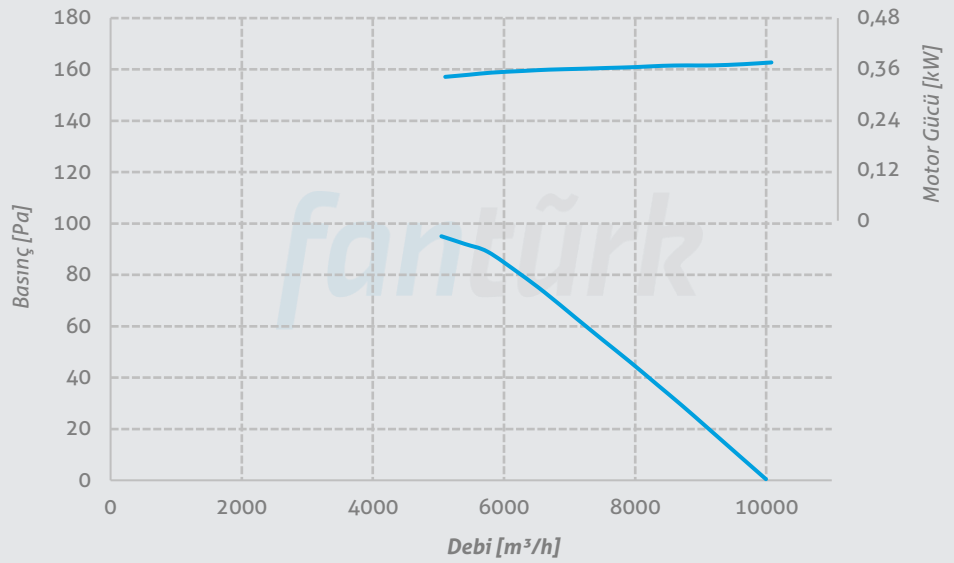

**P-FWA 560**  
**Y-FWA 560**  
**H-FWA 560**  
**Ç-FWA 560**

Kanat Sayısı 3  
Göbek Boyutu 6  
Kanat Açısı 45°  
Kutup Sayısı 6  
Malzeme Alüminyum

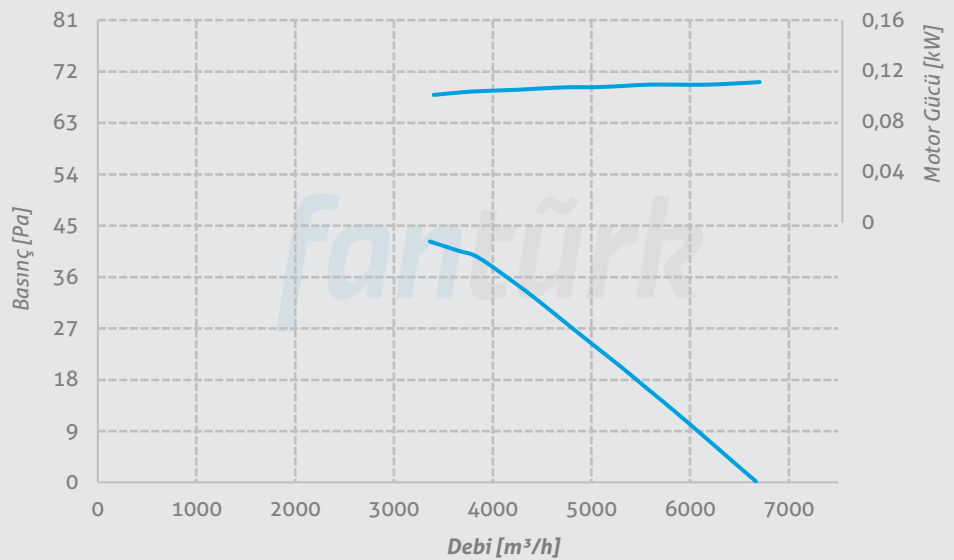

## Performans Eğrileri

**P-FWA 560**  
**Y-FWA 560**  
**H-FWA 560**  
**Ç-FWA 560**

Kanat Sayısı 6  
Göbek Boyutu 6  
Kanat Açısı 45°  
Kutup Sayısı 2  
Malzeme Alüminyum

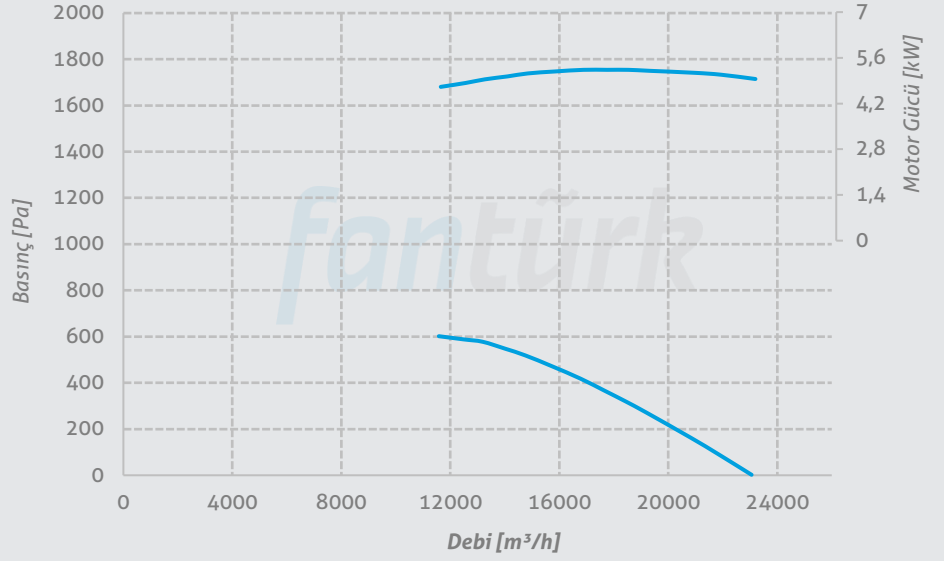

**P-FWA 560**  
**Y-FWA 560**  
**H-FWA 560**  
**Ç-FWA 560**

Kanat Sayısı 6  
Göbek Boyutu 6  
Kanat Açısı 45°  
Kutup Sayısı 4  
Malzeme Alüminyum

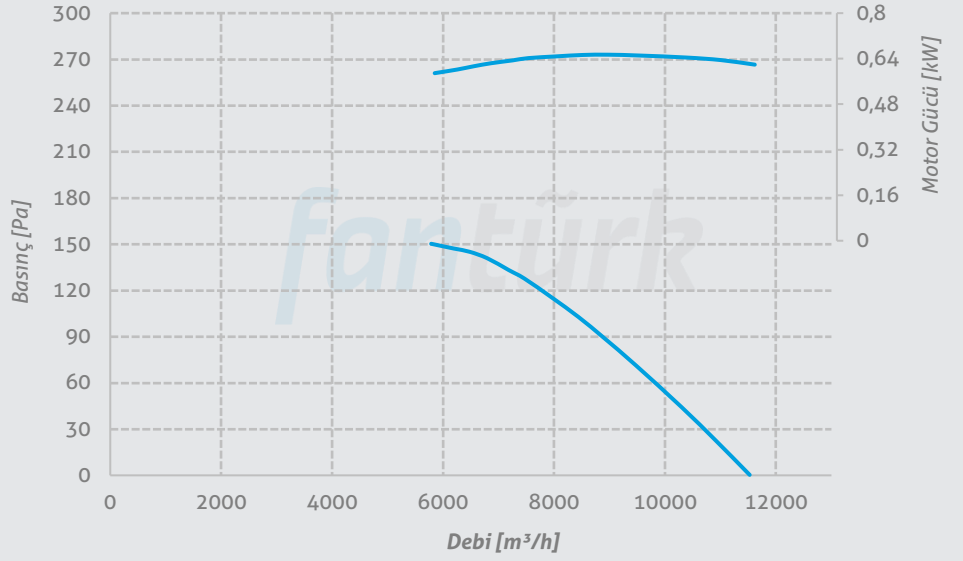

**P-FWA 560**  
**Y-FWA 560**  
**H-FWA 560**  
**Ç-FWA 560**

Kanat Sayısı 6  
Göbek Boyutu 6  
Kanat Açısı 45°  
Kutup Sayısı 6  
Malzeme Alüminyum

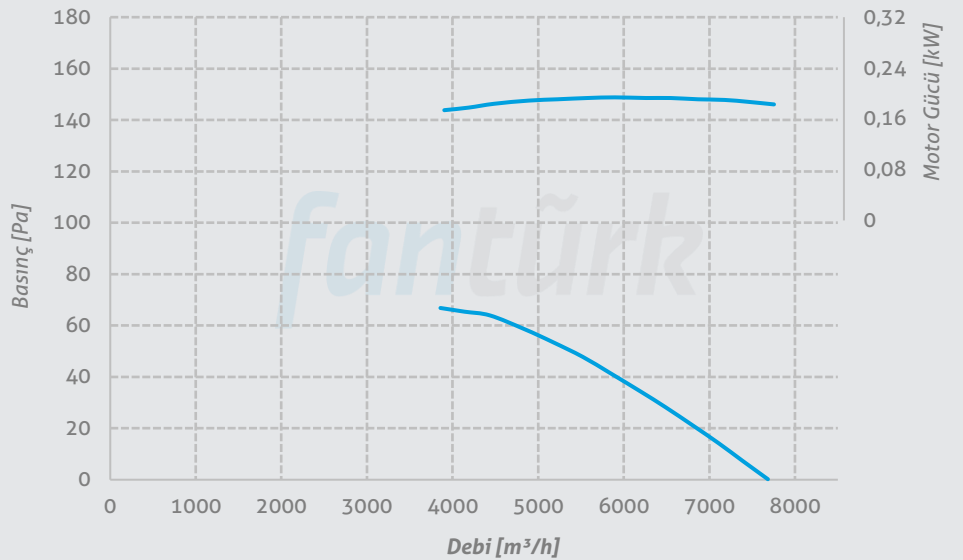

## Performans Eğrileri

**P-FWA 560**  
**Y-FWA 560**  
**H-FWA 560**  
**Ç-FWA 560**

Kanat Sayısı 5  
Göbek Boyutu 5  
Kutup Sayısı 2  
Malzeme Alüminyum  
Kanat Açısı

25° 30° 32,5°  
35° 37,5° 40°  
45° 50°

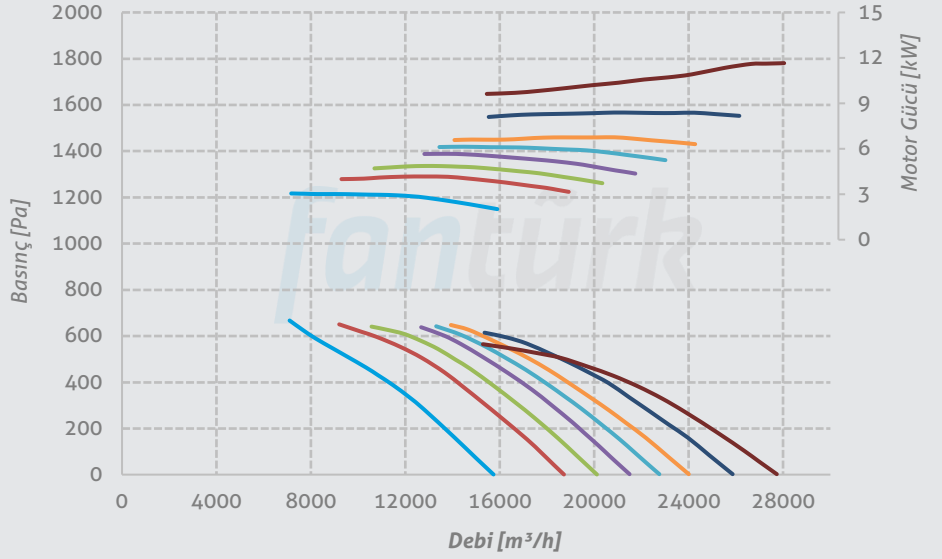

**P-FWA 560**  
**Y-FWA 560**  
**H-FWA 560**  
**Ç-FWA 560**

Kanat Sayısı 5  
Göbek Boyutu 5  
Kutup Sayısı 4  
Malzeme Alüminyum  
Kanat Açısı

25° 30° 32,5°  
35° 37,5° 40°  
45° 50°

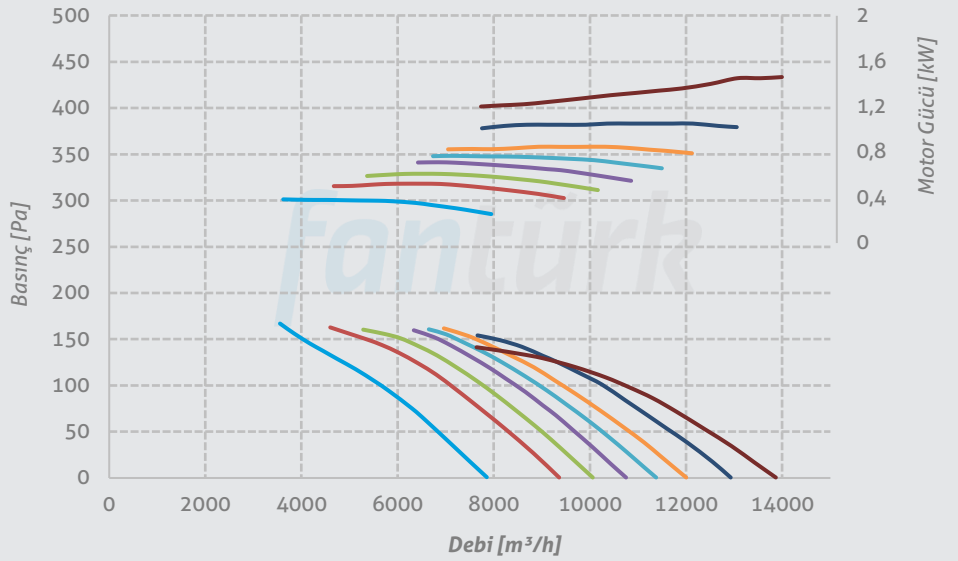

**P-FWA 560**  
**Y-FWA 560**  
**H-FWA 560**  
**Ç-FWA 560**

Kanat Sayısı 5  
Göbek Boyutu 5  
Kutup Sayısı 6  
Malzeme Alüminyum  
Kanat Açısı

25° 30° 32,5°  
35° 37,5° 40°  
45° 50°

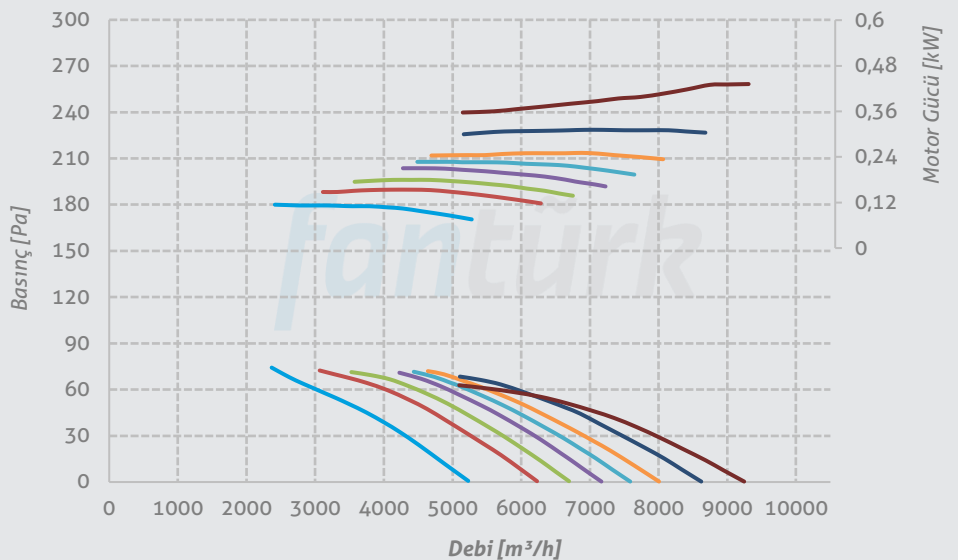

## Performans Eğrileri

**P-FWA 630**  
**Y-FWA 630**  
**H-FWA 630**  
**Ç-FWA 630**

Kanat Sayısı 5  
Göbek Boyutu 5  
Kutup Sayısı 2  
Malzeme Alüminyum  
Kanat Açısı

25° 30° 32,5°  
35° 37,5° 40°  
45°

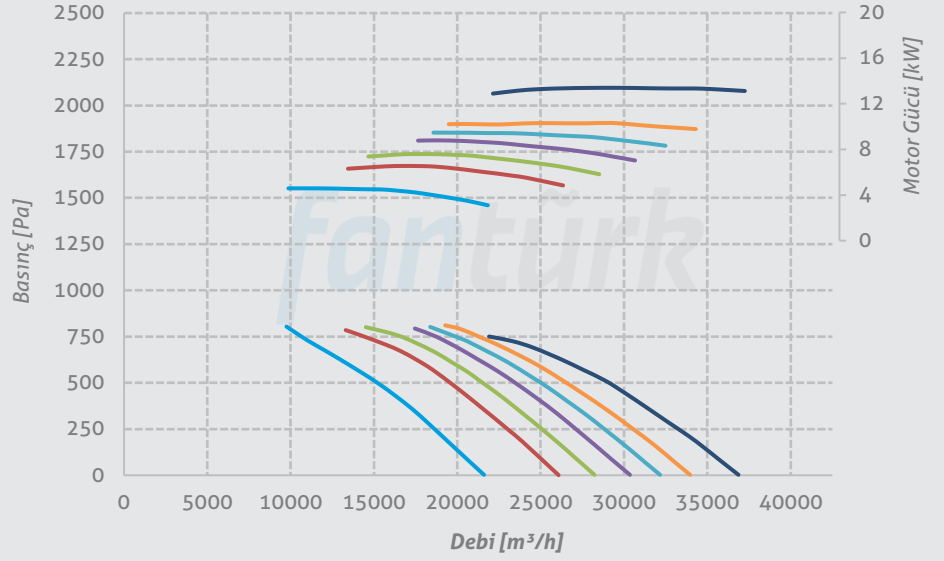

**P-FWA 630**  
**Y-FWA 630**  
**H-FWA 630**  
**Ç-FWA 630**

Kanat Sayısı 5  
Göbek Boyutu 5  
Kutup Sayısı 4  
Malzeme Alüminyum  
Kanat Açısı

25° 30° 32,5°  
35° 37,5° 40°  
45° 50°

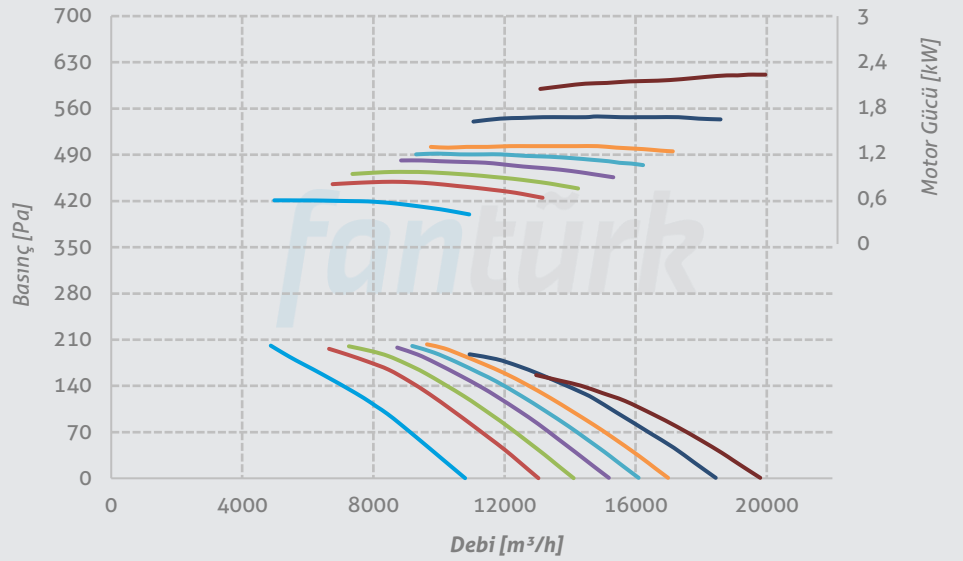

**P-FWA 630**  
**Y-FWA 630**  
**H-FWA 630**  
**Ç-FWA 630**

Kanat Sayısı 5  
Göbek Boyutu 5  
Kutup Sayısı 6  
Malzeme Alüminyum  
Kanat Açısı

25° 30° 32,5°  
35° 37,5° 40°  
45° 50°

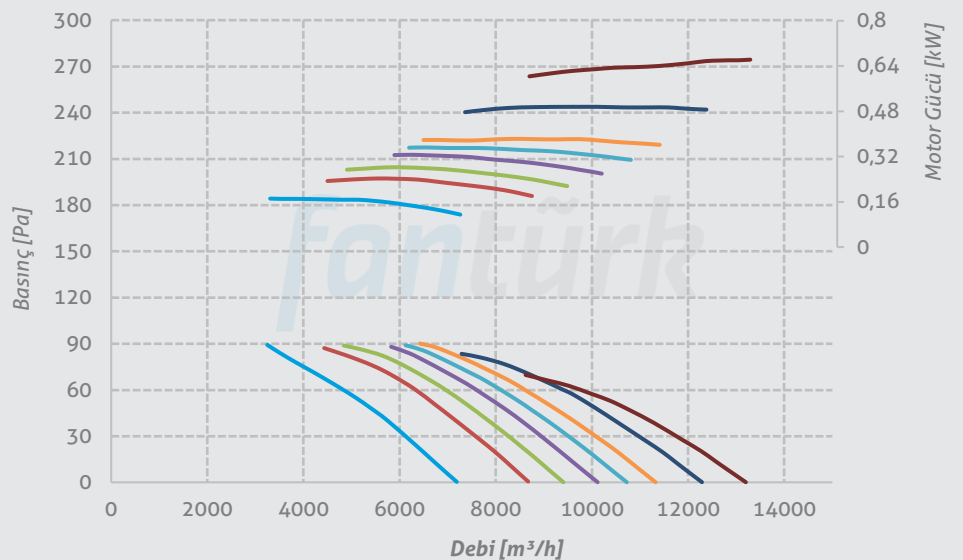



## Performans Eğrileri

**P-FWA 630**  
**Y-FWA 630**  
**H-FWA 630**  
**Ç-FWA 630**

Kanat Sayısı 8  
Göbek Boyutu 8  
Kutup Sayısı 2  
Malzeme Alüminyum  
Kanat Açısı

25° 30°  
32,5° 35°

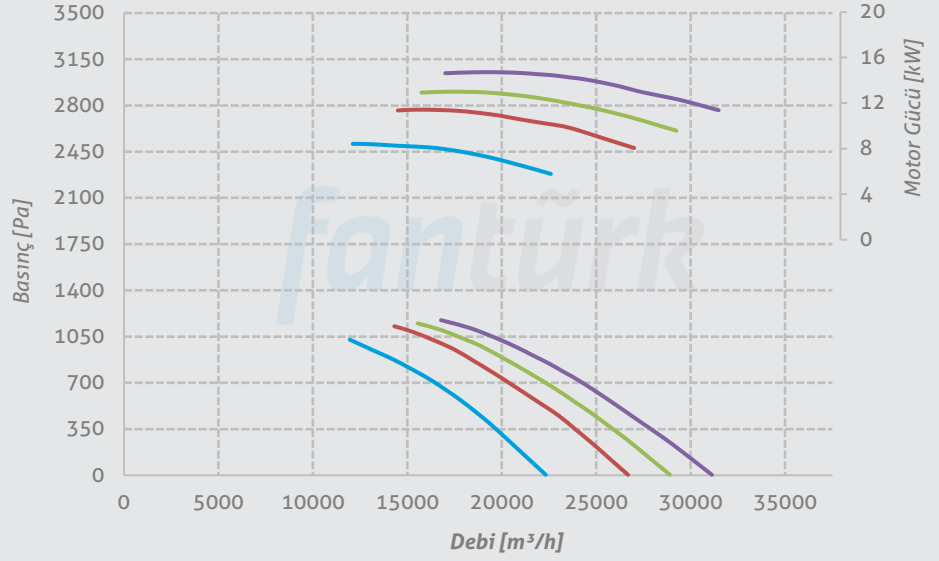

**P-FWA 630**  
**Y-FWA 630**  
**H-FWA 630**  
**Ç-FWA 630**

Kanat Sayısı 8  
Göbek Boyutu 8  
Kutup Sayısı 4  
Malzeme Alüminyum  
Kanat Açısı

25° 30° 32,5°  
35° 37,5° 40°  
45° 50°

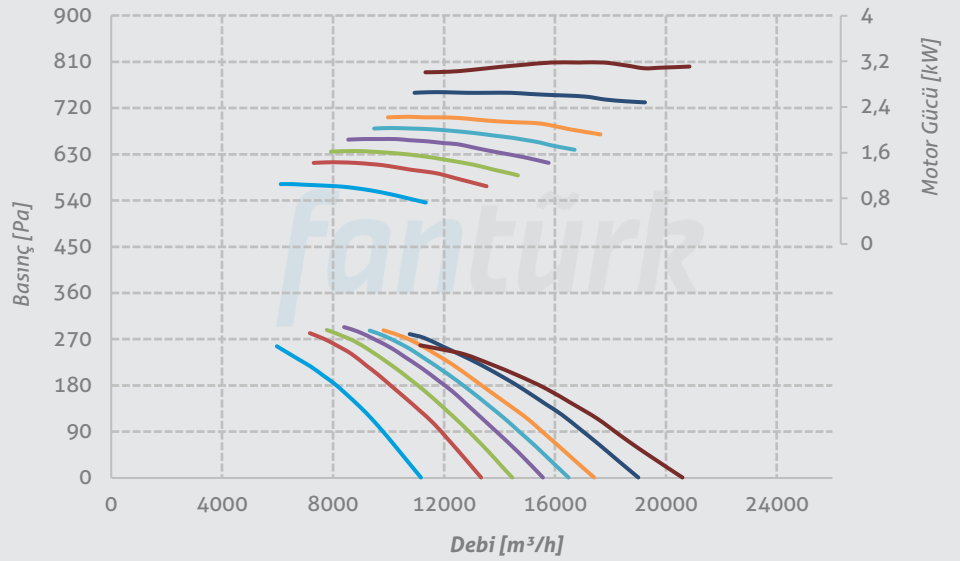

**P-FWA 630**  
**Y-FWA 630**  
**H-FWA 630**  
**Ç-FWA 630**

Kanat Sayısı 8  
Göbek Boyutu 8  
Kutup Sayısı 6  
Malzeme Alüminyum  
Kanat Açısı

25° 30° 32,5°  
35° 37,5° 40°  
45° 50°

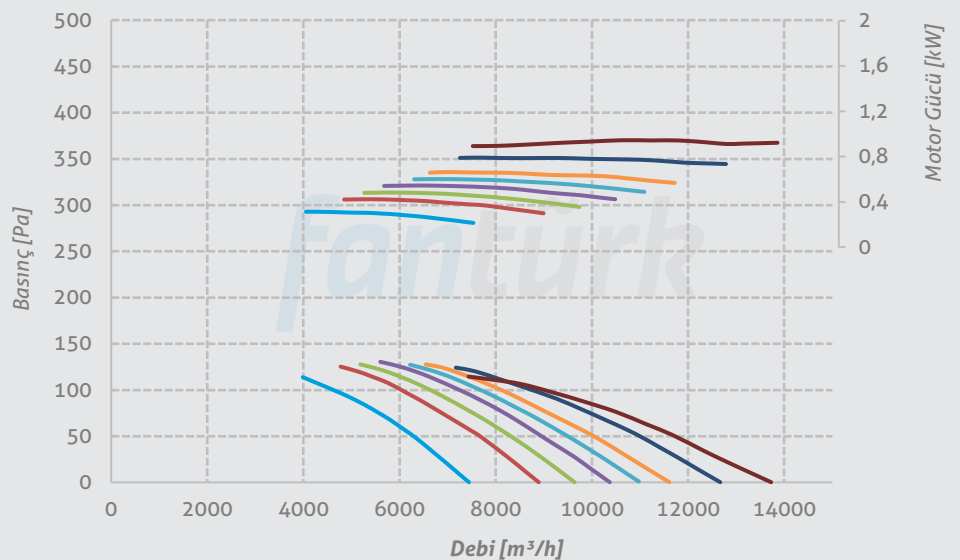

## Performans Eğrileri

### P-FWA 710 Y-FWA 710 H-FWA 710 Ç-FWA 710

Kanat Sayısı 5  
Göbek Boyutu 5  
Kutup Sayısı 4  
Malzeme Alüminyum  
Kanat Açısı

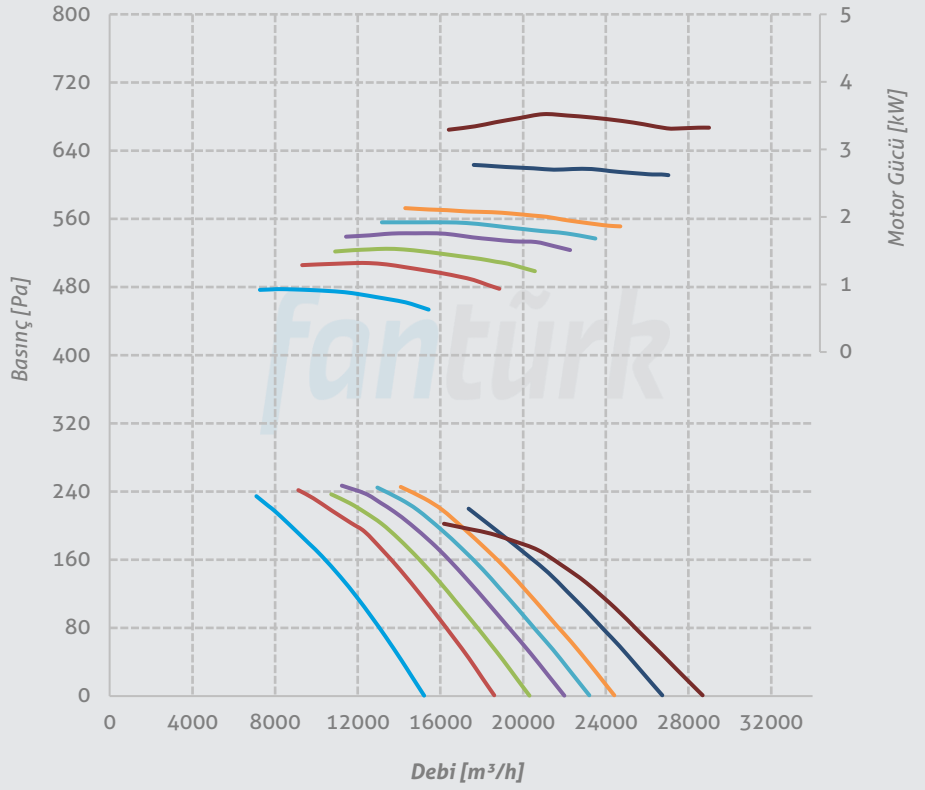
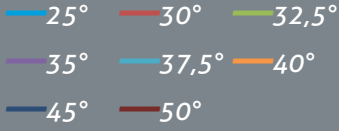

### P-FWA 710 Y-FWA 710 H-FWA 710 Ç-FWA 710

Kanat Sayısı 5  
Göbek Boyutu 5  
Kutup Sayısı 6  
Malzeme Alüminyum  
Kanat Açısı

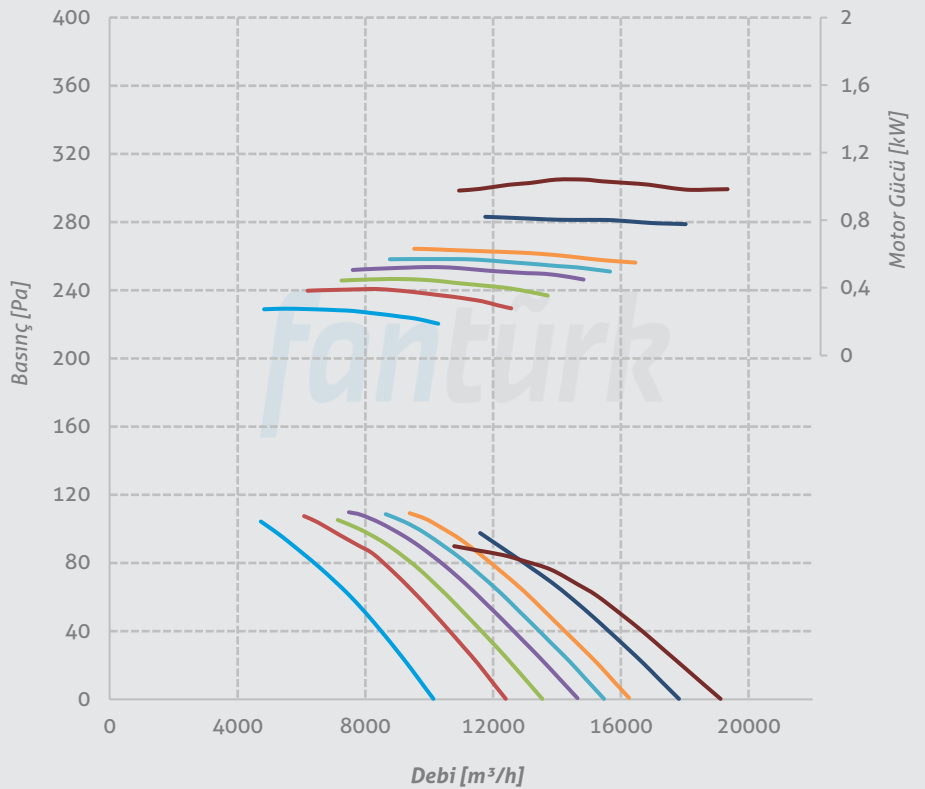
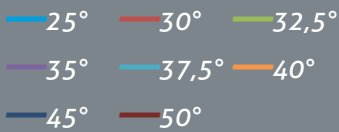

## Performans Eğrileri

### P-FWA 710 Y-FWA 710 H-FWA 710 Ç-FWA 710

Kanat Sayısı 8  
Göbek Boyutu 8  
Kutup Sayısı 4  
Malzeme Alüminyum  
Kanat Açısı

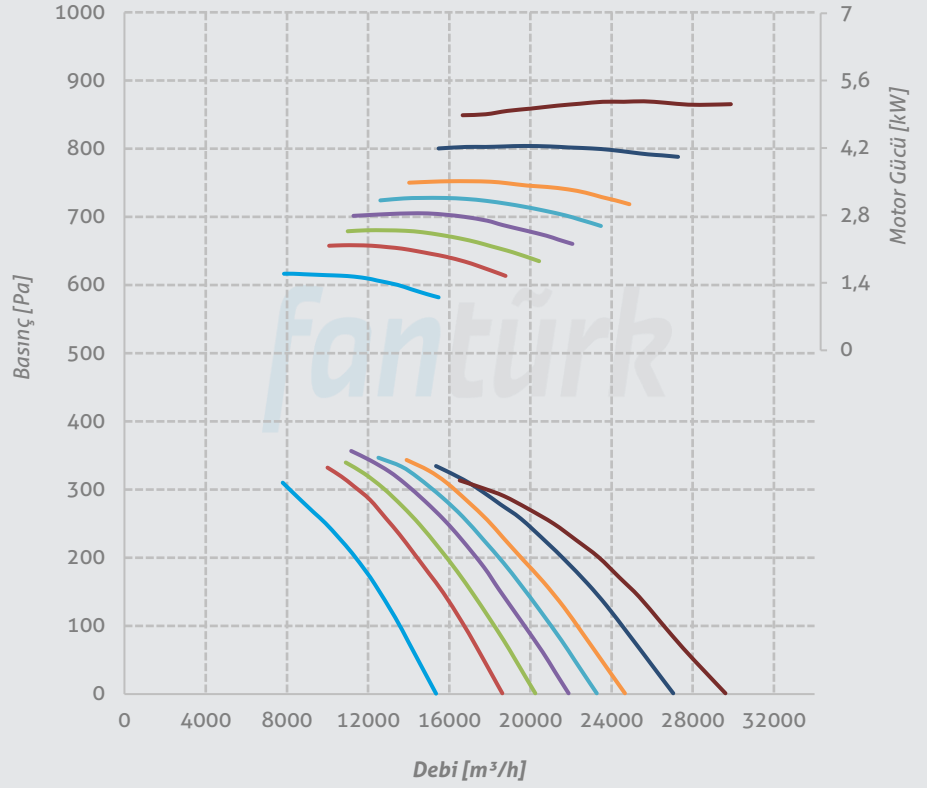
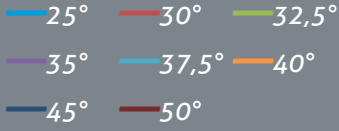

### P-FWA 710 Y-FWA 710 H-FWA 710 Ç-FWA 710

Kanat Sayısı 8  
Göbek Boyutu 8  
Kutup Sayısı 6  
Malzeme Alüminyum  
Kanat Açısı

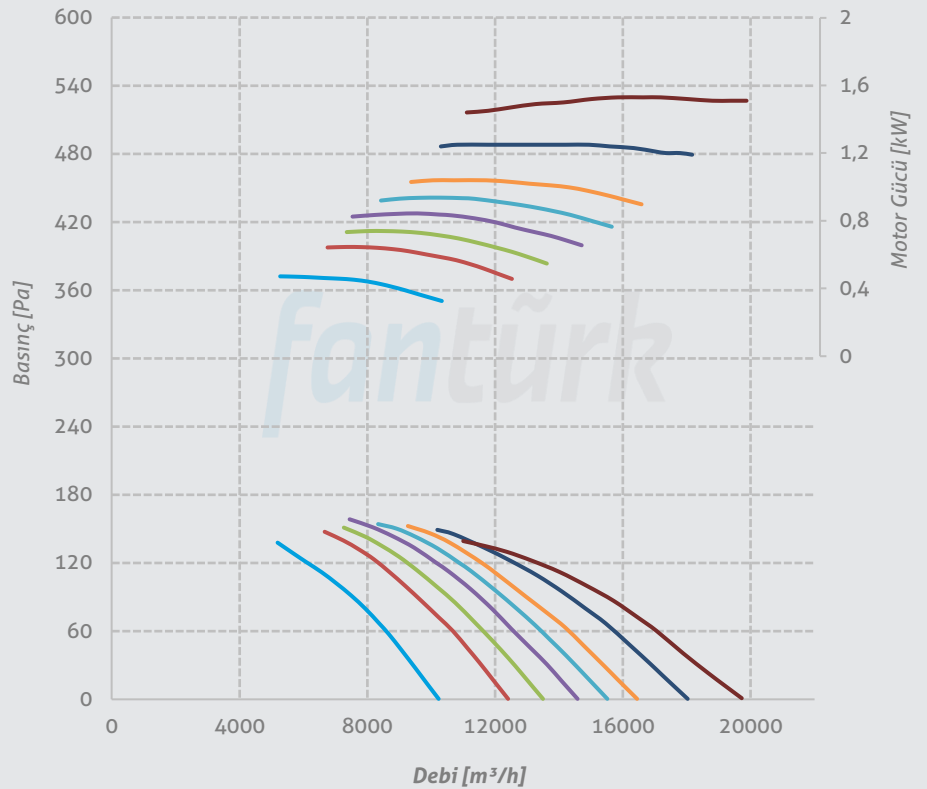

## Performans Eğrileri

**P-FWA 800**  
**Y-FWA 800**  
**H-FWA 800**  
**Ç-FWA 800**

Kanat Sayısı 5  
Göbek Boyutu 5  
Kutup Sayısı 4  
Malzeme Alüminyum  
Kanat Açısı

25° 30° 32,5°  
35° 37,5° 40°  
45° 50°

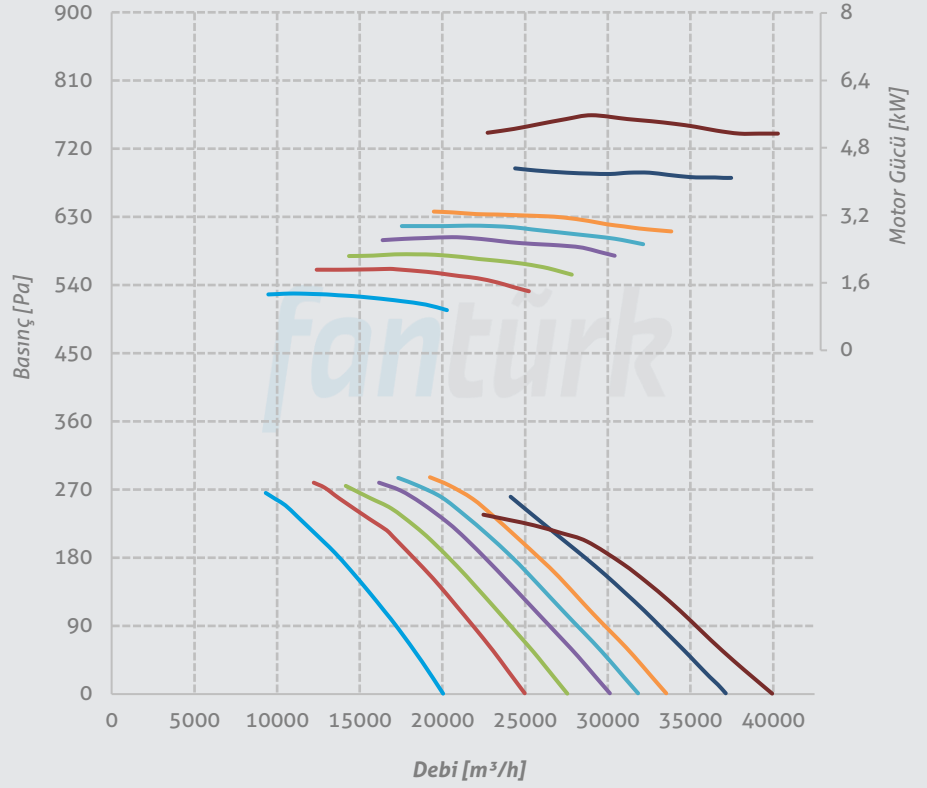

**P-FWA 800**  
**Y-FWA 800**  
**H-FWA 800**  
**Ç-FWA 800**

Kanat Sayısı 5  
Göbek Boyutu 5  
Kutup Sayısı 6  
Malzeme Alüminyum  
Kanat Açısı

25° 30° 32,5°  
35° 37,5° 40°  
45° 50°

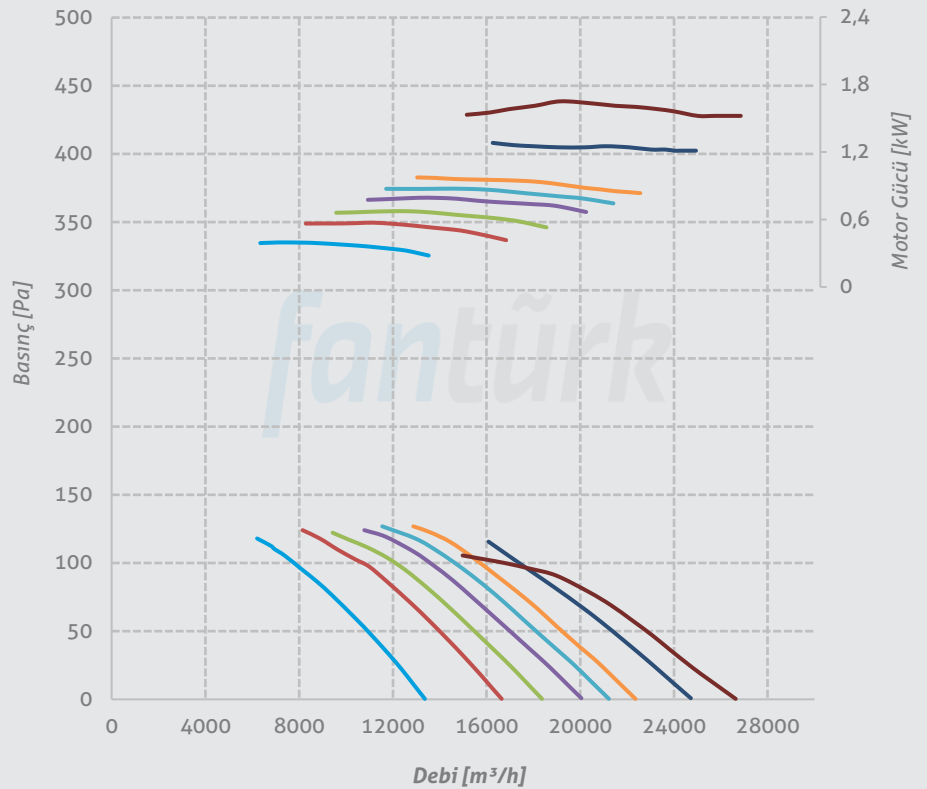

## Performans Eğrileri

**P-FWA 800**  
**Y-FWA 800**  
**H-FWA 800**  
**Ç-FWA 800**

Kanat Sayısı 8  
Göbek Boyutu 8  
Kutup Sayısı 4  
Malzeme Alüminyum  
Kanat Açısı

25° 30° 32,5°  
35° 37,5° 40°  
45° 50°

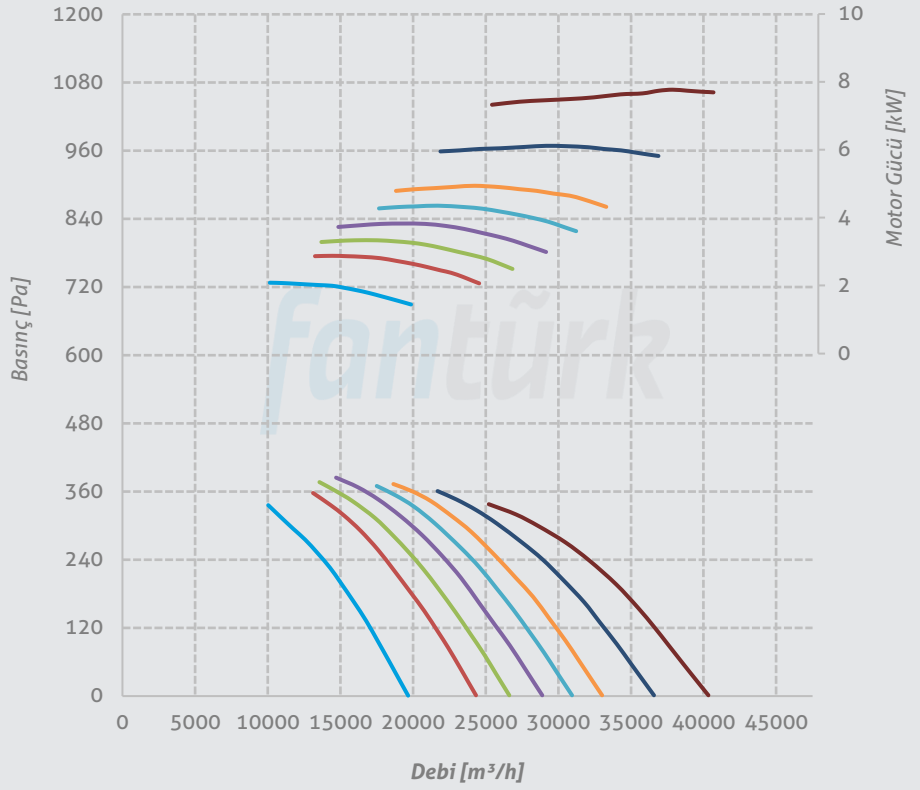

**P-FWA 800**  
**Y-FWA 800**  
**H-FWA 800**  
**Ç-FWA 800**

Kanat Sayısı 8  
Göbek Boyutu 8  
Kutup Sayısı 6  
Malzeme Alüminyum  
Kanat Açısı

25° 30° 32,5°  
35° 37,5° 40°  
45° 50°

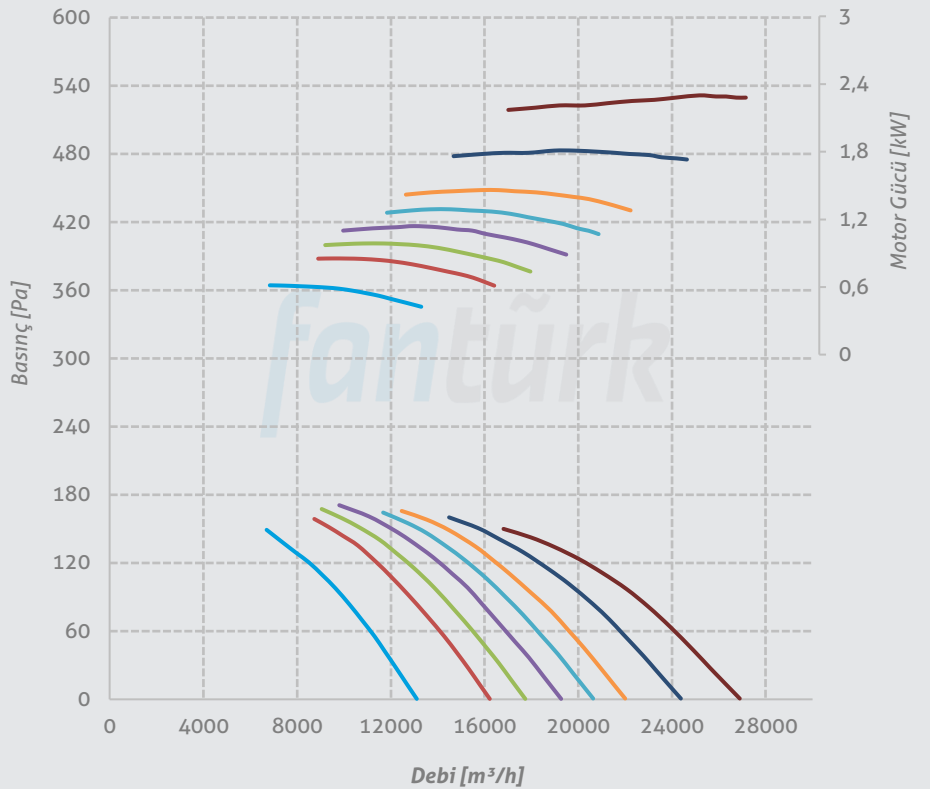

## Performans Eğrileri

### P-FWA 900 Y-FWA 900 H-FWA 900 Ç-FWA 900

Kanat Sayısı 5  
Göbek Boyutu 5  
Kutup Sayısı 4  
Malzeme Alüminyum  
Kanat Açısı

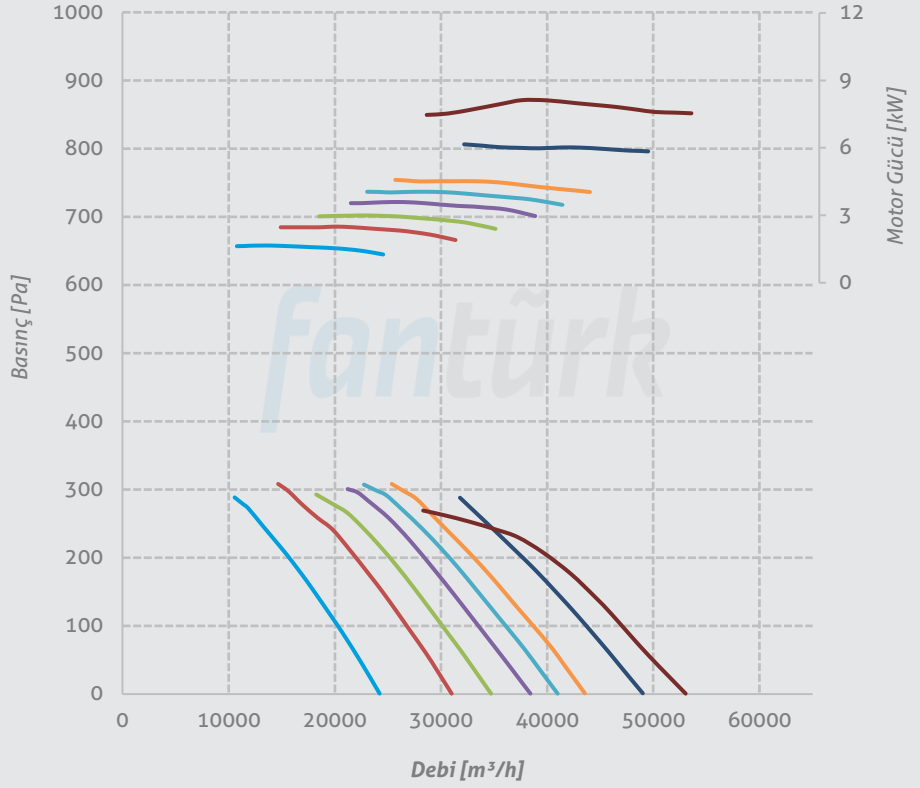
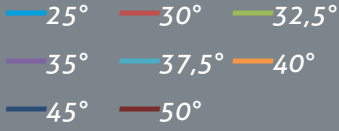

### P-FWA 900 Y-FWA 900 H-FWA 900 Ç-FWA 900

Kanat Sayısı 5  
Göbek Boyutu 5  
Kutup Sayısı 6  
Malzeme Alüminyum  
Kanat Açısı

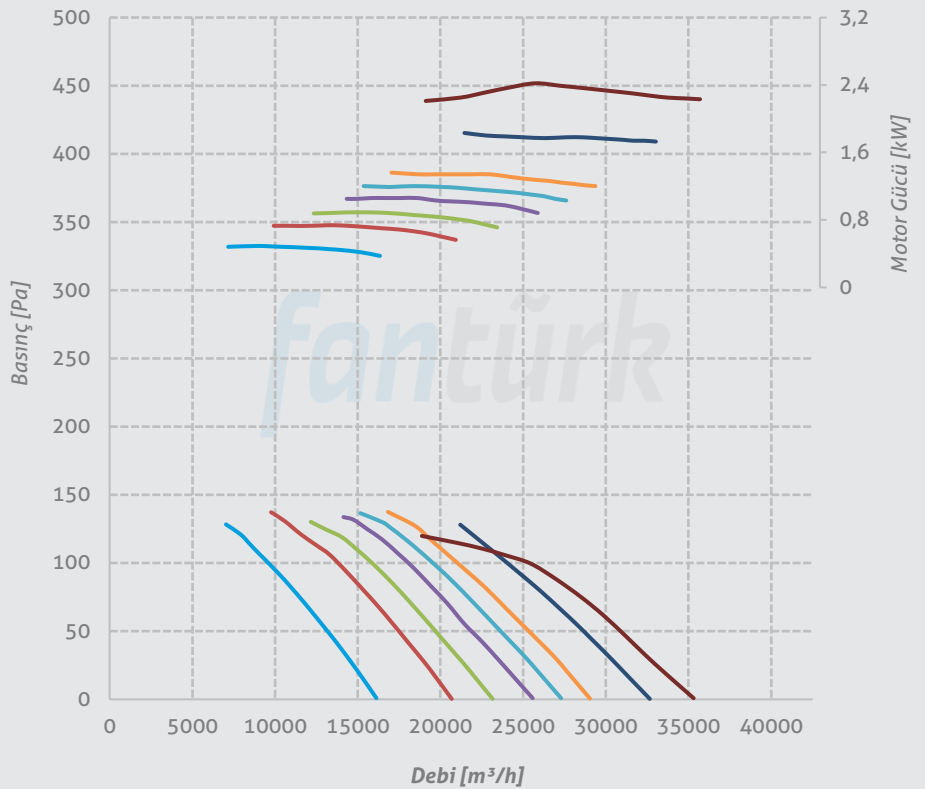
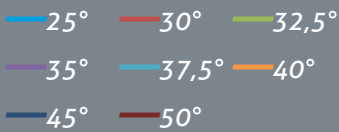

## Performans Eğrileri

**P-FWA 900**  
**Y-FWA 900**  
**H-FWA 900**  
**Ç-FWA 900**

Kanat Sayısı 8  
Göbek Boyutu 8  
Kutup Sayısı 4  
Malzeme Alüminyum  
Kanat Açısı

25° 30° 32,5°  
35° 37,5° 40°  
45° 50°

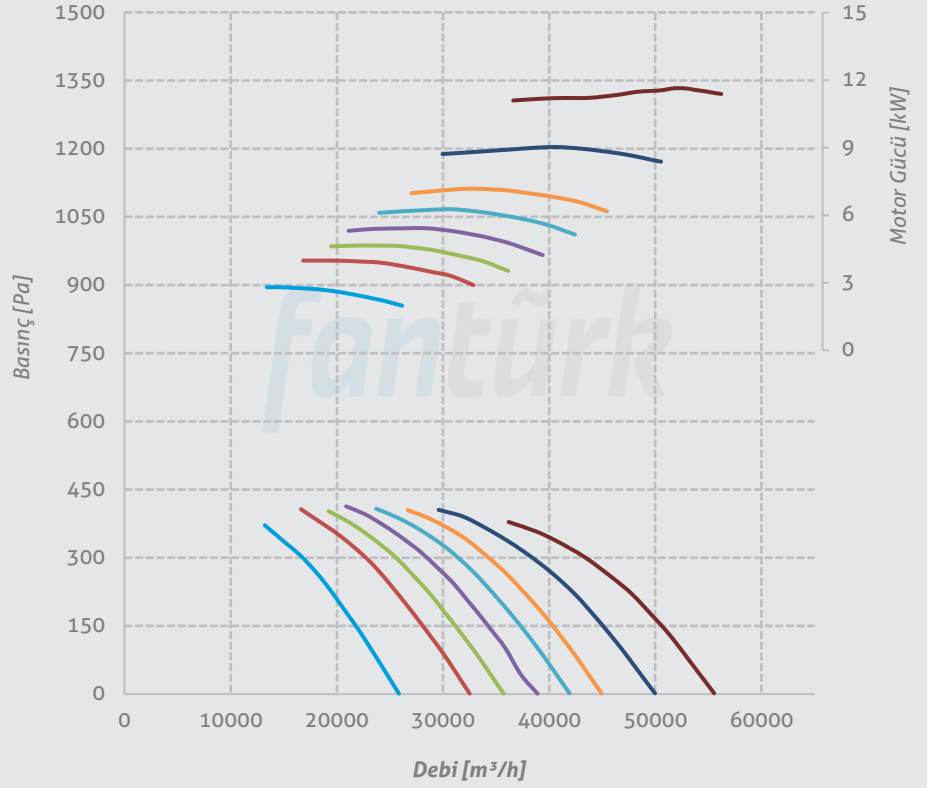

**P-FWA 900**  
**Y-FWA 900**  
**H-FWA 900**  
**Ç-FWA 900**

Kanat Sayısı 8  
Göbek Boyutu 8  
Kutup Sayısı 6  
Malzeme Alüminyum  
Kanat Açısı

25° 30° 32,5°  
35° 37,5° 40°  
45° 50°

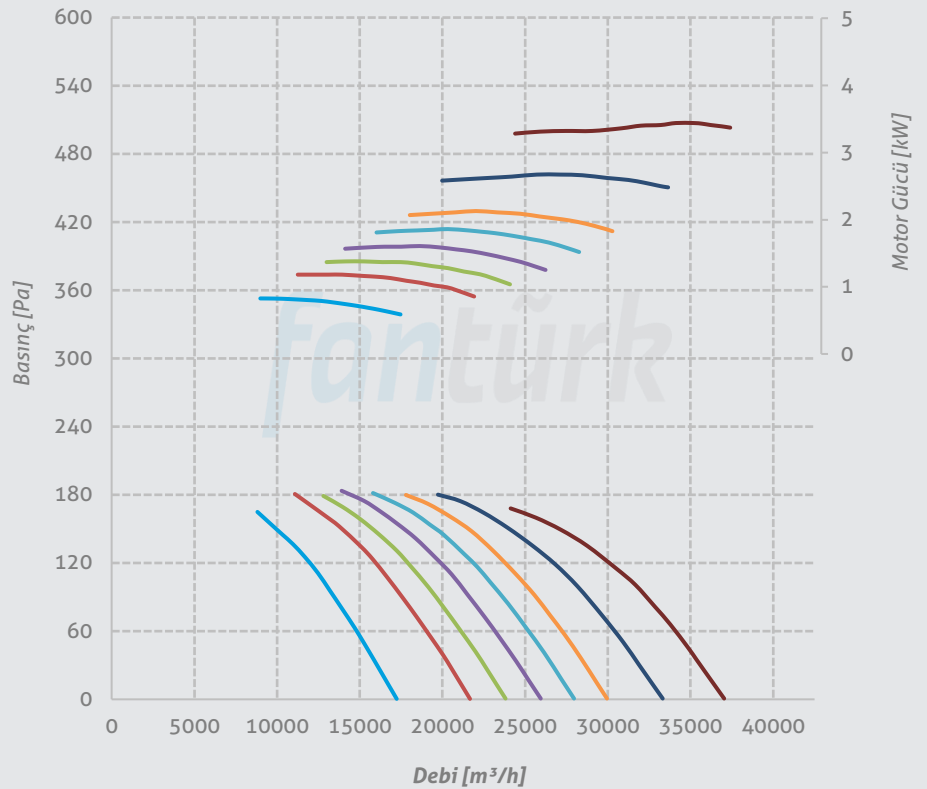

## Performans Eğrileri

**P-FWA 1000**  
**Y-FWA 1000**  
**H-FWA 1000**  
**Ç-FWA 1000**

Kanat Sayısı 5  
Göbek Boyutu 5  
Kutup Sayısı 4  
Malzeme Alüminyum  
Kanat Açısı

25° 30° 32,5°  
35° 37,5° 40°  
45° 50°

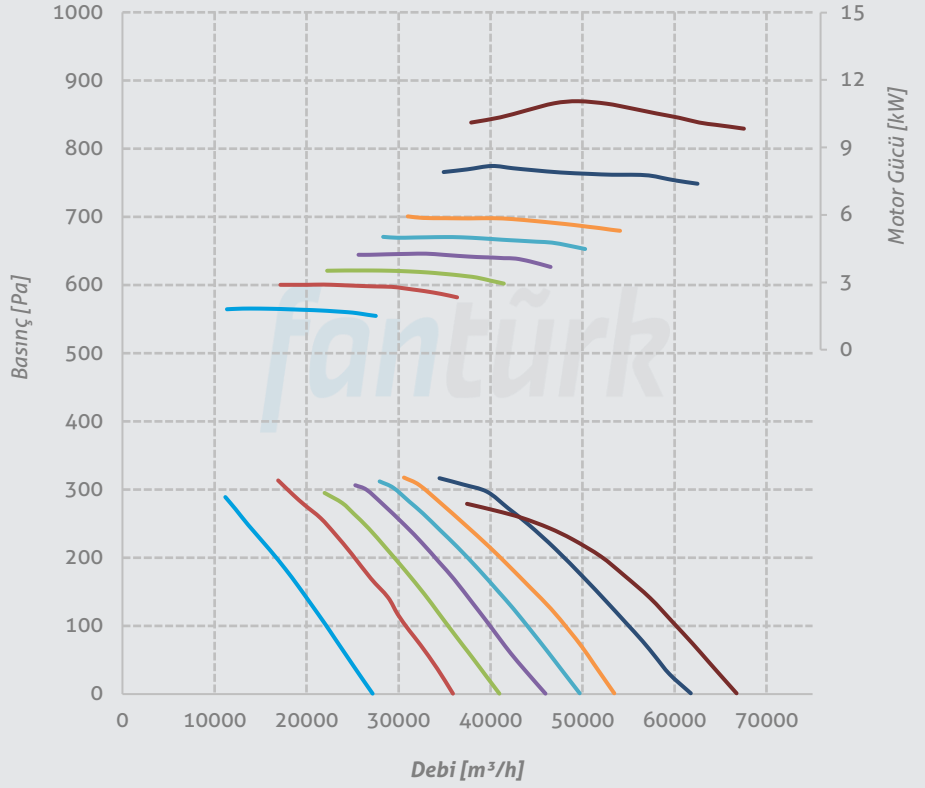

**P-FWA 1000**  
**Y-FWA 1000**  
**H-FWA 1000**  
**Ç-FWA 1000**

Kanat Sayısı 5  
Göbek Boyutu 5  
Kutup Sayısı 6  
Malzeme Alüminyum  
Kanat Açısı

25° 30° 32,5°  
35° 37,5° 40°  
45° 50°

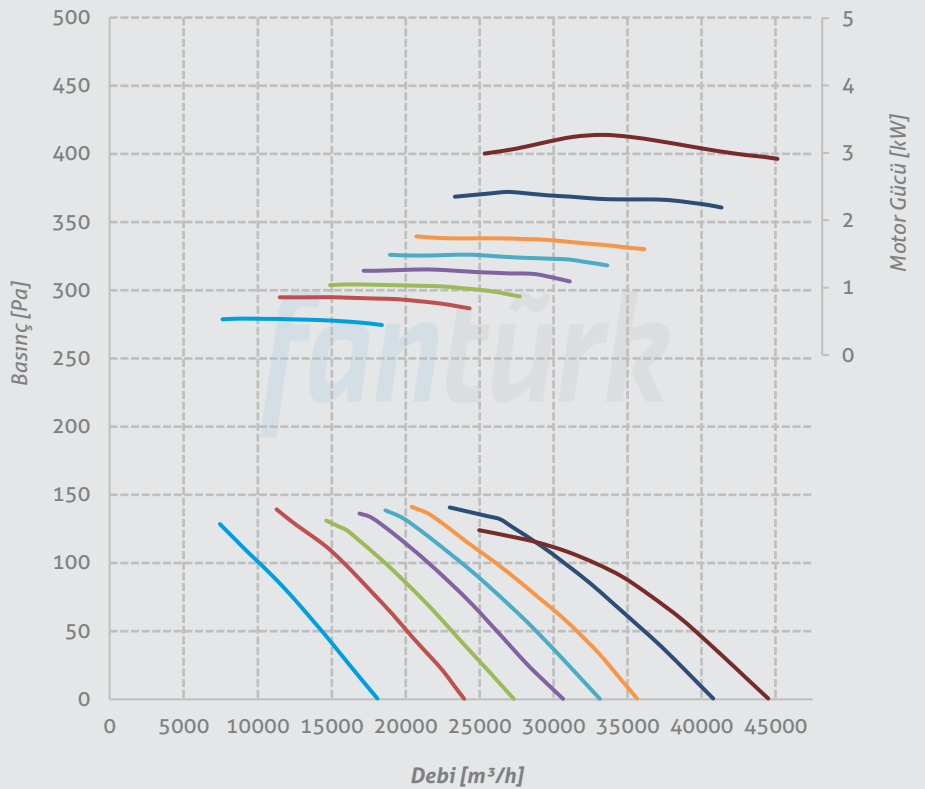



## Performans Eğrileri

**P-FWA 1000**  
**Y-FWA 1000**  
**H-FWA 1000**  
**Ç-FWA 1000**

Kanat Sayısı 8  
Göbek Boyutu 8  
Kutup Sayısı 4  
Malzeme Alüminyum  
Kanat Açısı

25° 30° 32,5°  
35° 37,5° 40°  
45° 50°

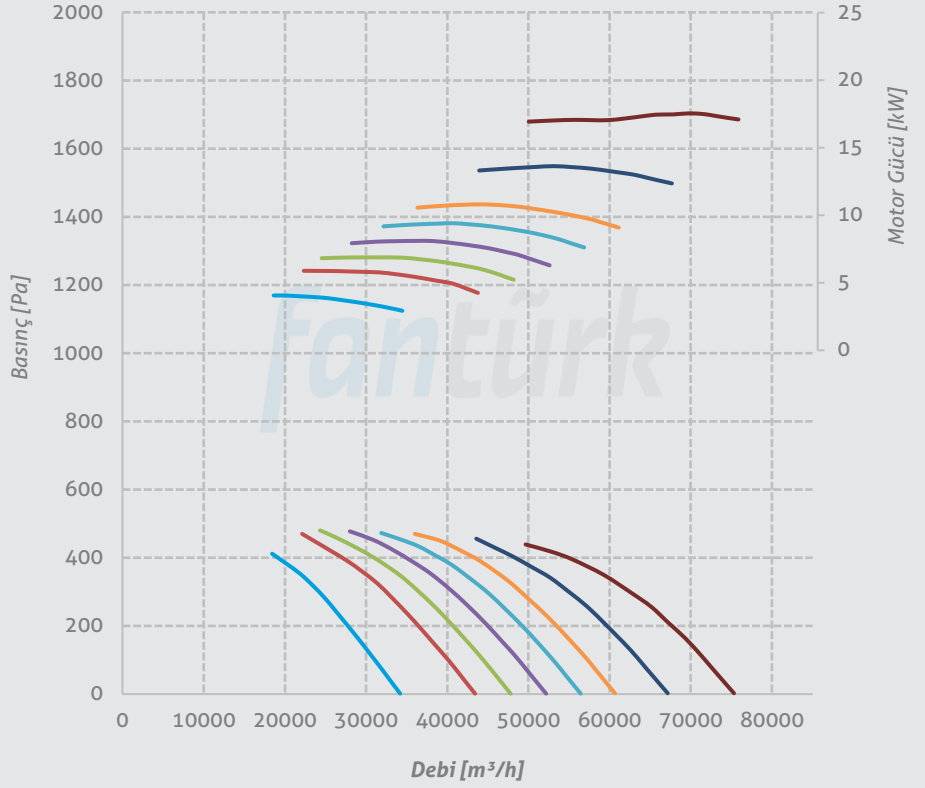

**P-FWA 1000**  
**Y-FWA 1000**  
**H-FWA 1000**  
**Ç-FWA 1000**

Kanat Sayısı 8  
Göbek Boyutu 8  
Kutup Sayısı 6  
Malzeme Alüminyum  
Kanat Açısı

25° 30° 32,5°  
35° 37,5° 40°  
45° 50°

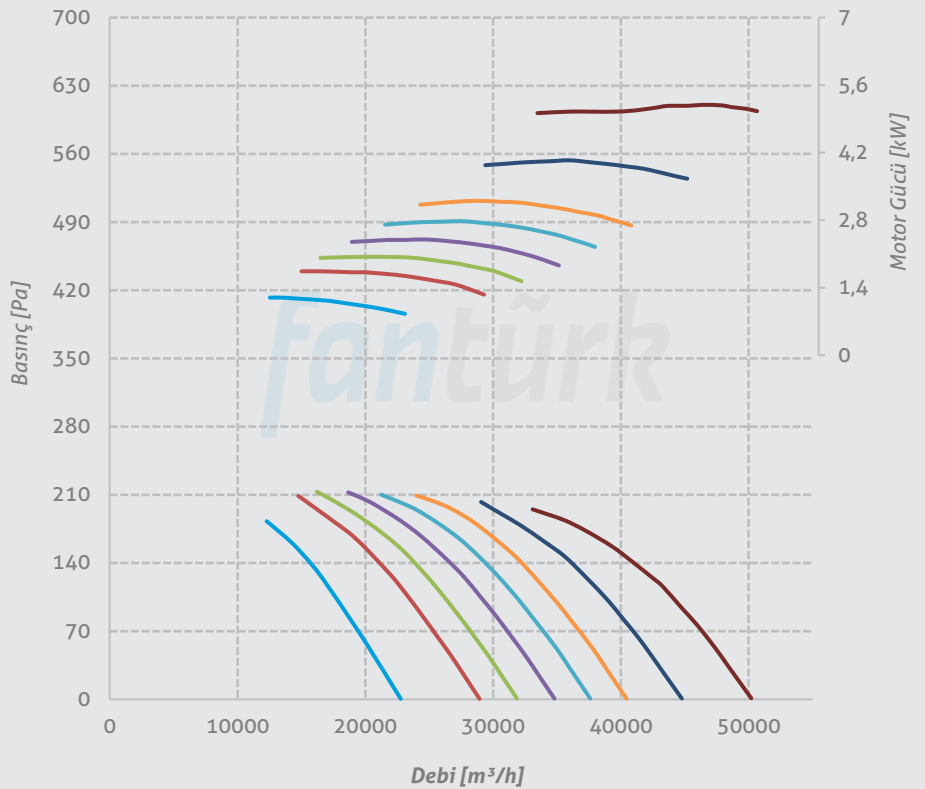

## Performans Eğrileri

**P-FWA 1120**  
**Y-FWA 1120**  
**H-FWA 1120**  
**Ç-FWA 1120**

Kanat Sayısı 8  
Göbek Boyutu 8  
Kutup Sayısı 4  
Malzeme Alüminyum  
Kanat Açısı

25° 30° 32,5°  
35° 37,5° 40°  
45° 50°

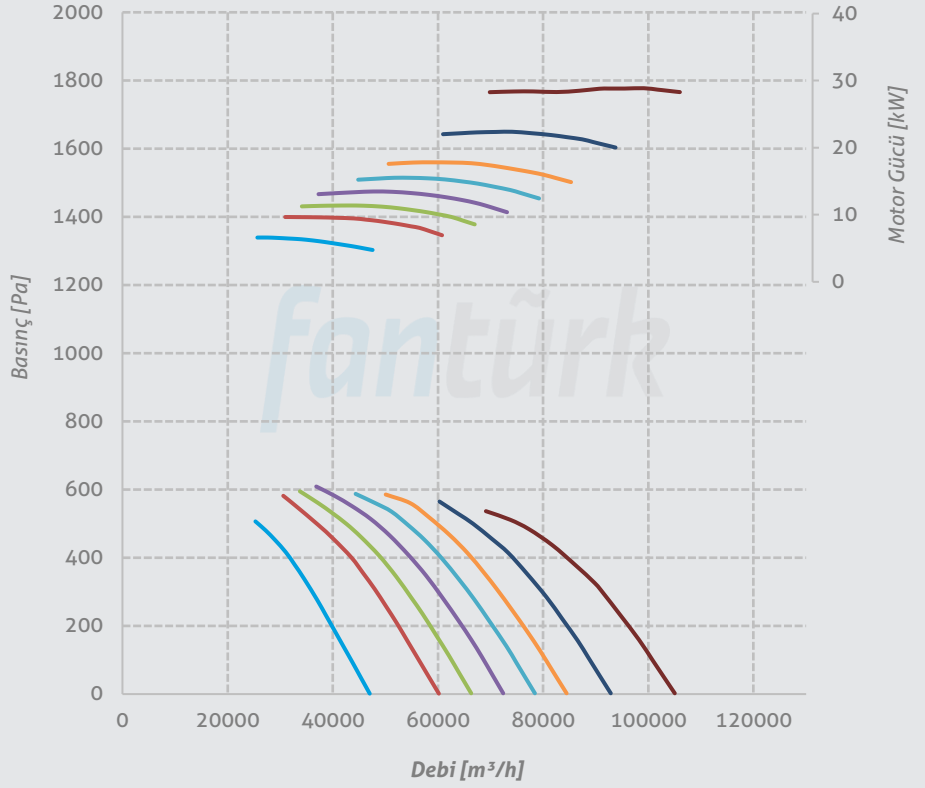

**P-FWA 1120**  
**Y-FWA 1120**  
**H-FWA 1120**  
**Ç-FWA 1120**

Kanat Sayısı 8  
Göbek Boyutu 8  
Kutup Sayısı 6  
Malzeme Alüminyum  
Kanat Açısı

25° 30° 32,5°  
35° 37,5° 40°  
45° 50°

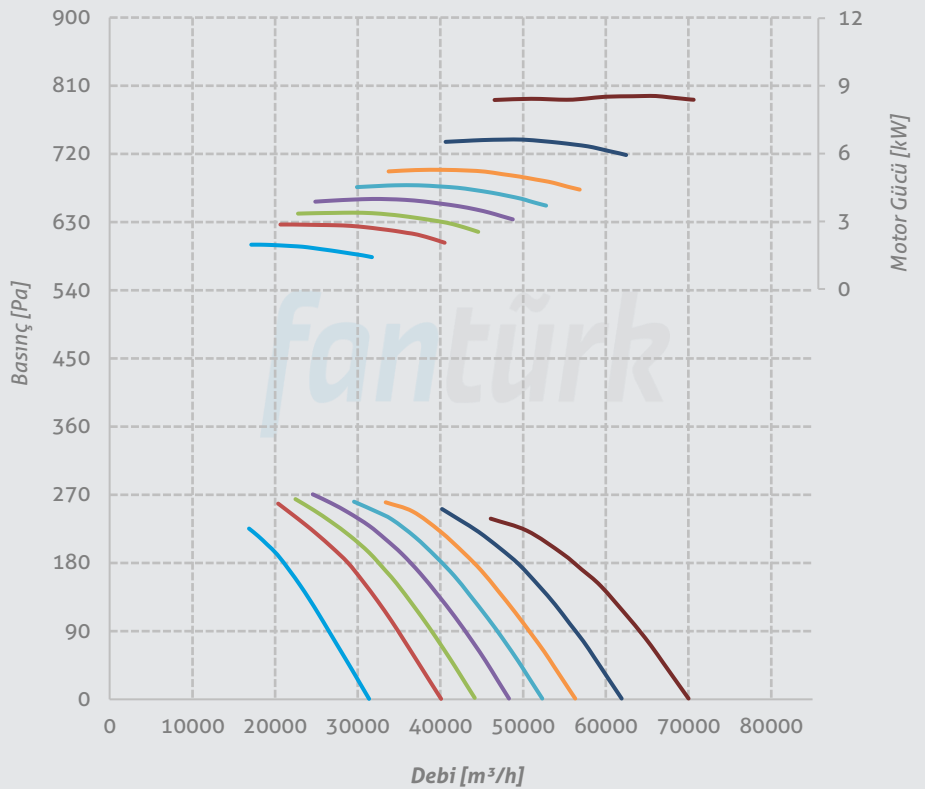

## Performans Eğrileri

**P-FWA 1120**  
**Y-FWA 1120**  
**H-FWA 1120**  
**Ç-FWA 1120**

Kanat Sayısı 12  
Göbek Boyutu 12  
Kutup Sayısı 4  
Malzeme Alüminyum  
Kanat Açısı

25° 30° 32,5°  
35° 37,5° 40°  
45° 50°

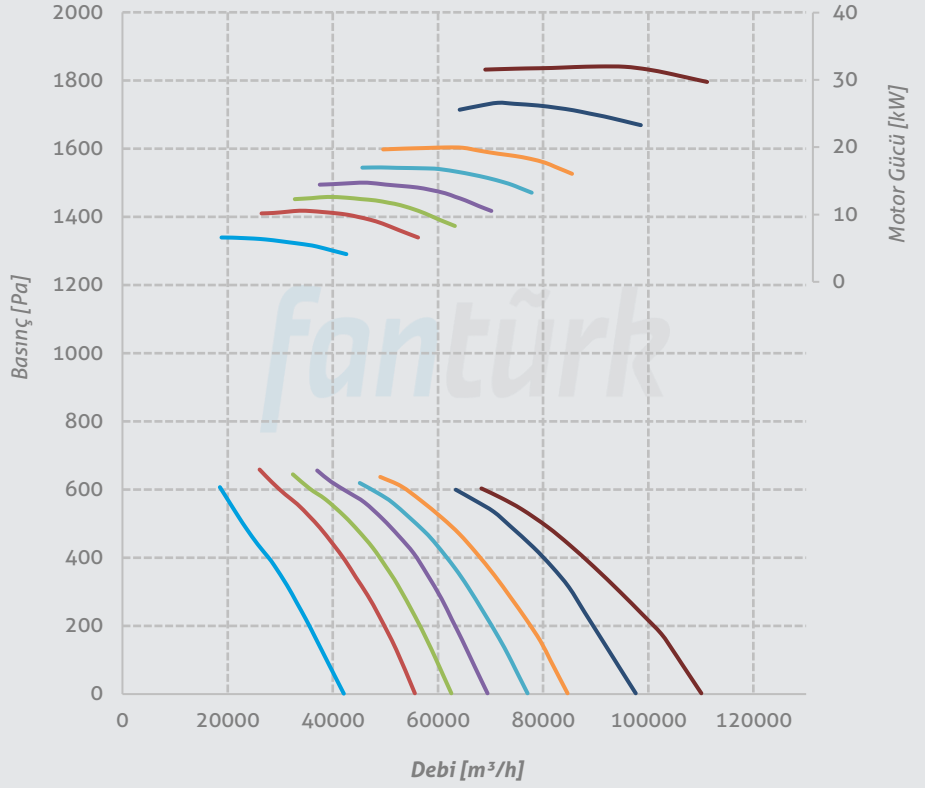

**P-FWA 1120**  
**Y-FWA 1120**  
**H-FWA 1120**  
**Ç-FWA 1120**

Kanat Sayısı 12  
Göbek Boyutu 12  
Kutup Sayısı 6  
Malzeme Alüminyum  
Kanat Açısı

25° 30° 32,5°  
35° 37,5° 40°  
45° 50°

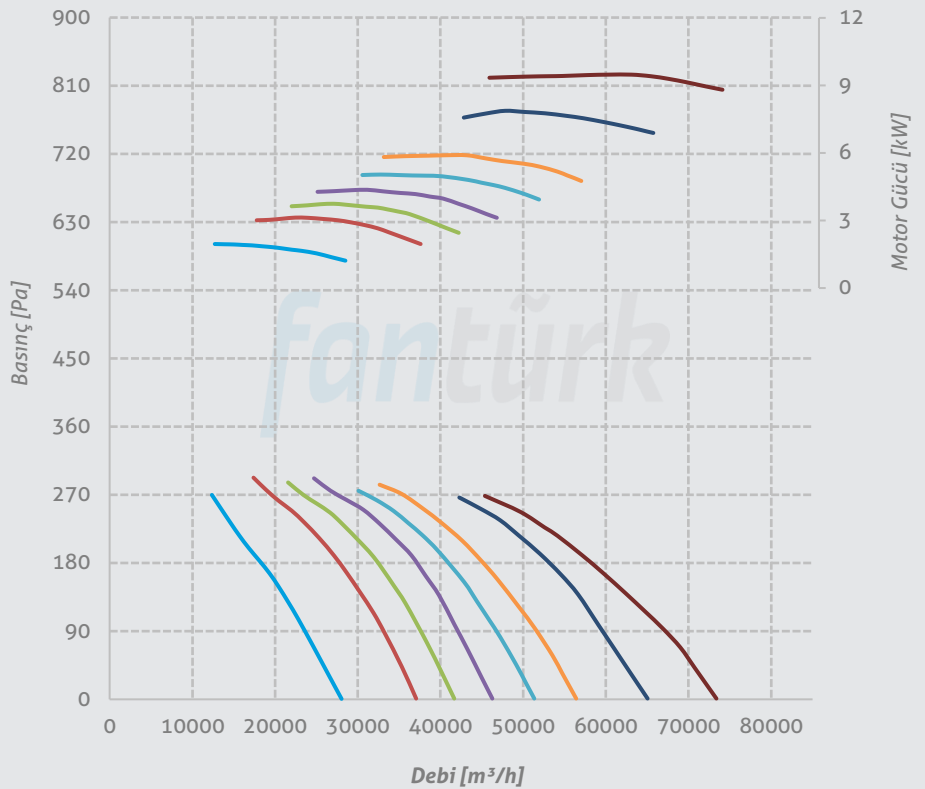

## Performans Eğrileri

**P-FWA 1250**  
**Y-FWA 1250**  
**H-FWA 1250**  
**Ç-FWA 1250**

Kanat Sayısı 8  
Göbek Boyutu 16  
Kutup Sayısı 4  
Malzeme Alüminyum  
Kanat Açısı

25° 30° 32,5°  
35° 37,5° 40°  
45° 50°

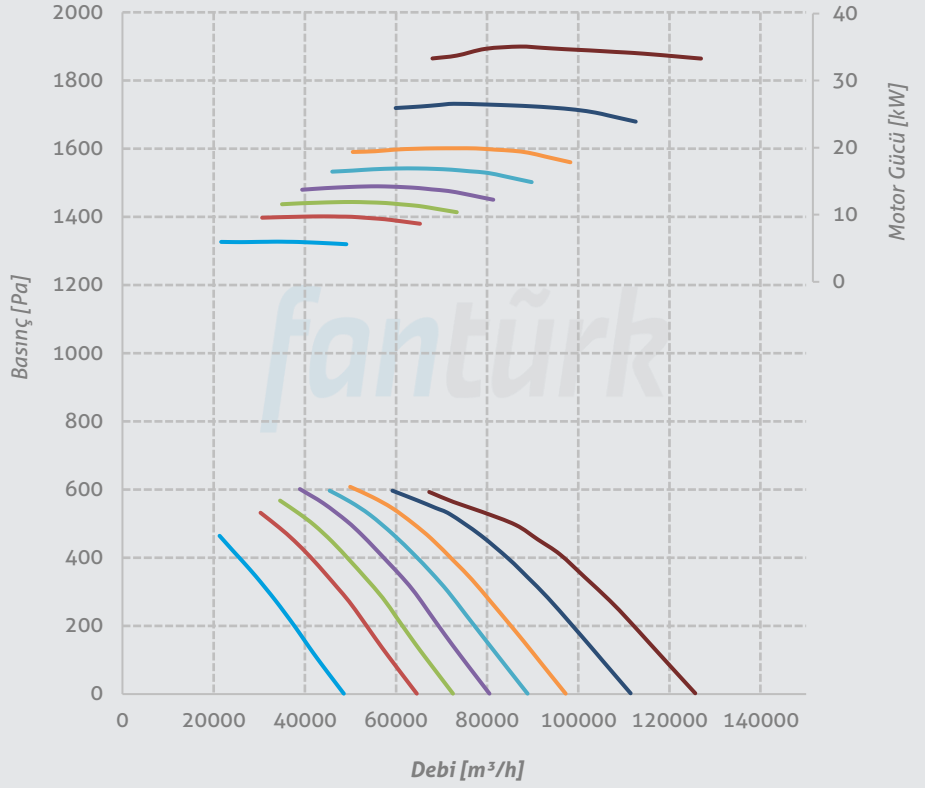

**P-FWA 1250**  
**Y-FWA 1250**  
**H-FWA 1250**  
**Ç-FWA 1250**

Kanat Sayısı 8  
Göbek Boyutu 16  
Kutup Sayısı 6  
Malzeme Alüminyum  
Kanat Açısı

25° 30° 32,5°  
35° 37,5° 40°  
45° 50°

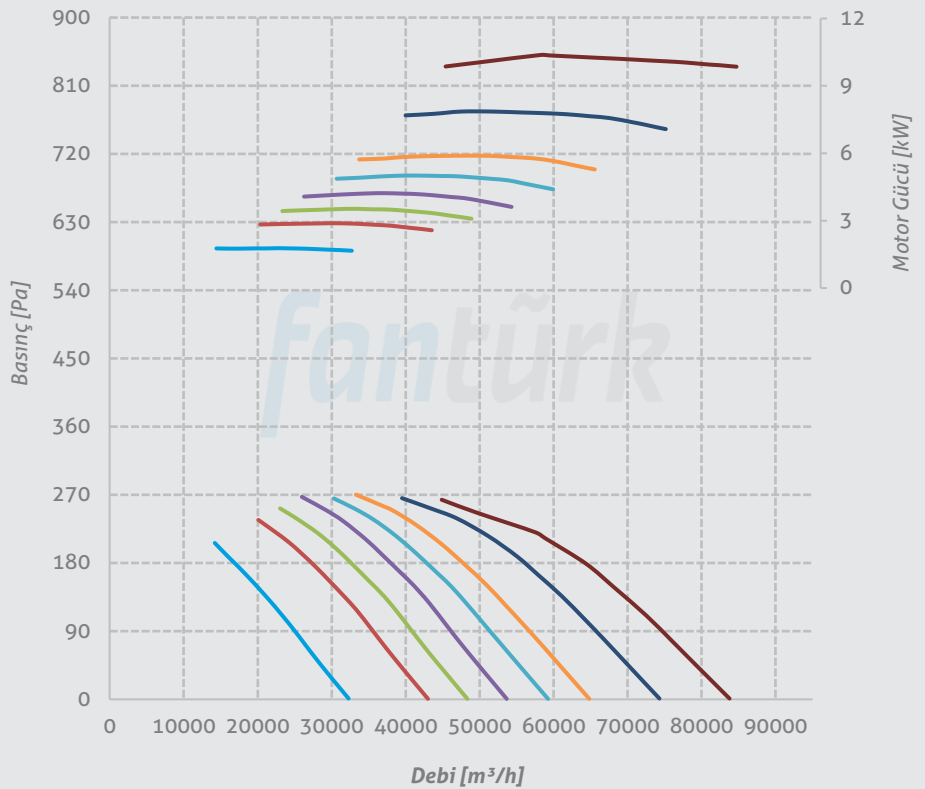

## Performans Eğrileri

**P-FWA 1250**  
**Y-FWA 1250**  
**H-FWA 1250**  
**Ç-FWA 1250**

Kanat Sayısı 12  
Göbek Boyutu 16  
Kutup Sayısı 4  
Malzeme Alüminyum  
Kanat Açısı

25° 30° 32,5°  
35° 37,5° 40°  
45° 50°

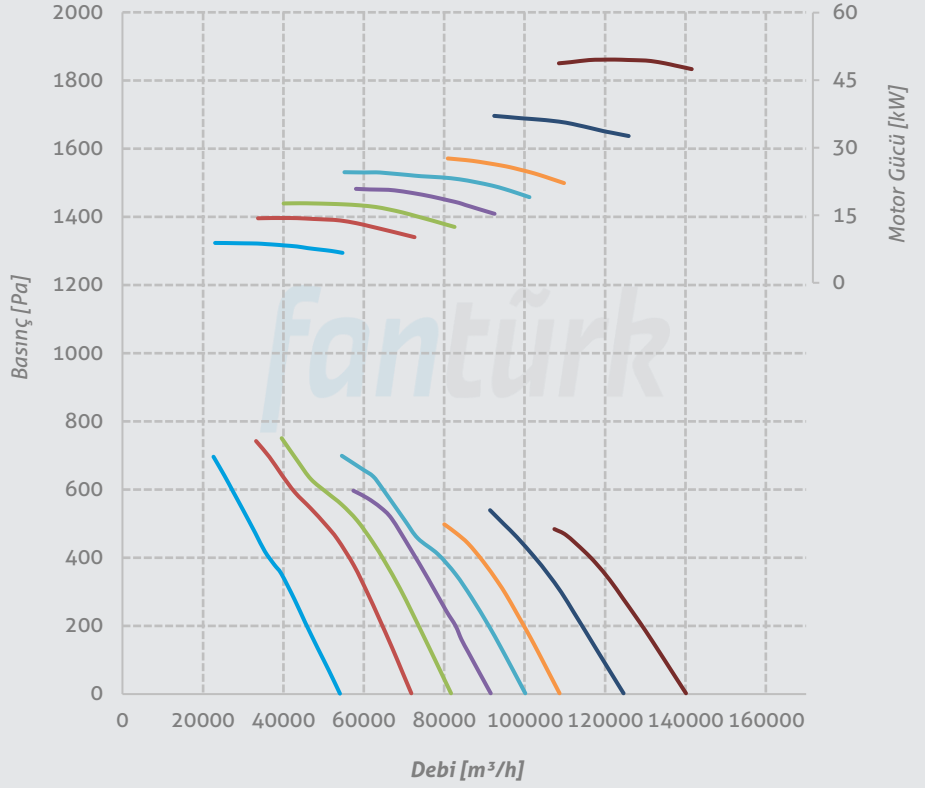

**P-FWA 1250**  
**Y-FWA 1250**  
**H-FWA 1250**  
**Ç-FWA 1250**

Kanat Sayısı 12  
Göbek Boyutu 16  
Kutup Sayısı 6  
Malzeme Alüminyum  
Kanat Açısı

25° 30° 32,5°  
35° 37,5° 40°  
45° 50°

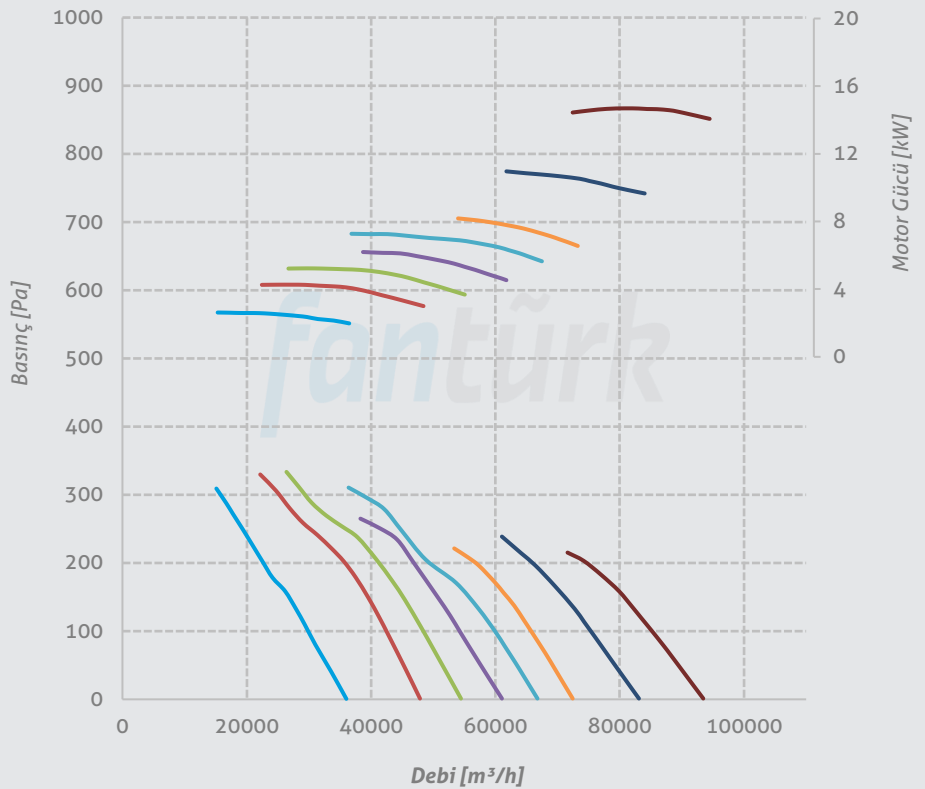

## Performans Eğrileri

**P-FWA 1250**  
**Y-FWA 1250**  
**H-FWA 1250**  
**Ç-FWA 1250**

Kanat Sayısı 16  
Göbek Boyutu 16  
Kutup Sayısı 4  
Malzeme Alüminyum  
Kanat Açısı

25° 30° 32,5°  
35° 37,5° 40°  
45° 50°

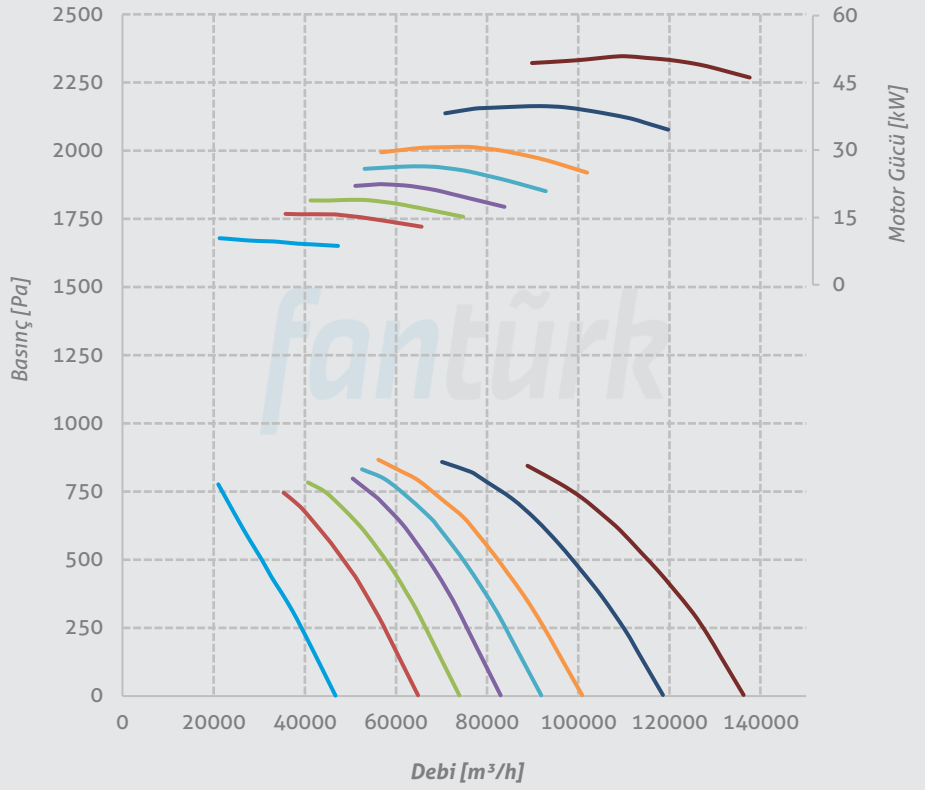

**P-FWA 1250**  
**Y-FWA 1250**  
**H-FWA 1250**  
**Ç-FWA 1250**

Kanat Sayısı 16  
Göbek Boyutu 16  
Kutup Sayısı 6  
Malzeme Alüminyum  
Kanat Açısı

25° 30° 32,5°  
35° 37,5° 40°  
45° 50°

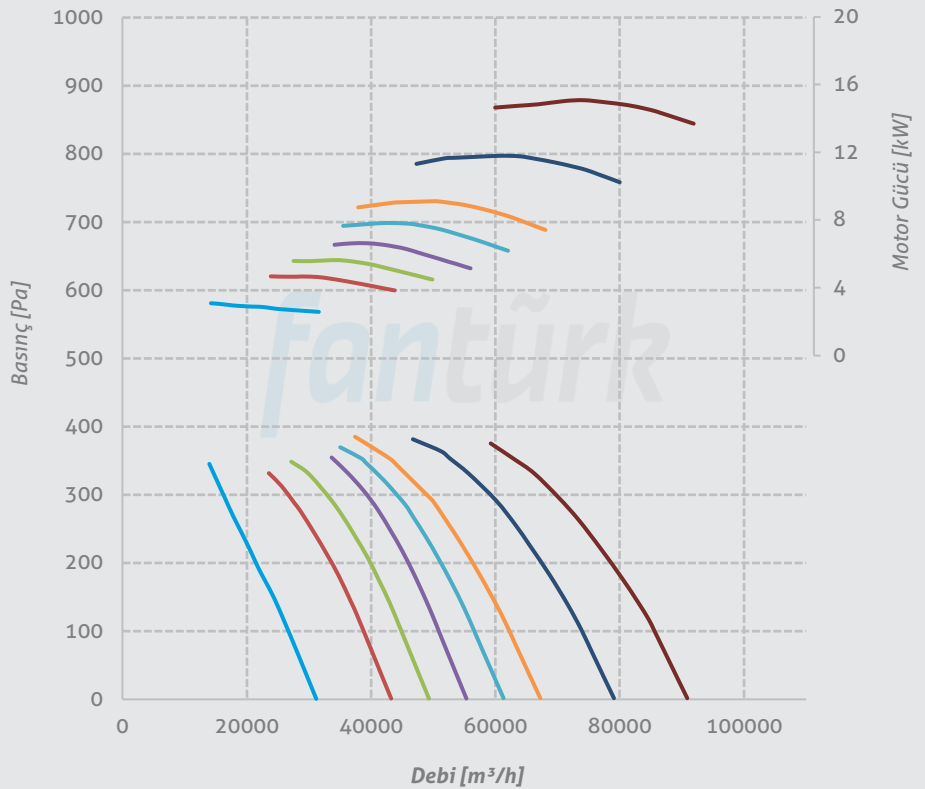

*Merkez: Beşevler Mah. Yıldırım Cad. No336 Nilüfer/Bursa Türkiye*

*Fabrika: Pamucak OSB Mah. 2. Cadde No: 14 Pazaryeri/Bilecik Türkiye*

*T: 90(224)482 2969 E: info@fanturk.com.tr*

*fanturk.com.tr*