



Ürün Katalođu

fantürk
İKLİMLENDİRME SİSTEMLERİ

Y-FWA Aksiyal Yangın Duman Egzoz Fanı



Teknik Özellikler

AKSİYAL YANGIN DUMAN EGZUZ FANI

Y-FWA serisi aksiyal yangın duman egzoz fanları; yangın sonucu oluşan dumanın egzoz edilmesi için en ideal fanlardır. Kompakt yapıları sayesinde hava kanallarına, şaft içine, çatı zeminine, ihtiyaç duyulan her pozisyonda direkt olarak monte edilebilirler. Y-FWA model fanların donanımları, uluslararası tanınmış akreditasyon kuruluşlarından EN 12101-3 300 °C sıcaklıkta 2 saat - 400 °C sıcaklıkta 2 saat çalışmaya dayanımlı yangın sertifikalıdır. Geniş model seçeneği ile değişik basınç aralıklarında 4000 m³/h – 140.000 m³/h kapasite sunmaktadır.

Ø400 ve Ø1250 çaplar arasında imal edilir. Gövde korozyona karşı dayanıklı yüksek kalite galvaniz çelikten imal edilir. Kullanılan pervaneler özel alaşım alüminyumdan imal edilen kanat açıları ayarlanabilir tiptedir. Standart olarak (380 V/50 Hz) veya talep üzerine diğer voltaj ve frekanslarda kullanılmaya uygun olarak imal edilmektedir. Class H, S1+S2, IP55 300°C' de 2 Saat yada 400°C' de 2 Saat çalışmaya dayanımlı tek devirli ya da çift devirli motor kullanılmaktadır. Ses seviyesini düşürmek için opsiyonel olarak susturucu ilave edilebilir.

Kullanım Alanları

Yangın anında oluşan dumanı tahliye etmek için her türlü sanayi, ofis, alışveriş merkezi, hastane, otopark ve konut havalandırmasında kullanılabilir.

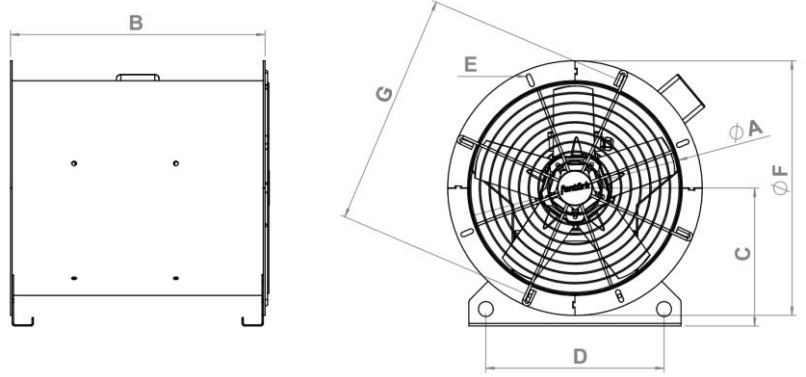

	A	B	C	D	E	F	G	VOLTAJ	FREKANS	ÇALIŞMA ORTAMI
MODEL	mm	mm	mm	mm	mm	mm	mm	V	Hz	
Y-FWA 400	400	500	275	320	8x11x31	500	450	380	50	300 °C / 2 Saat
Y-FWA 450	450	500	300	370	8x11x31	550	500	380	50	300 °C / 2 Saat
Y-FWA 500	500	600	325	420	8x11x31	600	550	380	50	300 °C / 2 Saat
Y-FWA 560	560	600	355	480	8x11x31	660	610	380	50	300 °C / 2 Saat
Y-FWA 630	630	600	390	550	8x11x31	730	680	380	50	300 °C / 2 Saat
Y-FWA 710	710	600	430	630	16x11x31	810	760	380	50	300 °C / 2 Saat
Y-FWA 800	800	650	475	720	16x11x31	900	850	380	50	300 °C / 2 Saat
Y-FWA 900	900	750	525	720	16x11x31	1000	950	380	50	300 °C / 2 Saat
Y-FWA 1000	1000	800	595	820	16x11x31	1100	1050	380	50	300 °C / 2 Saat
Y-FWA 1120	1120	900...950	655	920	16x11x31	1220	1170	380	50	300 °C / 2 Saat
Y-FWA 1250	1250	950	720	1020	16x11x31	1350	1300	380	50	300 °C / 2 Saat

Performans Eğrileri

P-FWA 400
Y-FWA 400
H-FWA 400
Ç-FWA 400

Kanat Sayısı 3
Göbek Boyutu 6
Kanat Açısı 45°
Kutup Sayısı 2
Malzeme Alüminyum

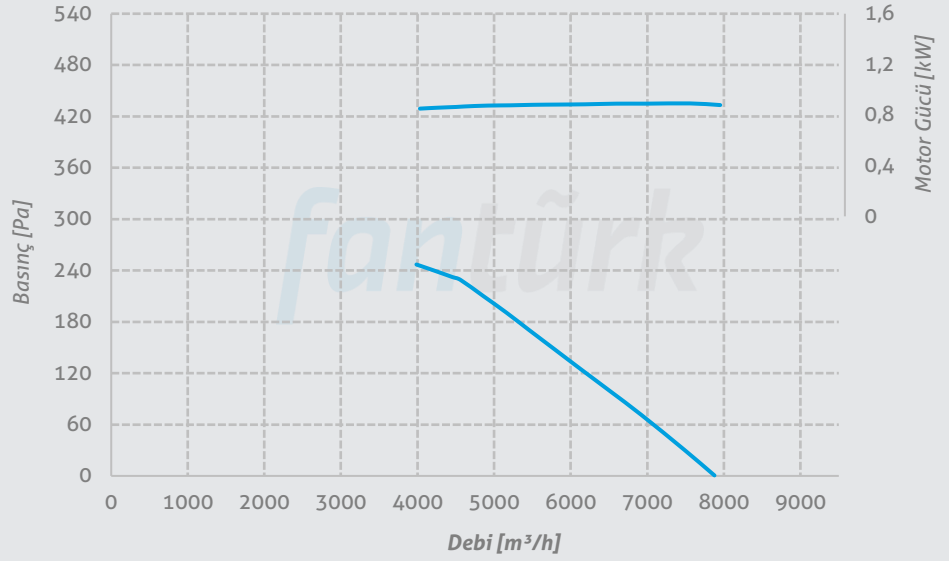

P-FWA 400
Y-FWA 400
H-FWA 400
Ç-FWA 400

Kanat Sayısı 3
Göbek Boyutu 6
Kanat Açısı 45°
Kutup Sayısı 4
Malzeme Alüminyum

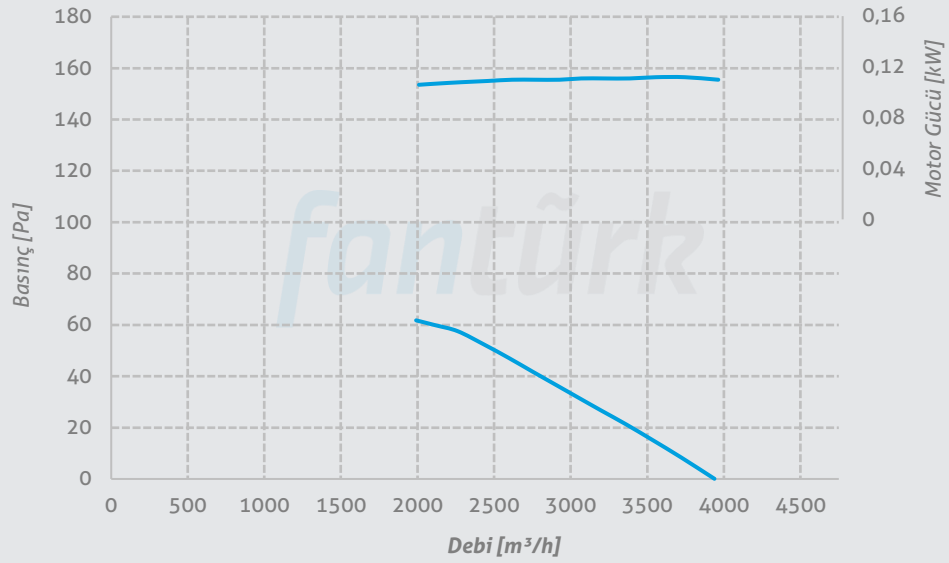

P-FWA 400
Y-FWA 400
H-FWA 400
Ç-FWA 400

Kanat Sayısı 3
Göbek Boyutu 6
Kanat Açısı 45°
Kutup Sayısı 6
Malzeme Alüminyum

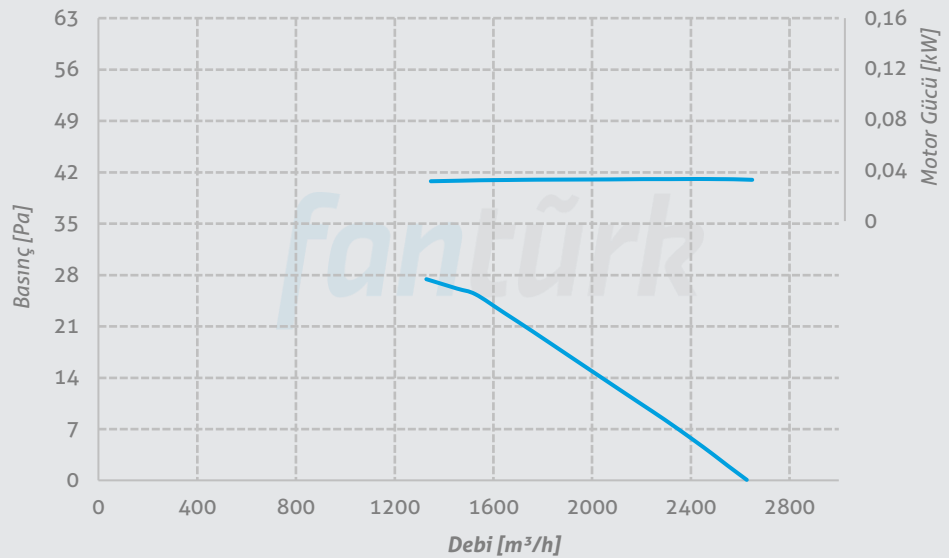

Performans Eğrileri

P-FWA 400
Y-FWA 400
H-FWA 400
Ç-FWA 400

Kanat Sayısı 6
Göbek Boyutu 6
Kanat Açısı 45°
Kutup Sayısı 2
Malzeme Alüminyum

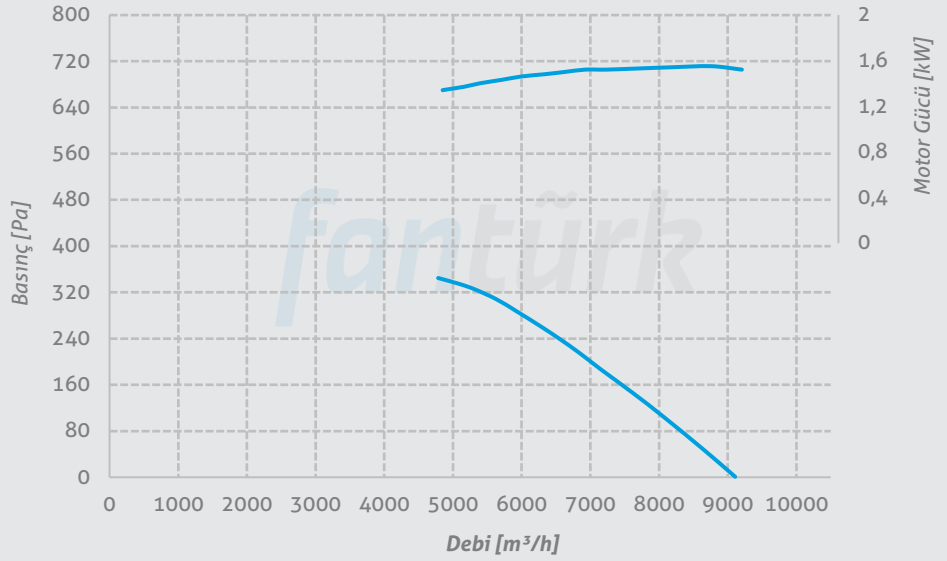

P-FWA 400
Y-FWA 400
H-FWA 400
Ç-FWA 400

Kanat Sayısı 6
Göbek Boyutu 6
Kanat Açısı 45°
Kutup Sayısı 4
Malzeme Alüminyum

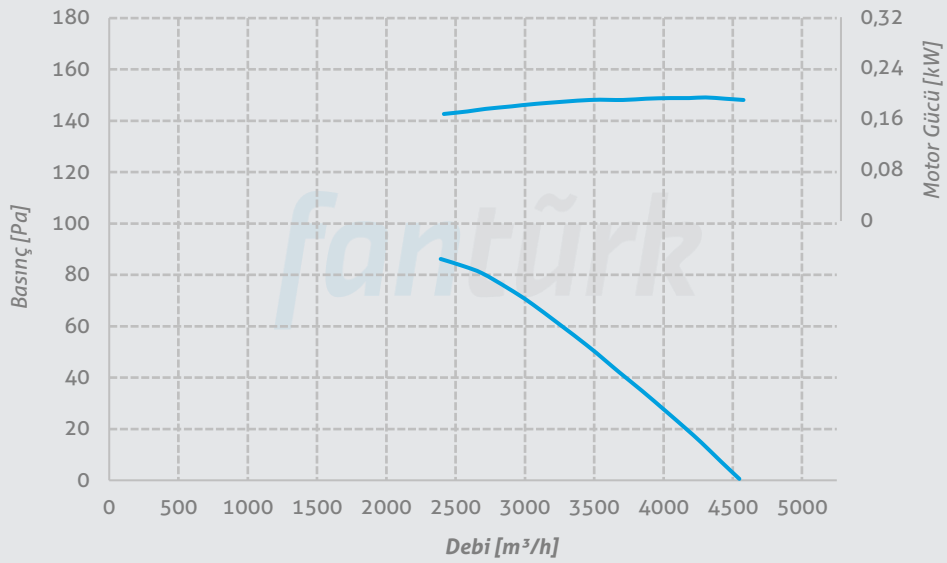

P-FWA 400
Y-FWA 400
H-FWA 400
Ç-FWA 400

Kanat Sayısı 6
Göbek Boyutu 6
Kanat Açısı 45°
Kutup Sayısı 6
Malzeme Alüminyum

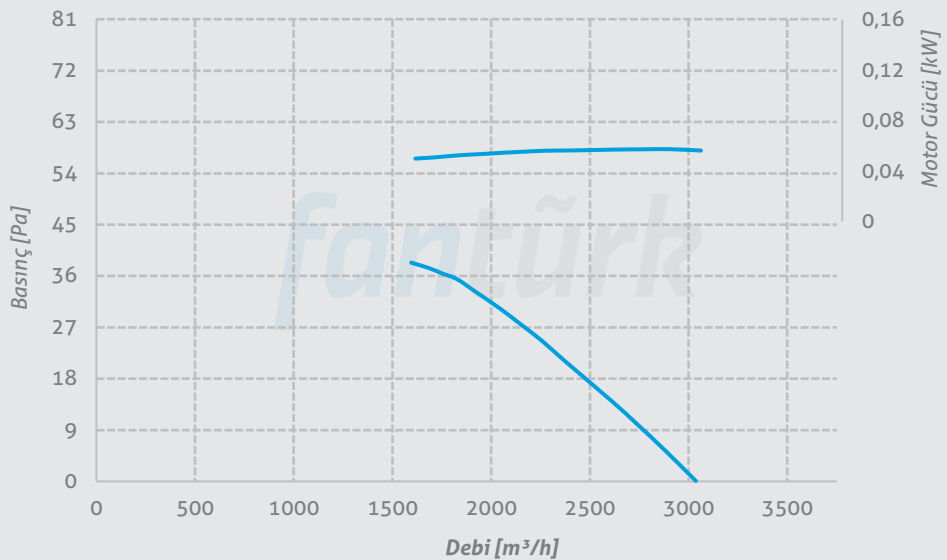

Performans Eğrileri

P-FWA 400
Y-FWA 400
H-FWA 400
Ç-FWA 400

Kanat Sayısı 5
Göbek Boyutu 5
Kutup Sayısı 2
Malzeme Alüminyum
Kanat Açısı

25° 30° 32,5°
35° 37,5° 40°
45° 50°

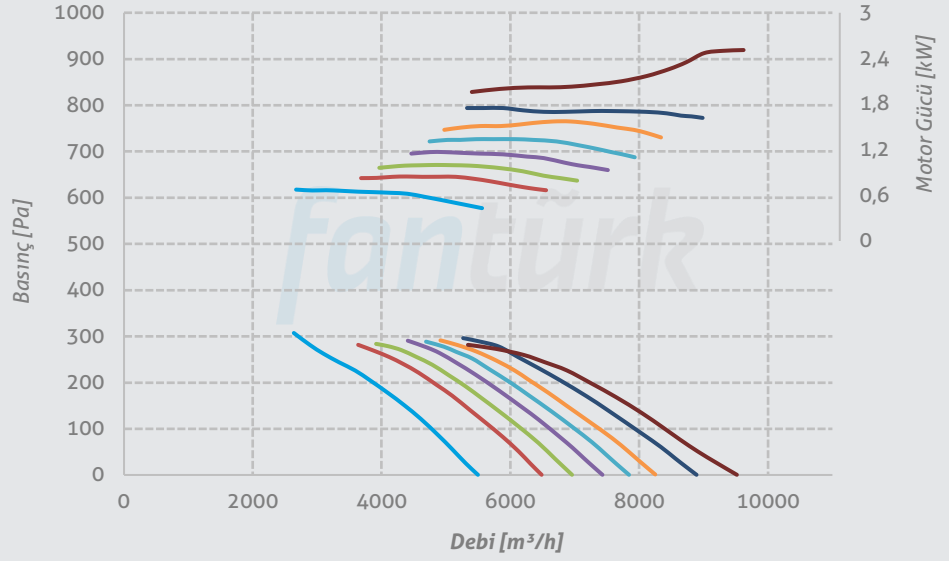

P-FWA 400
Y-FWA 400
H-FWA 400
Ç-FWA 400

Kanat Sayısı 5
Göbek Boyutu 5
Kutup Sayısı 4
Malzeme Alüminyum
Kanat Açısı

25° 30° 32,5°
35° 37,5° 40°
45° 50°

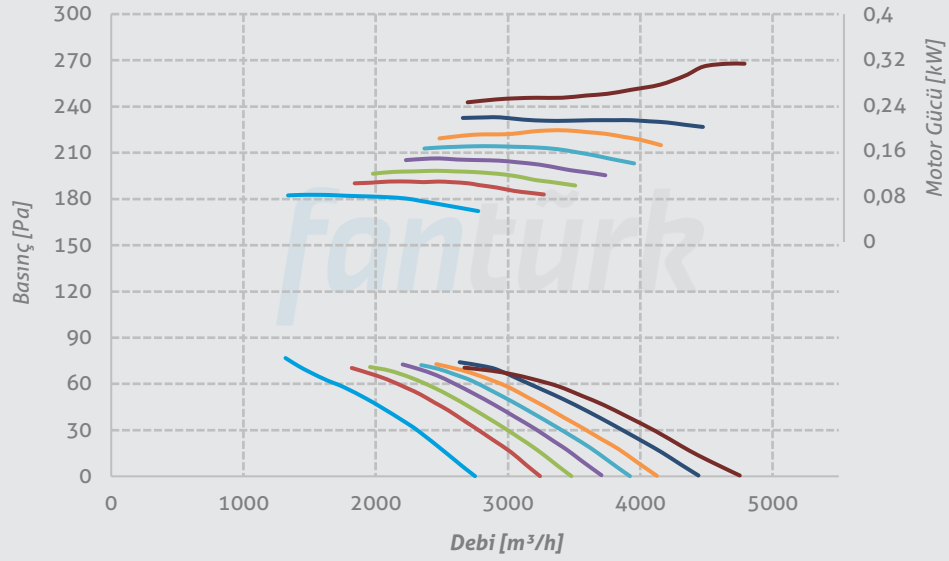

P-FWA 400
Y-FWA 400
H-FWA 400
Ç-FWA 400

Kanat Sayısı 5
Göbek Boyutu 5
Kutup Sayısı 6
Malzeme Alüminyum
Kanat Açısı

25° 30° 32,5°
35° 37,5° 40°
45° 50°

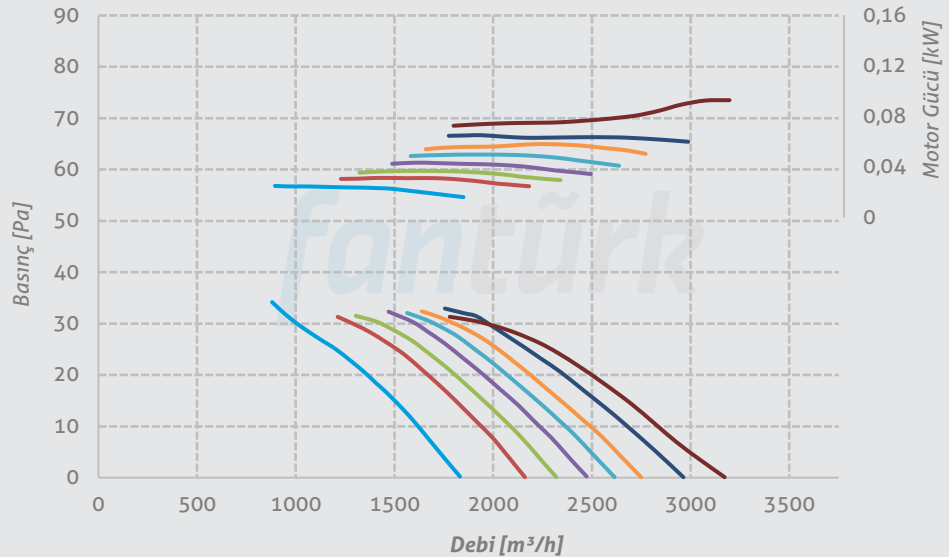

Performans Eğrileri

P-FWA 450
Y-FWA 450
H-FWA 450
Ç-FWA 450

Kanat Sayısı 3
Göbek Boyutu 6
Kanat Açısı 45°
Kutup Sayısı 2
Malzeme Alüminyum

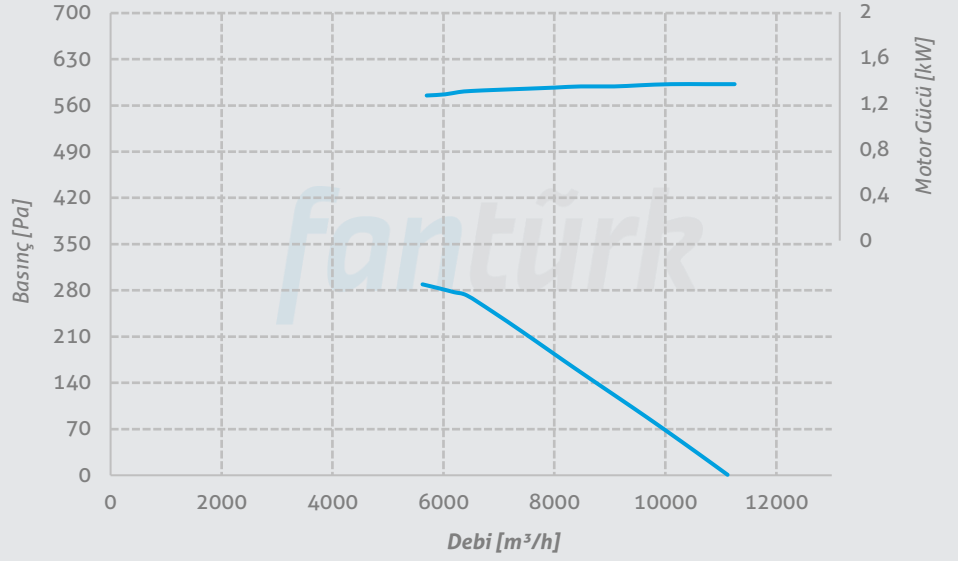

P-FWA 450
Y-FWA 450
H-FWA 450
Ç-FWA 450

Kanat Sayısı 3
Göbek Boyutu 6
Kanat Açısı 45°
Kutup Sayısı 4
Malzeme Alüminyum

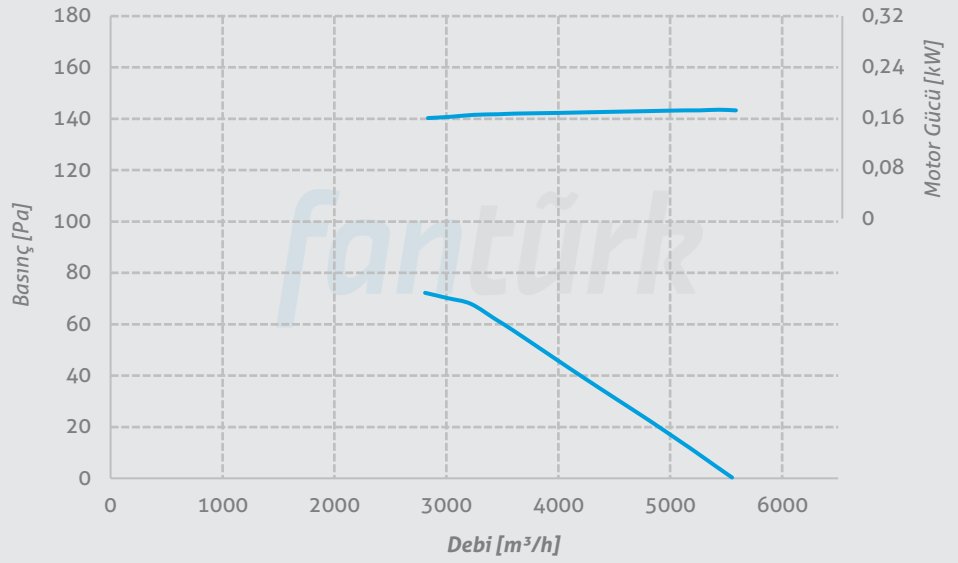

P-FWA 450
Y-FWA 450
H-FWA 450
Ç-FWA 450

Kanat Sayısı 3
Göbek Boyutu 6
Kanat Açısı 45°
Kutup Sayısı 6
Malzeme Alüminyum

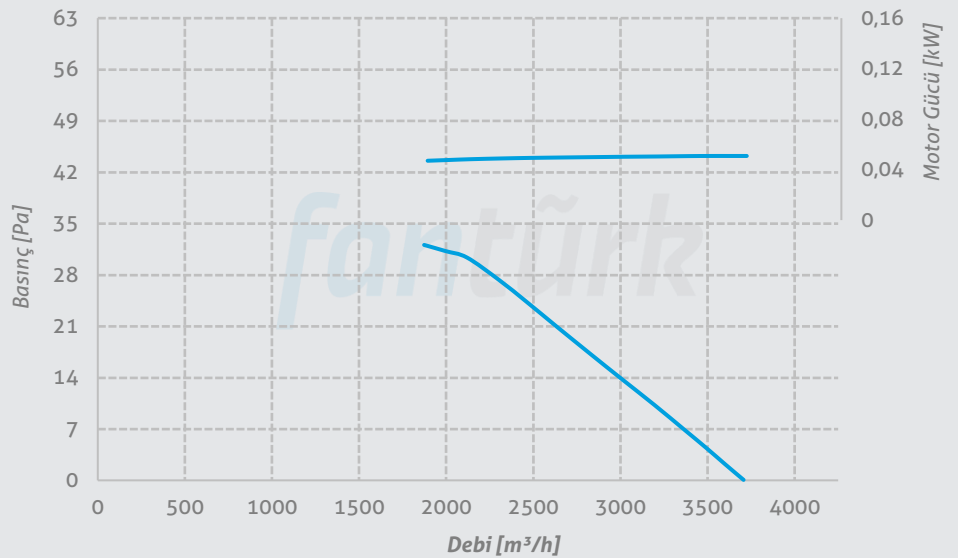

Performans Eğrileri

P-FWA 450
Y-FWA 450
H-FWA 450
Ç-FWA 450

Kanat Sayısı 6
Göbek Boyutu 6
Kanat Açısı 45°
Kutup Sayısı 2
Malzeme Alüminyum

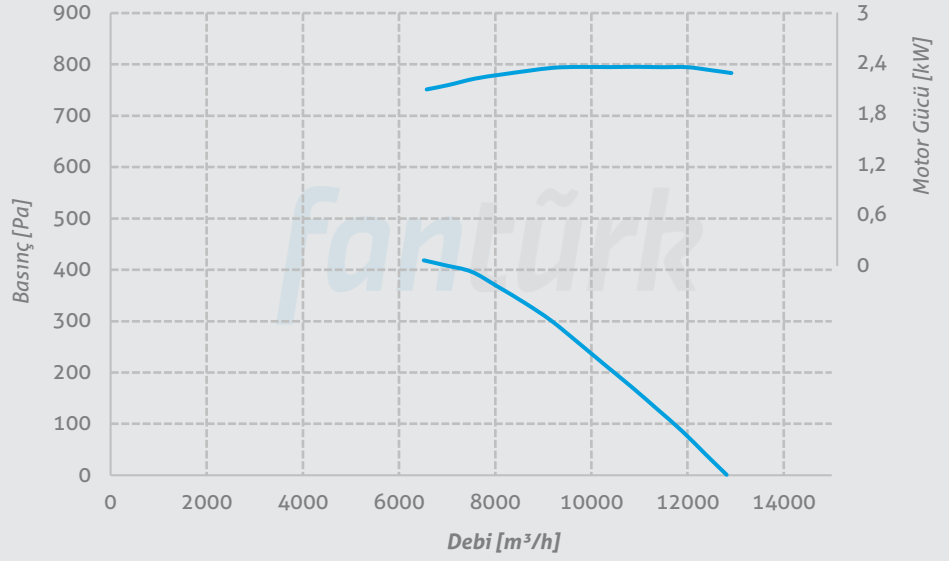

P-FWA 450
Y-FWA 450
H-FWA 450
Ç-FWA 450

Kanat Sayısı 6
Göbek Boyutu 6
Kanat Açısı 45°
Kutup Sayısı 4
Malzeme Alüminyum

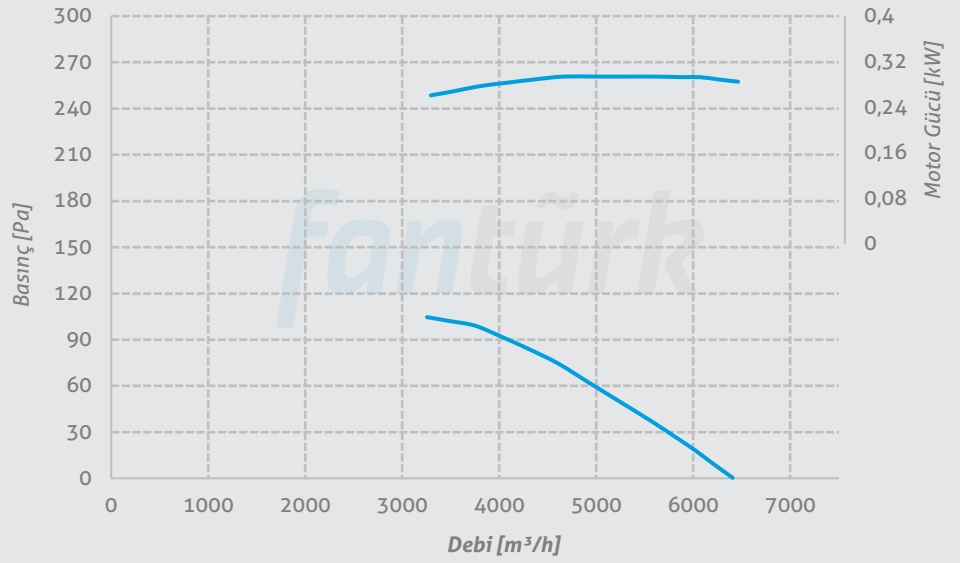

P-FWA 450
Y-FWA 450
H-FWA 450
Ç-FWA 450

Kanat Sayısı 6
Göbek Boyutu 6
Kanat Açısı 45°
Kutup Sayısı 6
Malzeme Alüminyum

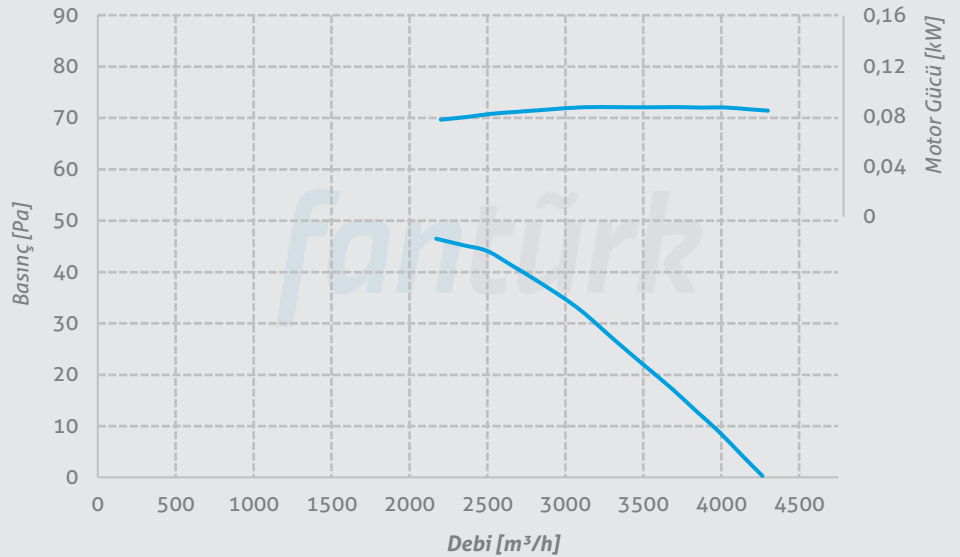

Performans Eğrileri

P-FWA 450
Y-FWA 450
H-FWA 450
Ç-FWA 450

Kanat Sayısı 5
Göbek Boyutu 5
Kutup Sayısı 2
Malzeme Alüminyum
Kanat Açısı

— 25° — 30° — 32,5°
— 35° — 37,5° — 40°
— 45° — 50°

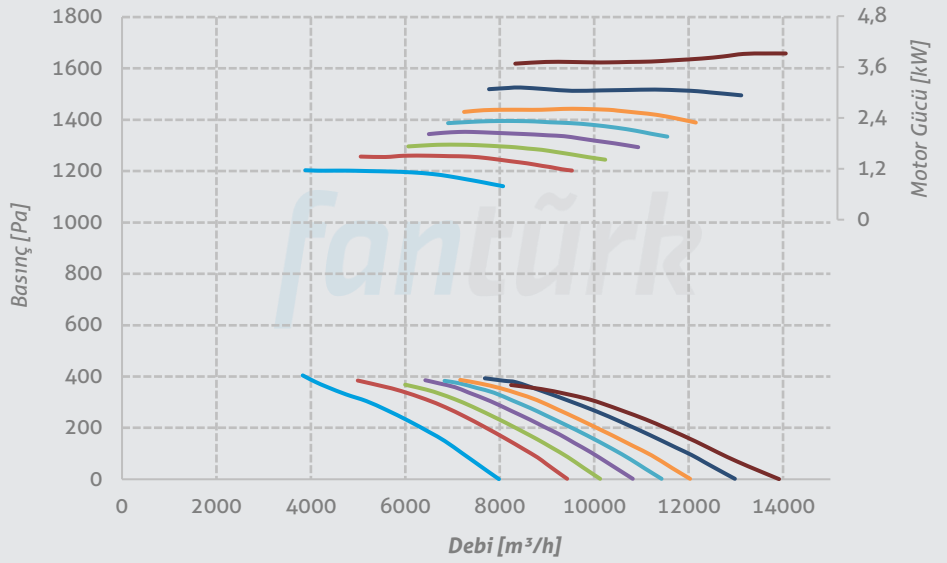

P-FWA 450
Y-FWA 450
H-FWA 450
Ç-FWA 450

Kanat Sayısı 5
Göbek Boyutu 5
Kutup Sayısı 4
Malzeme Alüminyum
Kanat Açısı

— 25° — 30° — 32,5°
— 35° — 37,5° — 40°
— 45° — 50°

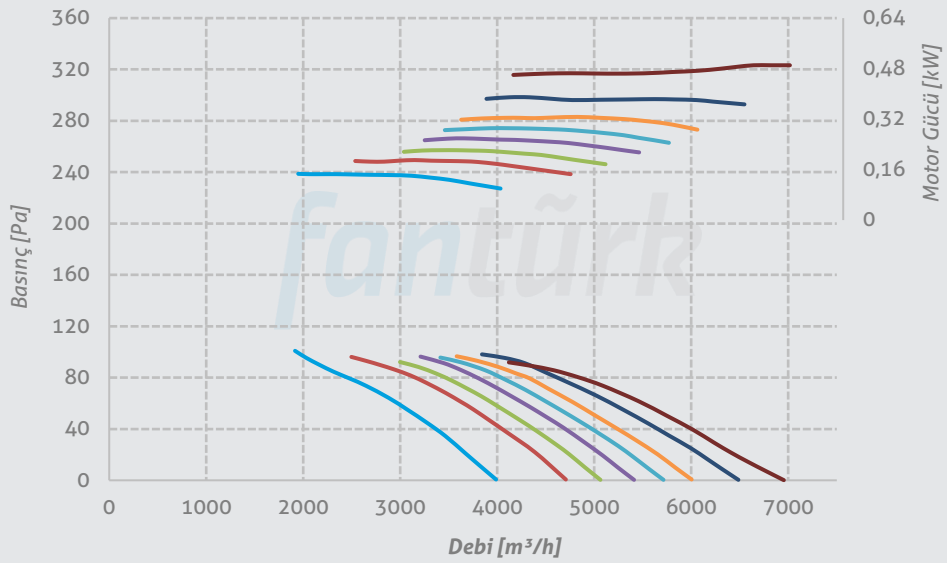

P-FWA 450
Y-FWA 450
H-FWA 450
Ç-FWA 450

Kanat Sayısı 5
Göbek Boyutu 5
Kutup Sayısı 6
Malzeme Alüminyum
Kanat Açısı

— 25° — 30° — 32,5°
— 35° — 37,5° — 40°
— 45° — 50°

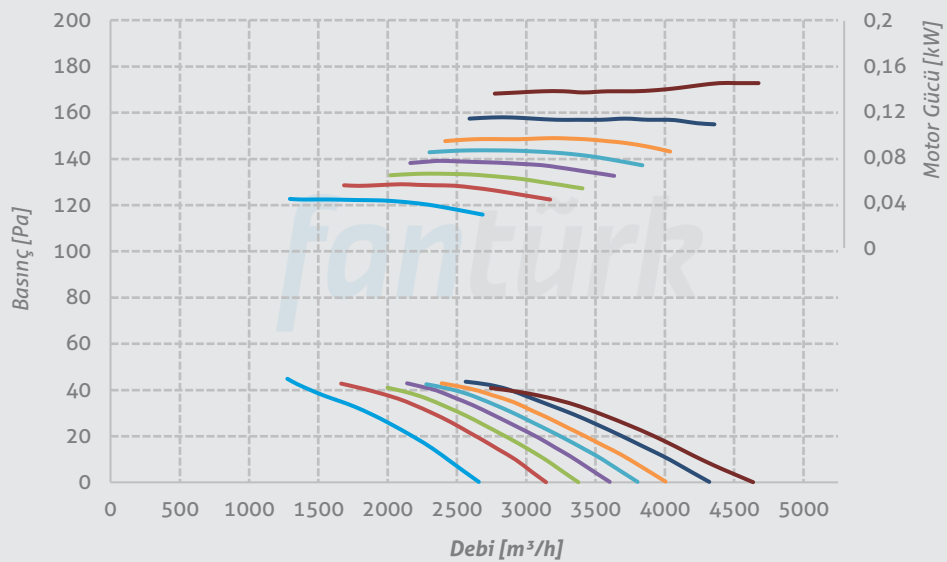

Performans Eğrileri

P-FWA 500
Y-FWA 500
H-FWA 500
Ç-FWA 500

Kanat Sayısı 3
Göbek Boyutu 6
Kanat Açısı 45°
Kutup Sayısı 2
Malzeme Alüminyum

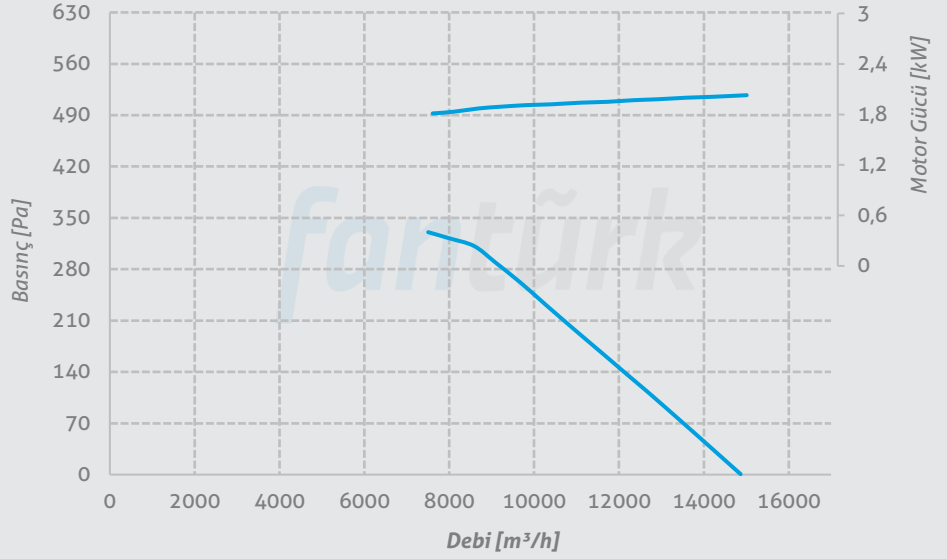

P-FWA 500
Y-FWA 500
H-FWA 500
Ç-FWA 500

Kanat Sayısı 3
Göbek Boyutu 6
Kanat Açısı 45°
Kutup Sayısı 4
Malzeme Alüminyum

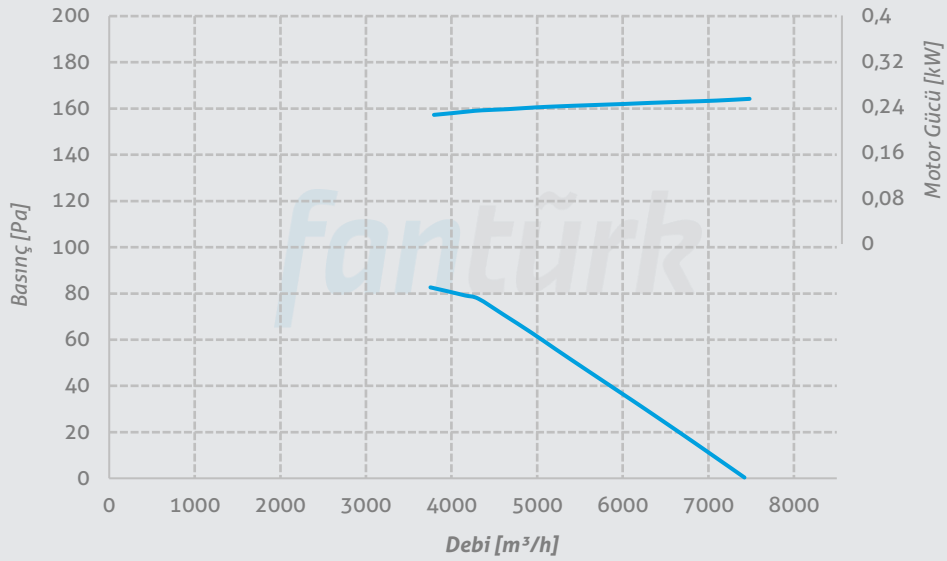

P-FWA 500
Y-FWA 500
H-FWA 500
Ç-FWA 500

Kanat Sayısı 3
Göbek Boyutu 6
Kanat Açısı 45°
Kutup Sayısı 6
Malzeme Alüminyum

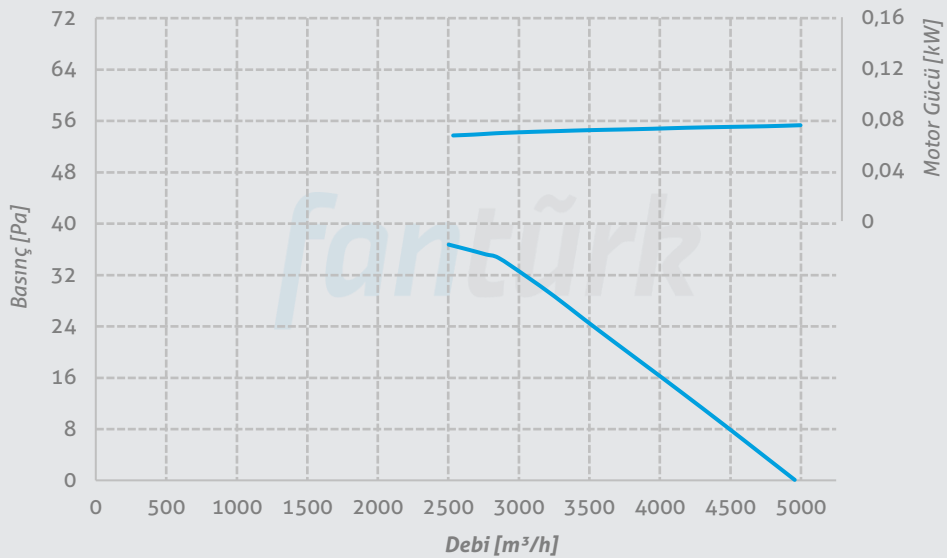

Performans Eğrileri

P-FWA 500
Y-FWA 500
H-FWA 500
Ç-FWA 500

Kanat Sayısı 6
Göbek Boyutu 6
Kanat Açısı 45°
Kutup Sayısı 2
Malzeme Alüminyum

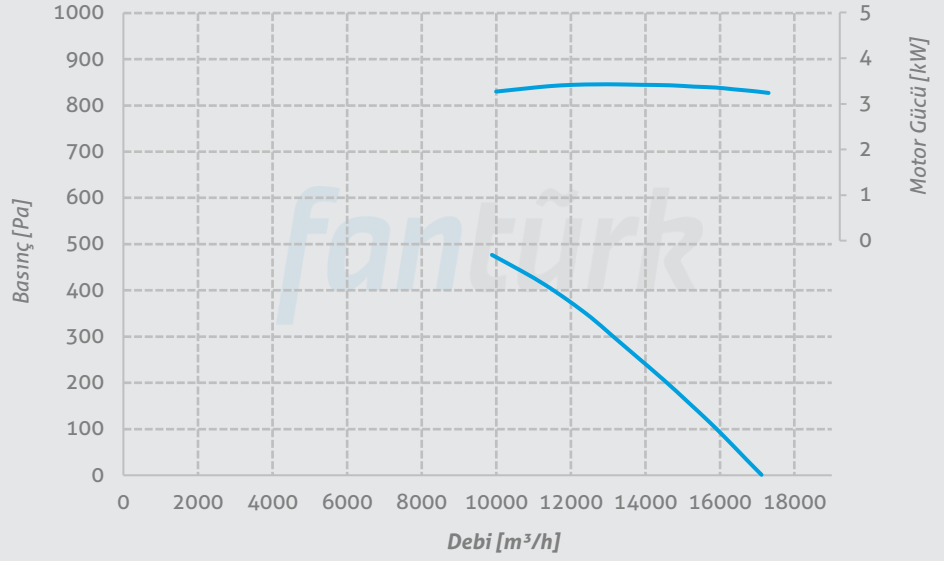

P-FWA 500
Y-FWA 500
H-FWA 500
Ç-FWA 500

Kanat Sayısı 6
Göbek Boyutu 6
Kanat Açısı 45°
Kutup Sayısı 4
Malzeme Alüminyum

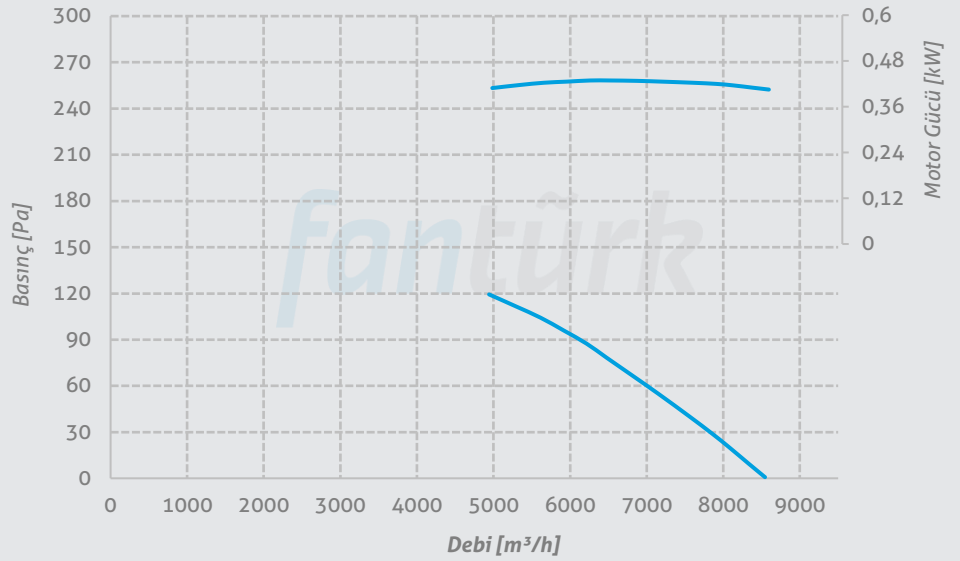

P-FWA 500
Y-FWA 500
H-FWA 500
Ç-FWA 500

Kanat Sayısı 6
Göbek Boyutu 6
Kanat Açısı 45°
Kutup Sayısı 6
Malzeme Alüminyum

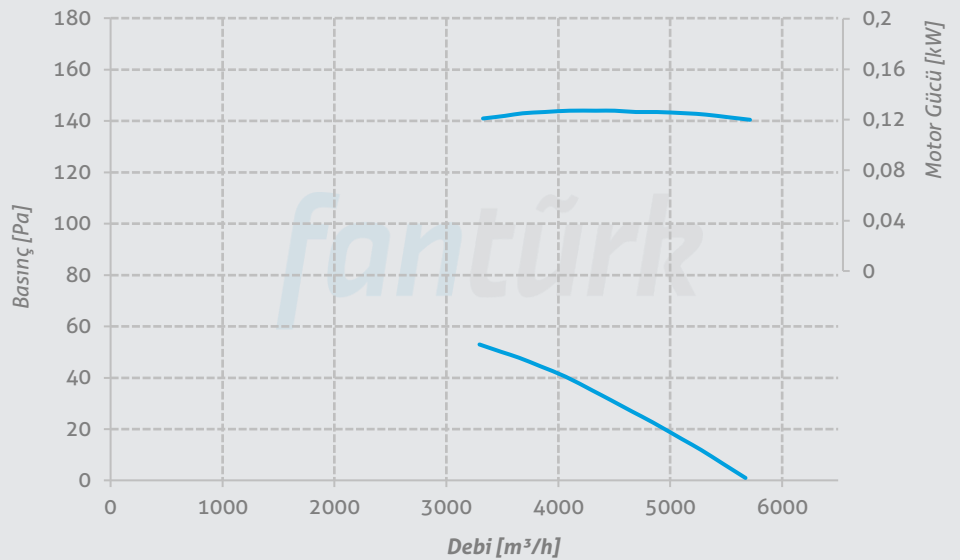

Performans Eğrileri

P-FWA 500
Y-FWA 500
H-FWA 500
Ç-FWA 500

Kanat Sayısı 5
Göbek Boyutu 5
Kutup Sayısı 2
Malzeme Alüminyum
Kanat Açısı

25° 30° 32,5°
35° 37,5° 40°
45° 50°

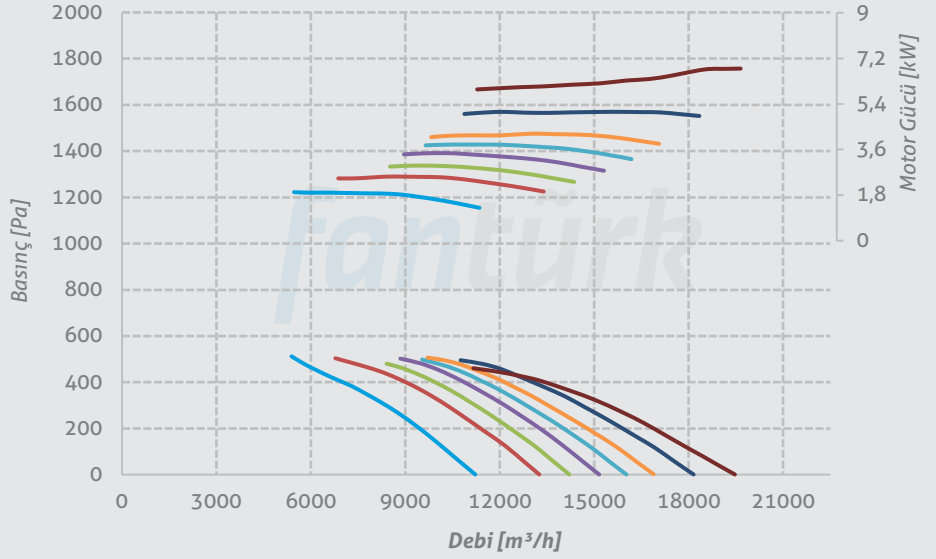

P-FWA 500
Y-FWA 500
H-FWA 500
Ç-FWA 500

Kanat Sayısı 5
Göbek Boyutu 5
Kutup Sayısı 4
Malzeme Alüminyum
Kanat Açısı

25° 30° 32,5°
35° 37,5° 40°
45° 50°

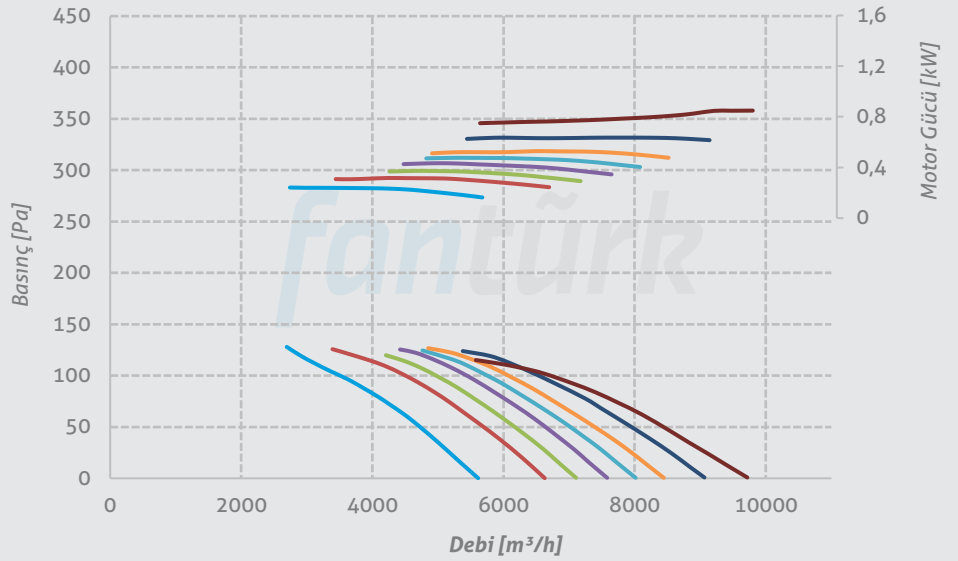

P-FWA 500
Y-FWA 500
H-FWA 500
Ç-FWA 500

Kanat Sayısı 5
Göbek Boyutu 5
Kutup Sayısı 6
Malzeme Alüminyum
Kanat Açısı

25° 30° 32,5°
35° 37,5° 40°
45° 50°

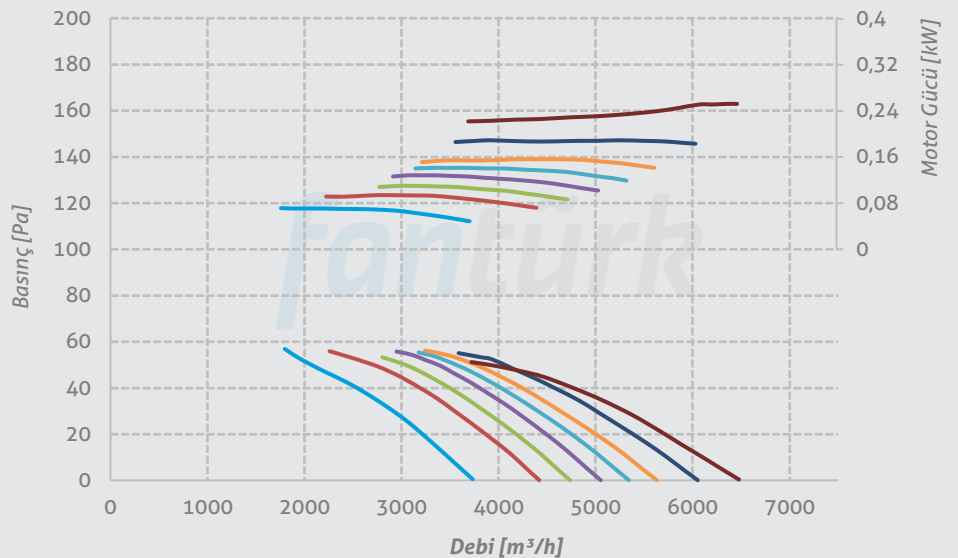

Performans Eğrileri

P-FWA 560
Y-FWA 560
H-FWA 560
Ç-FWA 560

Kanat Sayısı 3
Göbek Boyutu 6
Kanat Açısı 45°
Kutup Sayısı 2
Malzeme Alüminyum

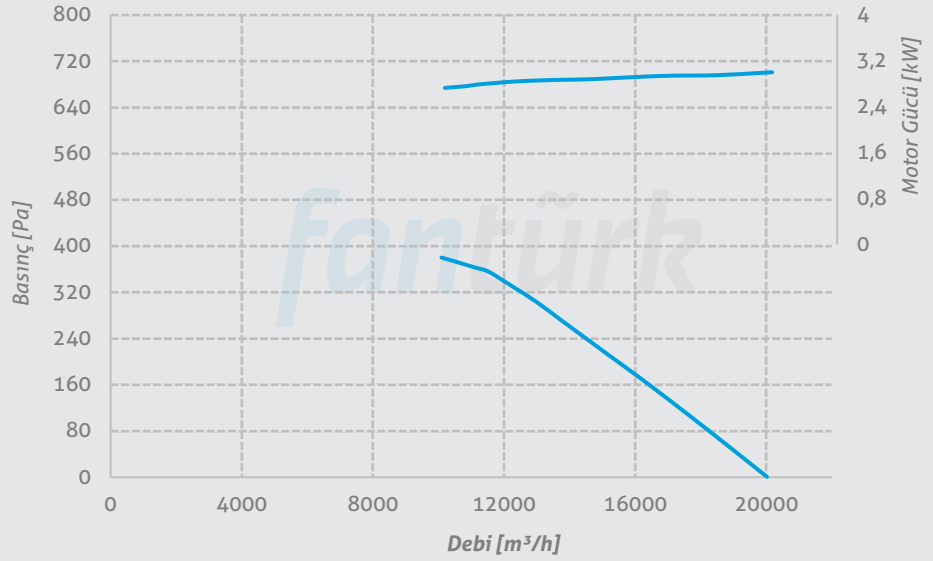

P-FWA 560
Y-FWA 560
H-FWA 560
Ç-FWA 560

Kanat Sayısı 3
Göbek Boyutu 6
Kanat Açısı 45°
Kutup Sayısı 4
Malzeme Alüminyum

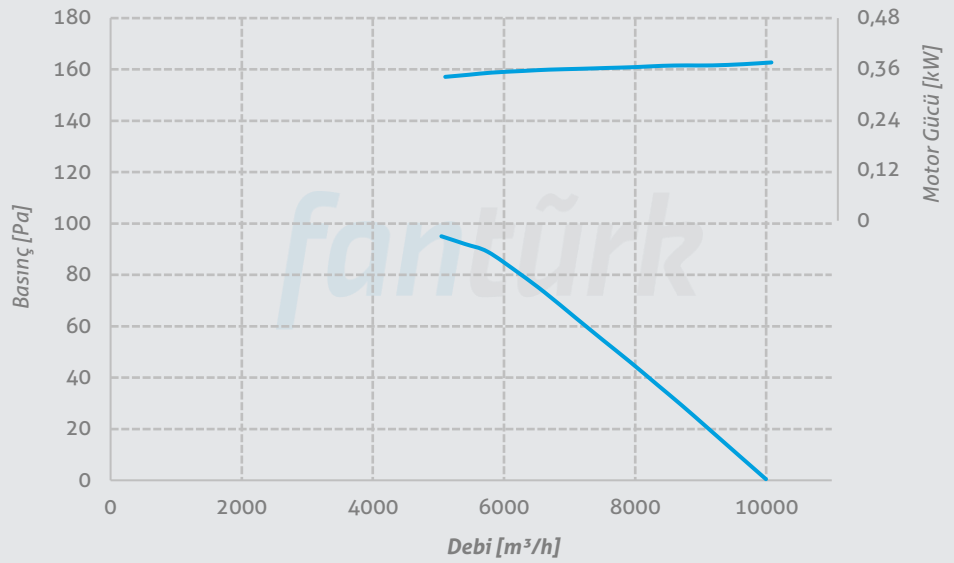

P-FWA 560
Y-FWA 560
H-FWA 560
Ç-FWA 560

Kanat Sayısı 3
Göbek Boyutu 6
Kanat Açısı 45°
Kutup Sayısı 6
Malzeme Alüminyum

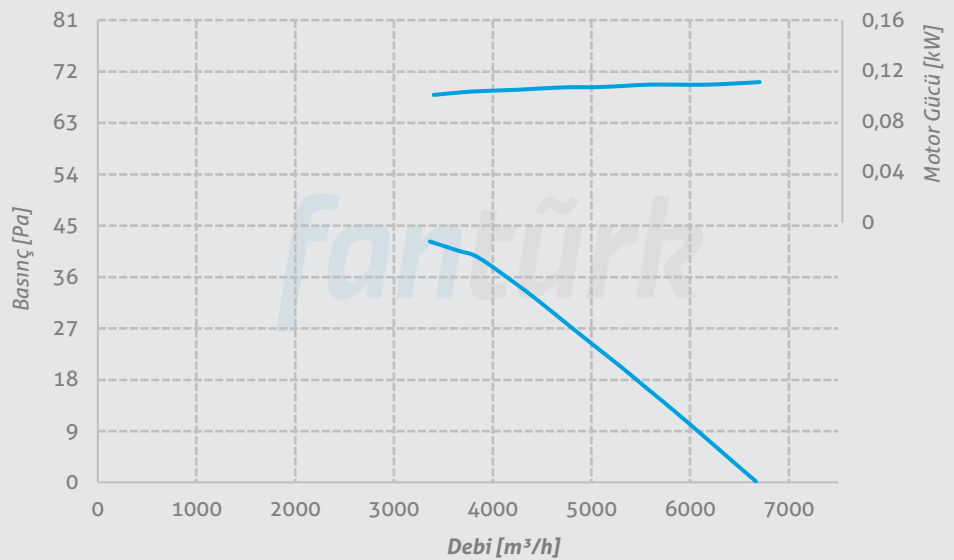

Performans Eğrileri

P-FWA 560
Y-FWA 560
H-FWA 560
Ç-FWA 560

Kanat Sayısı 6
Göbek Boyutu 6
Kanat Açısı 45°
Kutup Sayısı 2
Malzeme Alüminyum

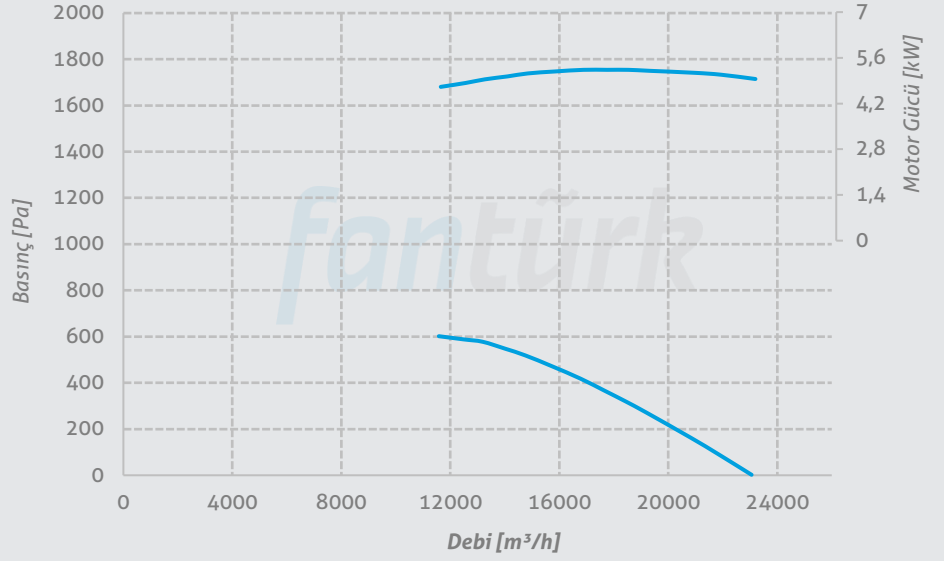

P-FWA 560
Y-FWA 560
H-FWA 560
Ç-FWA 560

Kanat Sayısı 6
Göbek Boyutu 6
Kanat Açısı 45°
Kutup Sayısı 4
Malzeme Alüminyum

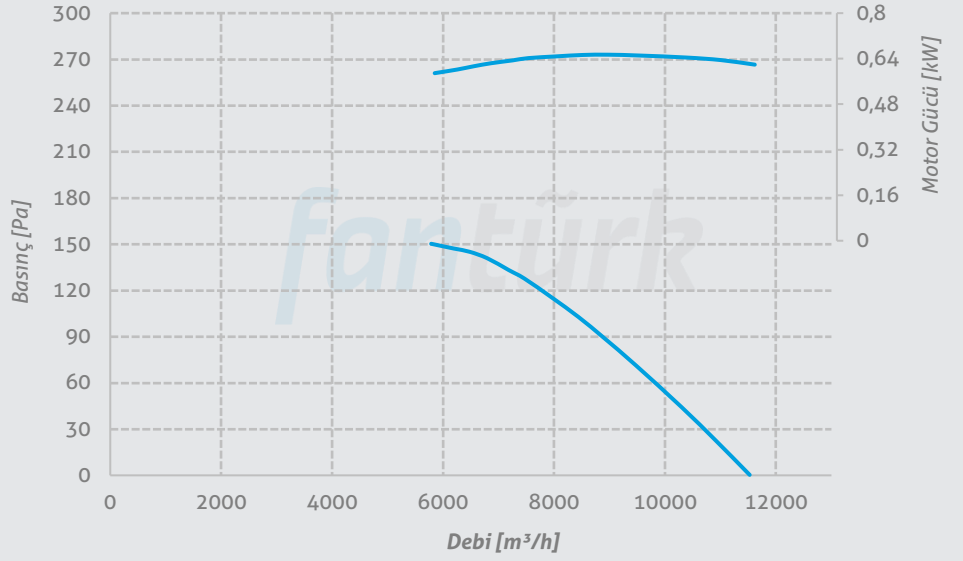

P-FWA 560
Y-FWA 560
H-FWA 560
Ç-FWA 560

Kanat Sayısı 6
Göbek Boyutu 6
Kanat Açısı 45°
Kutup Sayısı 6
Malzeme Alüminyum

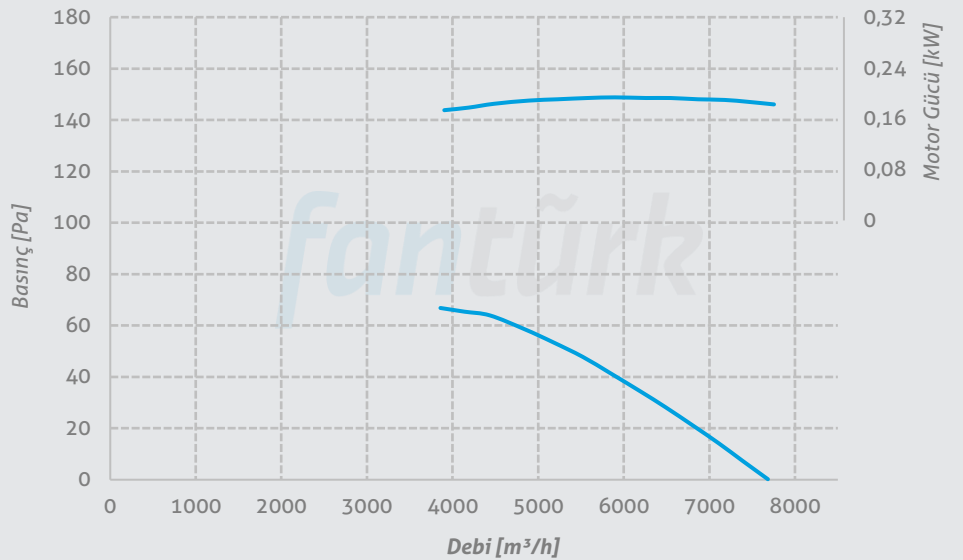

Performans Eğrileri

P-FWA 560
Y-FWA 560
H-FWA 560
Ç-FWA 560

Kanat Sayısı 5
Göbek Boyutu 5
Kutup Sayısı 2
Malzeme Alüminyum
Kanat Açısı

25° 30° 32,5°
35° 37,5° 40°
45° 50°

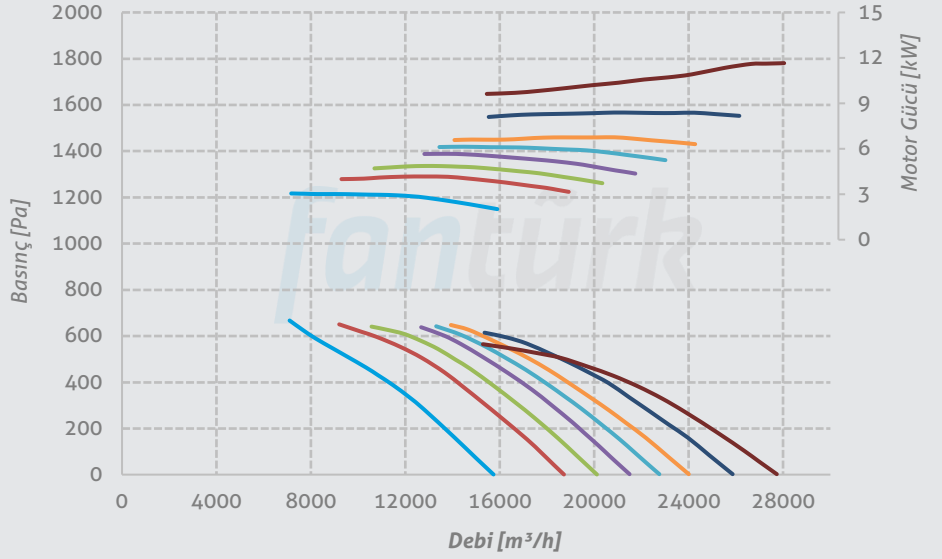

P-FWA 560
Y-FWA 560
H-FWA 560
Ç-FWA 560

Kanat Sayısı 5
Göbek Boyutu 5
Kutup Sayısı 4
Malzeme Alüminyum
Kanat Açısı

25° 30° 32,5°
35° 37,5° 40°
45° 50°

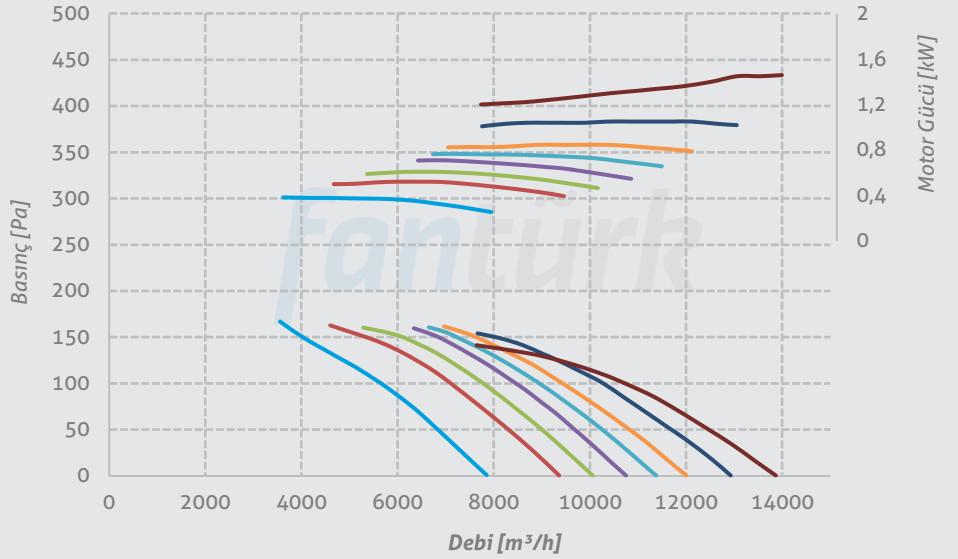

P-FWA 560
Y-FWA 560
H-FWA 560
Ç-FWA 560

Kanat Sayısı 5
Göbek Boyutu 5
Kutup Sayısı 6
Malzeme Alüminyum
Kanat Açısı

25° 30° 32,5°
35° 37,5° 40°
45° 50°

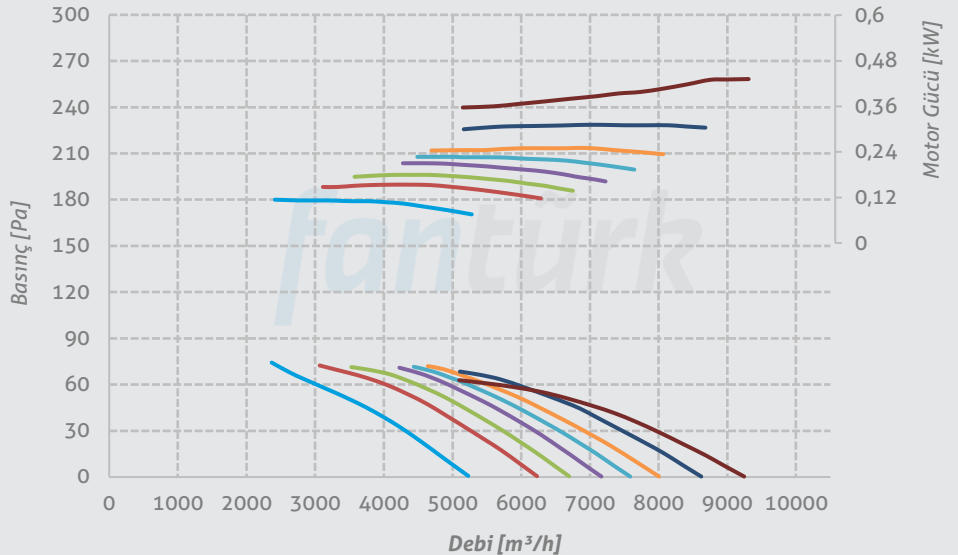

Performans Eğrileri

P-FWA 630
Y-FWA 630
H-FWA 630
Ç-FWA 630

Kanat Sayısı 5
Göbek Boyutu 5
Kutup Sayısı 2
Malzeme Alüminyum
Kanat Açısı

25° 30° 32,5°
35° 37,5° 40°
45°

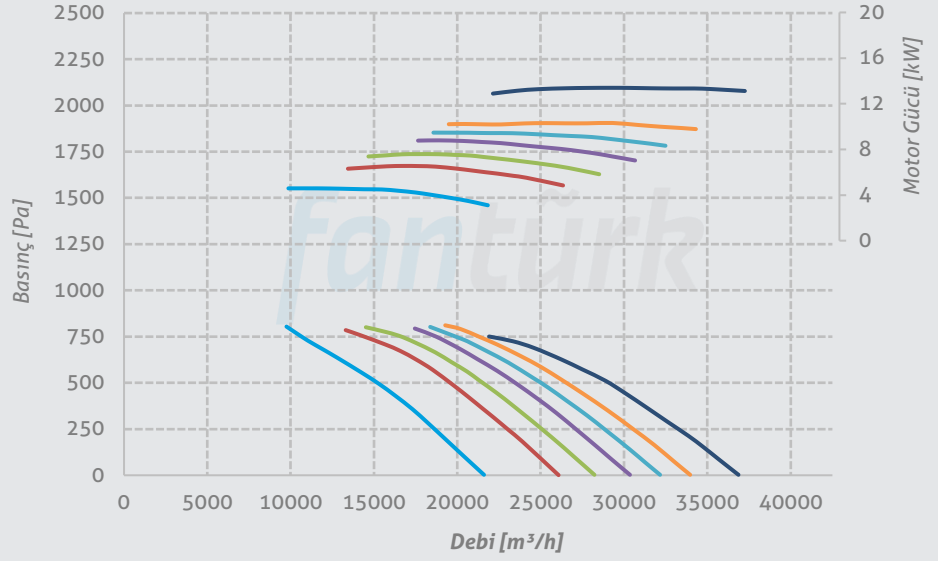

P-FWA 630
Y-FWA 630
H-FWA 630
Ç-FWA 630

Kanat Sayısı 5
Göbek Boyutu 5
Kutup Sayısı 4
Malzeme Alüminyum
Kanat Açısı

25° 30° 32,5°
35° 37,5° 40°
45° 50°

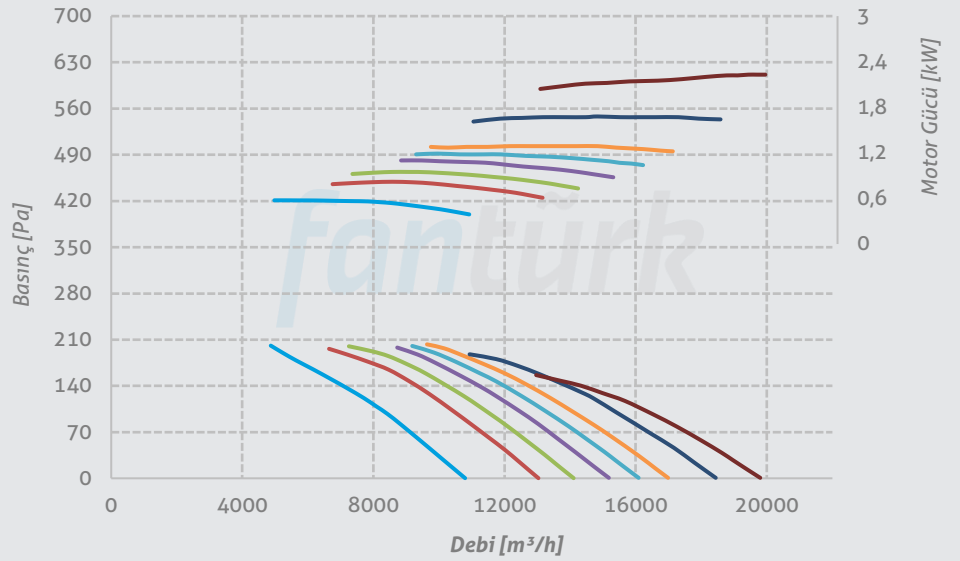

P-FWA 630
Y-FWA 630
H-FWA 630
Ç-FWA 630

Kanat Sayısı 5
Göbek Boyutu 5
Kutup Sayısı 6
Malzeme Alüminyum
Kanat Açısı

25° 30° 32,5°
35° 37,5° 40°
45° 50°

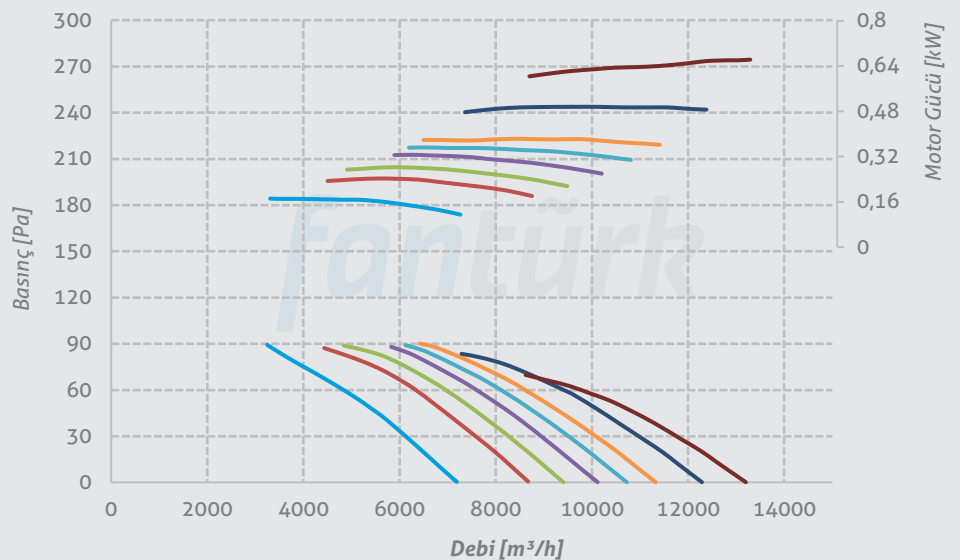

Performans Eğrileri

P-FWA 630
Y-FWA 630
H-FWA 630
Ç-FWA 630

Kanat Sayısı 8
Göbek Boyutu 8
Kutup Sayısı 2
Malzeme Alüminyum
Kanat Açısı

25° 30°
32,5° 35°

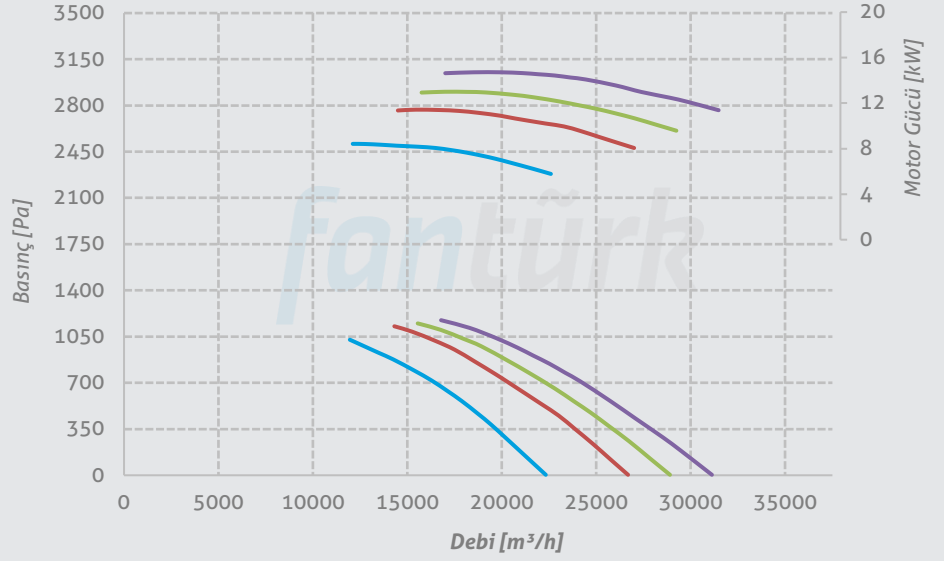

P-FWA 630
Y-FWA 630
H-FWA 630
Ç-FWA 630

Kanat Sayısı 8
Göbek Boyutu 8
Kutup Sayısı 4
Malzeme Alüminyum
Kanat Açısı

25° 30° 32,5°
35° 37,5° 40°
45° 50°

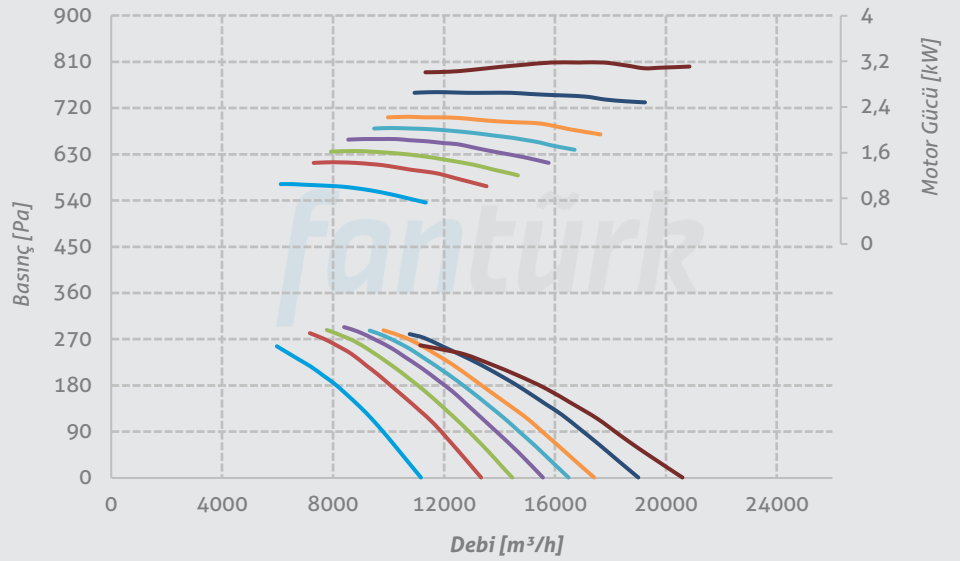

P-FWA 630
Y-FWA 630
H-FWA 630
Ç-FWA 630

Kanat Sayısı 8
Göbek Boyutu 8
Kutup Sayısı 6
Malzeme Alüminyum
Kanat Açısı

25° 30° 32,5°
35° 37,5° 40°
45° 50°

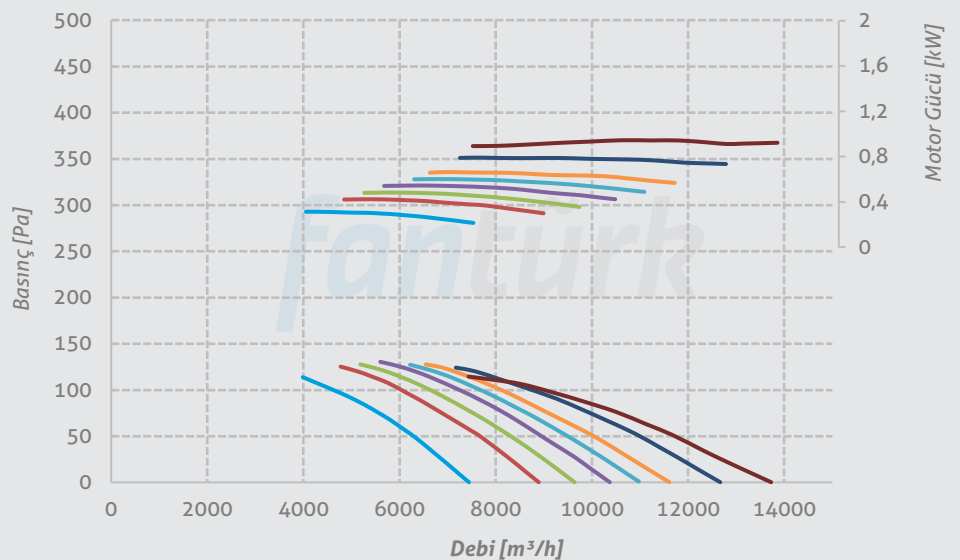

Performans Eğrileri

P-FWA 710
Y-FWA 710
H-FWA 710
Ç-FWA 710

Kanat Sayısı 5
Göbek Boyutu 5
Kutup Sayısı 4
Malzeme Alüminyum
Kanat Açısı

25° 30° 32,5°
35° 37,5° 40°
45° 50°

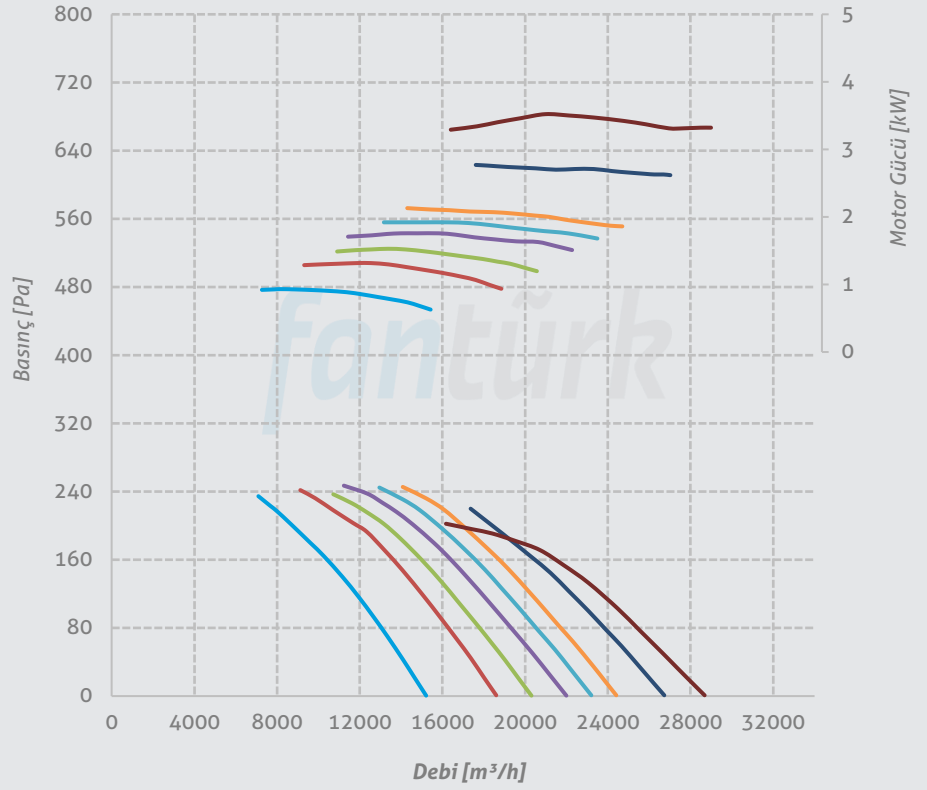

P-FWA 710
Y-FWA 710
H-FWA 710
Ç-FWA 710

Kanat Sayısı 5
Göbek Boyutu 5
Kutup Sayısı 6
Malzeme Alüminyum
Kanat Açısı

25° 30° 32,5°
35° 37,5° 40°
45° 50°

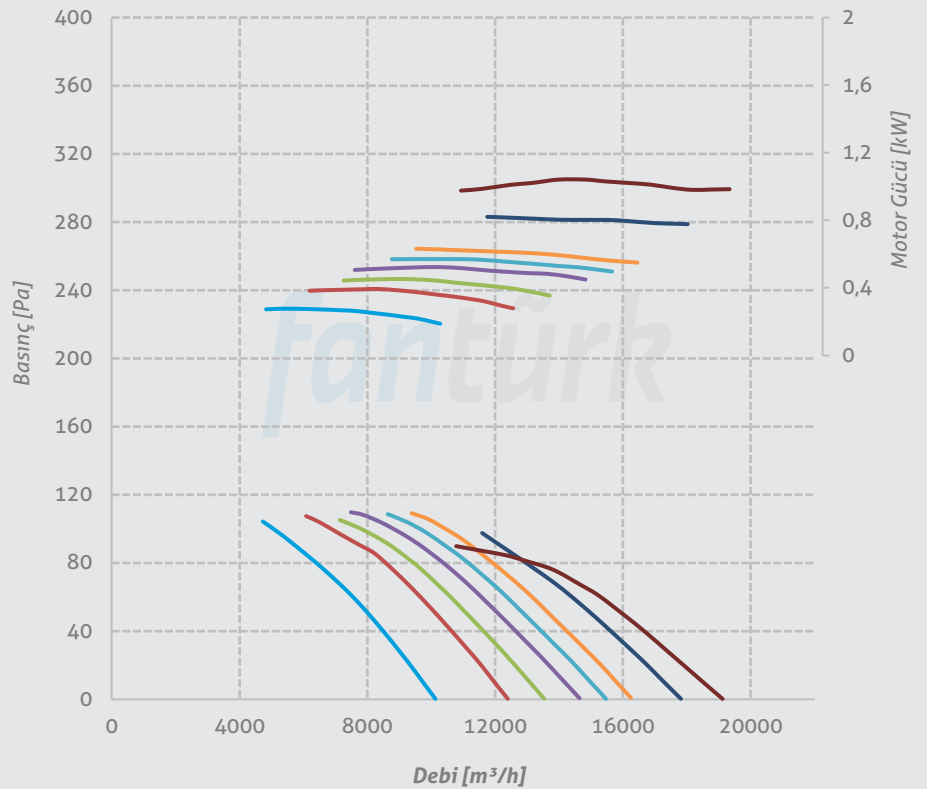

Performans Eğrileri

P-FWA 710 Y-FWA 710 H-FWA 710 Ç-FWA 710

Kanat Sayısı 8
Göbek Boyutu 8
Kutup Sayısı 4
Malzeme Alüminyum
Kanat Açısı

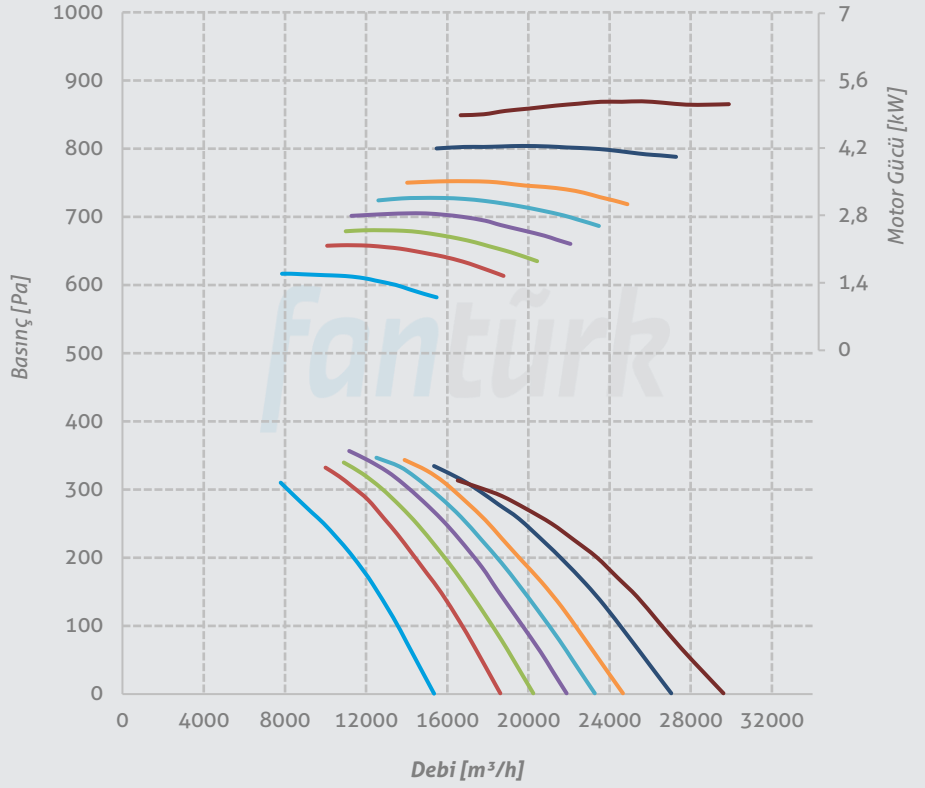
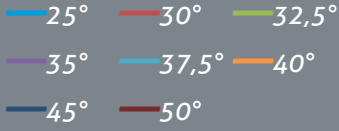

P-FWA 710 Y-FWA 710 H-FWA 710 Ç-FWA 710

Kanat Sayısı 8
Göbek Boyutu 8
Kutup Sayısı 6
Malzeme Alüminyum
Kanat Açısı

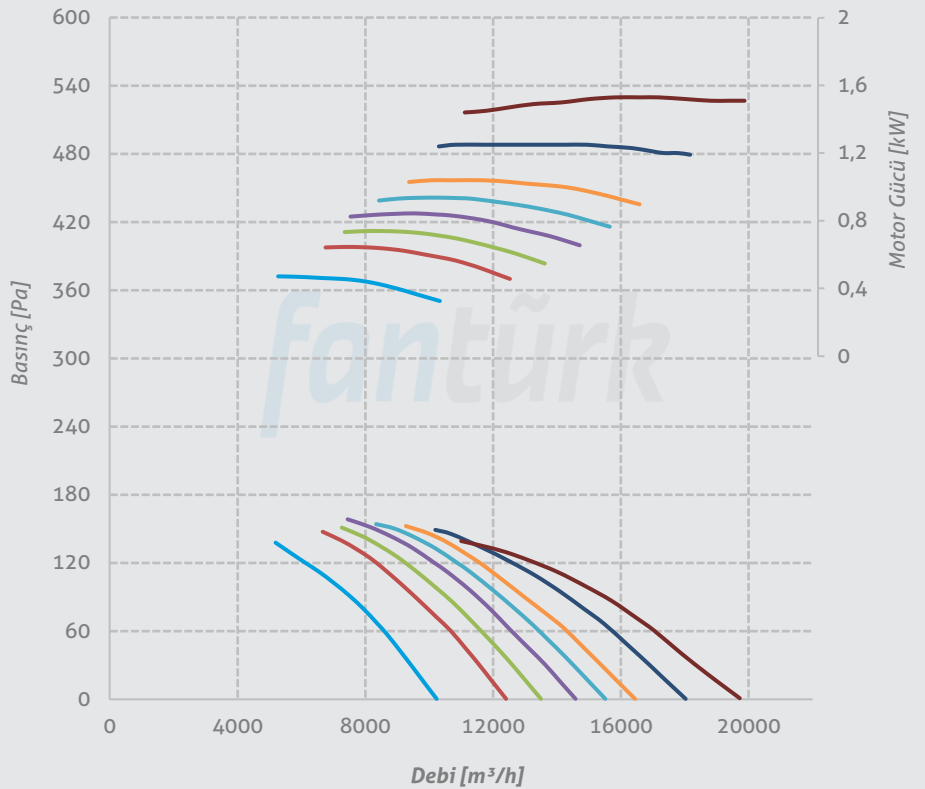

Performans Eğrileri

P-FWA 800
Y-FWA 800
H-FWA 800
Ç-FWA 800

Kanat Sayısı 5
Göbek Boyutu 5
Kutup Sayısı 4
Malzeme Alüminyum
Kanat Açısı

25° 30° 32,5°
35° 37,5° 40°
45° 50°

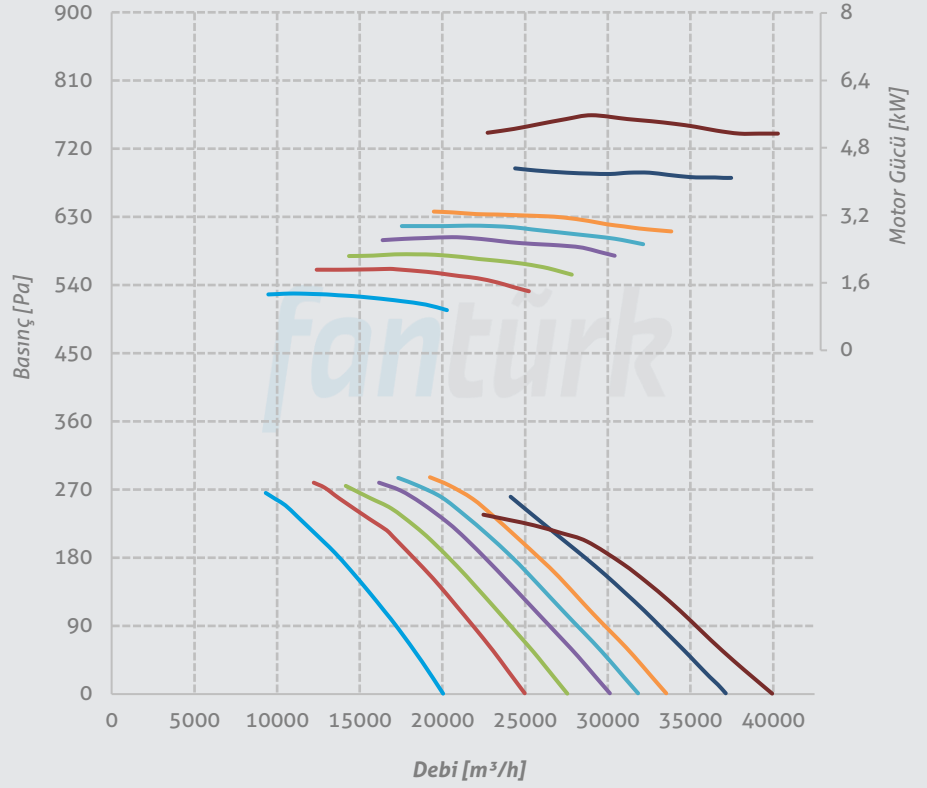

P-FWA 800
Y-FWA 800
H-FWA 800
Ç-FWA 800

Kanat Sayısı 5
Göbek Boyutu 5
Kutup Sayısı 6
Malzeme Alüminyum
Kanat Açısı

25° 30° 32,5°
35° 37,5° 40°
45° 50°

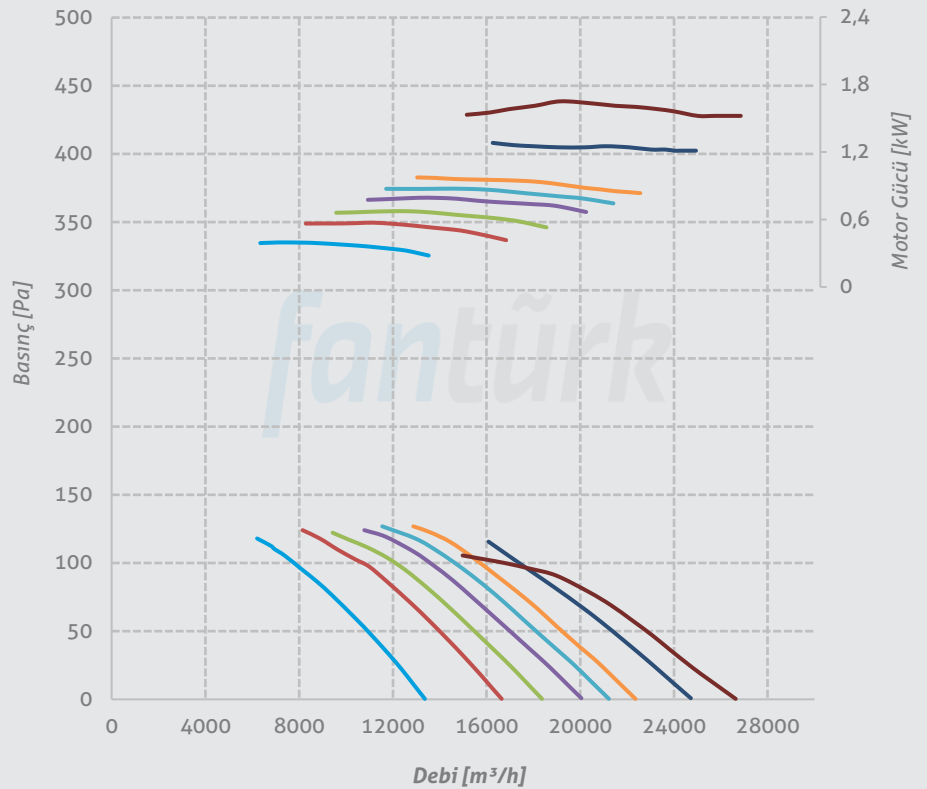

Performans Eğrileri

P-FWA 800
Y-FWA 800
H-FWA 800
Ç-FWA 800

Kanat Sayısı 8
Göbek Boyutu 8
Kutup Sayısı 4
Malzeme Alüminyum
Kanat Açısı

25° 30° 32,5°
35° 37,5° 40°
45° 50°

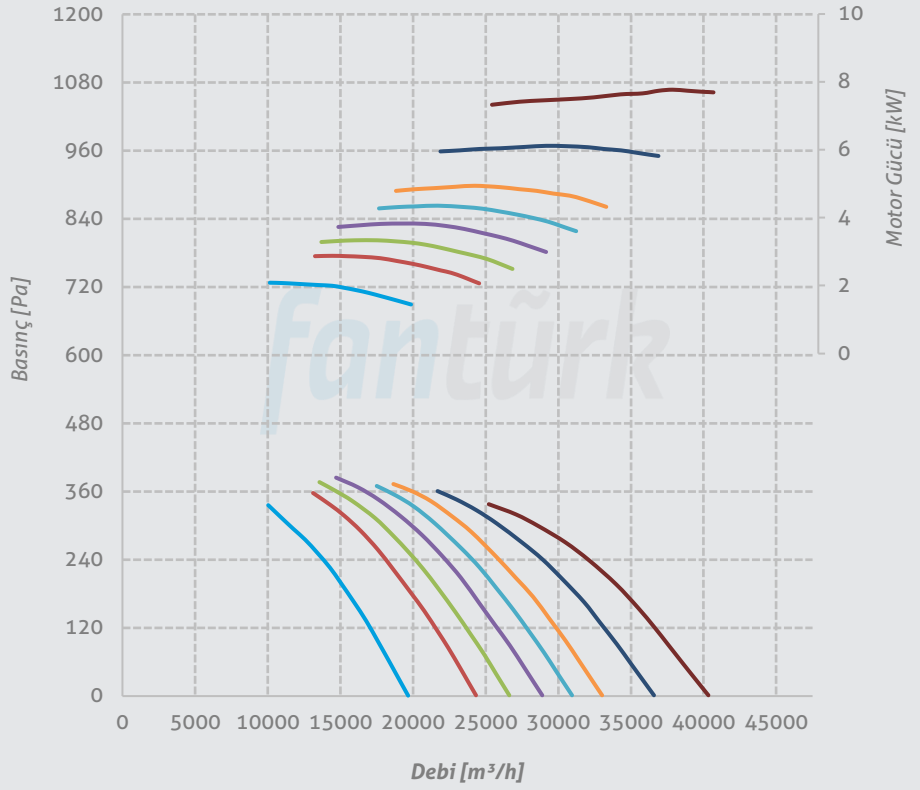

P-FWA 800
Y-FWA 800
H-FWA 800
Ç-FWA 800

Kanat Sayısı 8
Göbek Boyutu 8
Kutup Sayısı 6
Malzeme Alüminyum
Kanat Açısı

25° 30° 32,5°
35° 37,5° 40°
45° 50°

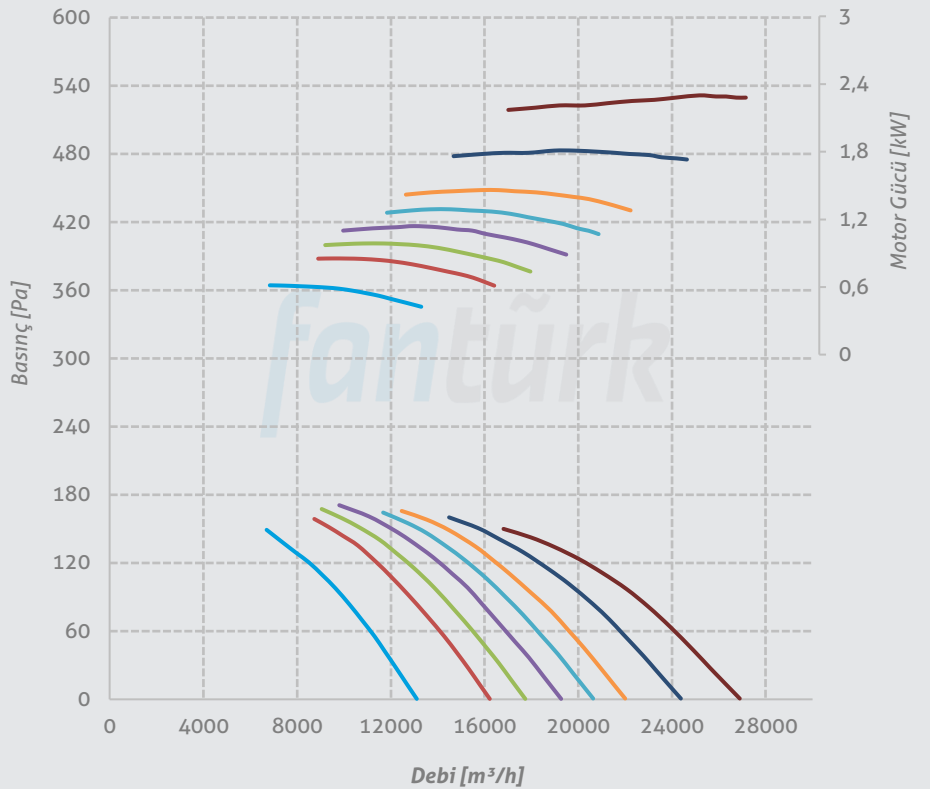

Performans Eğrileri

P-FWA 900 Y-FWA 900 H-FWA 900 Ç-FWA 900

Kanat Sayısı 5
Göbek Boyutu 5
Kutup Sayısı 4
Malzeme Alüminyum
Kanat Açısı

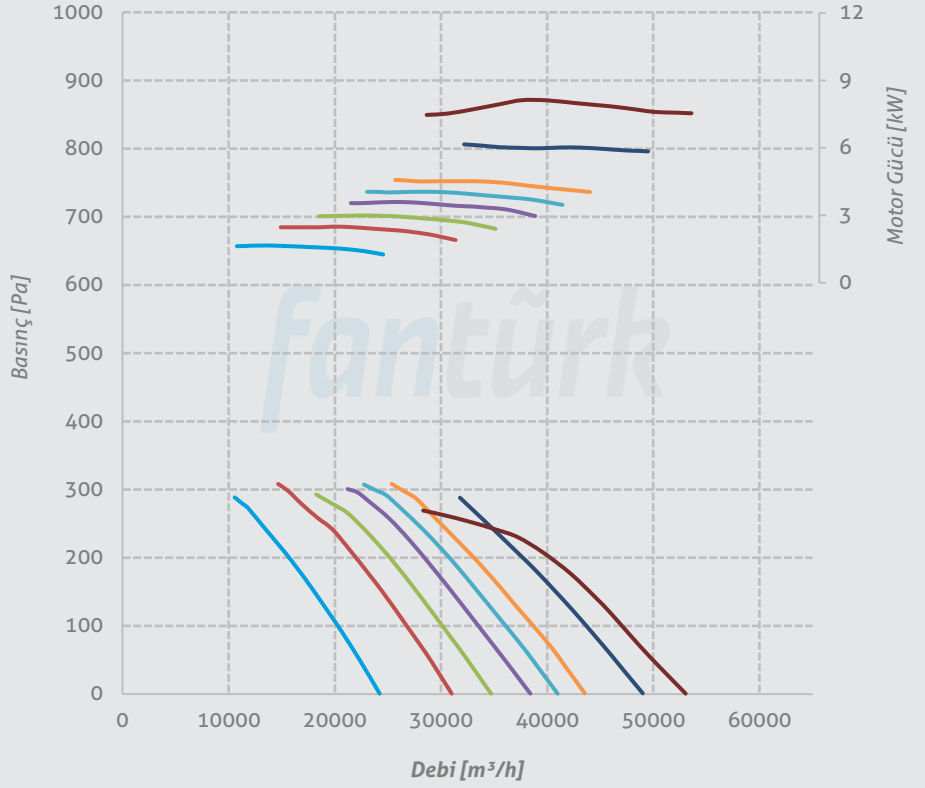
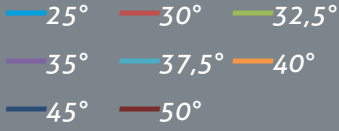

P-FWA 900 Y-FWA 900 H-FWA 900 Ç-FWA 900

Kanat Sayısı 5
Göbek Boyutu 5
Kutup Sayısı 6
Malzeme Alüminyum
Kanat Açısı

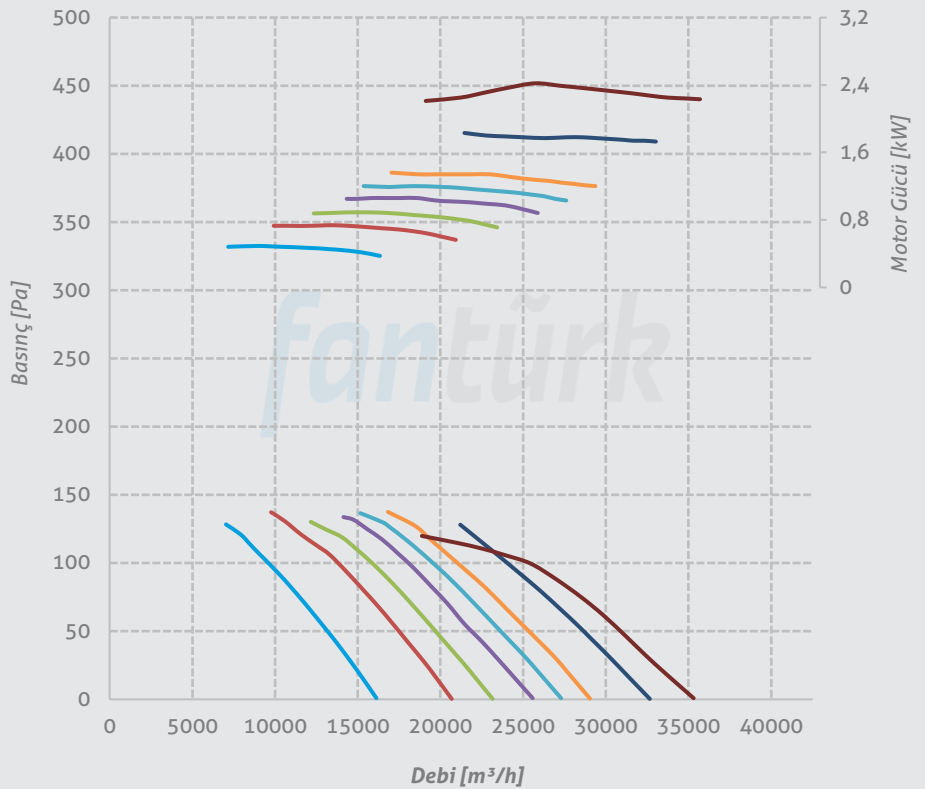
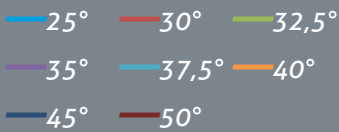

Performans Eğrileri

P-FWA 900 Y-FWA 900 H-FWA 900 Ç-FWA 900

Kanat Sayısı 8
Göbek Boyutu 8
Kutup Sayısı 4
Malzeme Alüminyum
Kanat Açısı

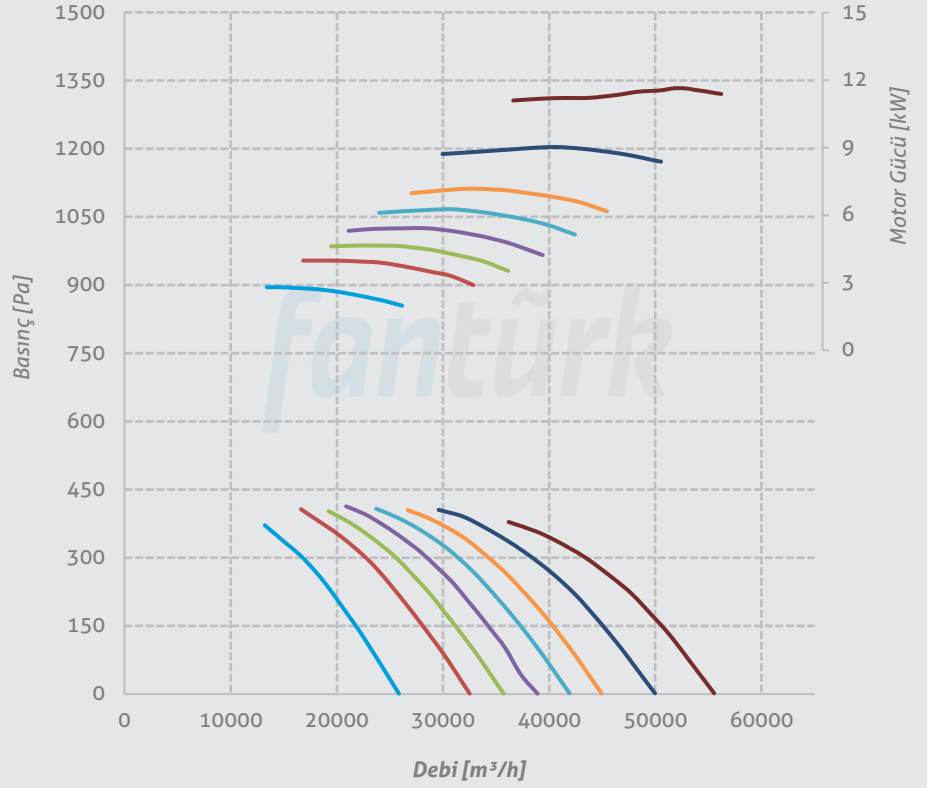
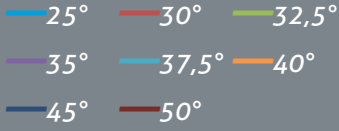

P-FWA 900 Y-FWA 900 H-FWA 900 Ç-FWA 900

Kanat Sayısı 8
Göbek Boyutu 8
Kutup Sayısı 6
Malzeme Alüminyum
Kanat Açısı

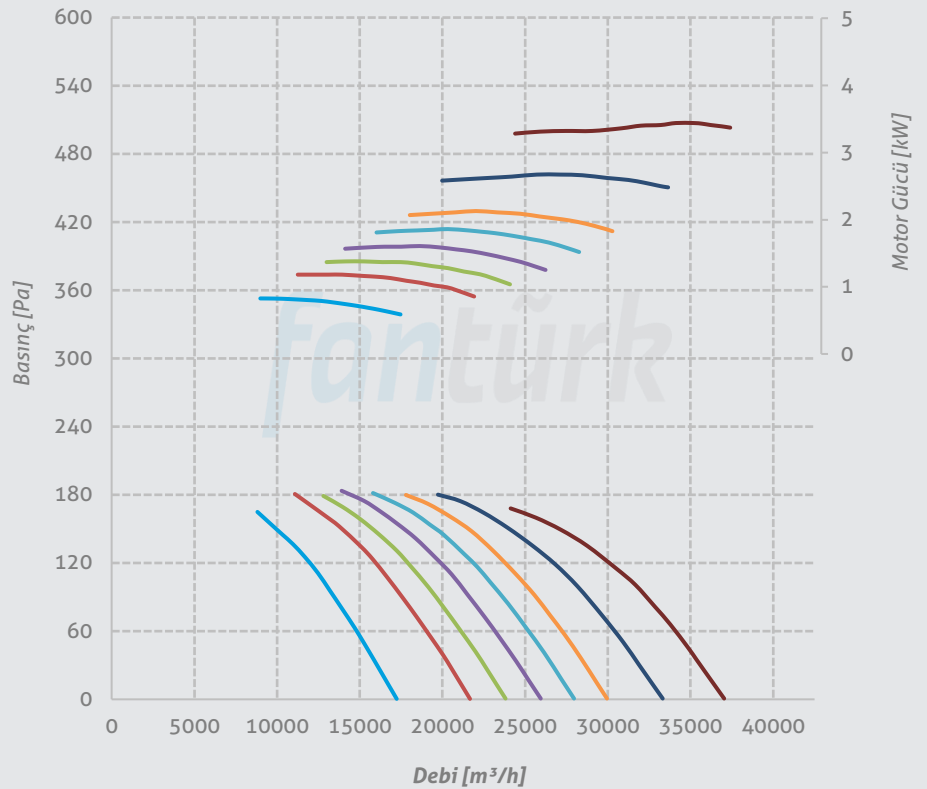
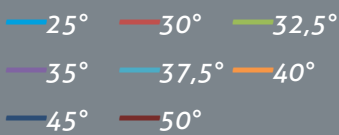

Performans Eğrileri

P-FWA 1000
Y-FWA 1000
H-FWA 1000
Ç-FWA 1000

Kanat Sayısı 5
Göbek Boyutu 5
Kutup Sayısı 4
Malzeme Alüminyum
Kanat Açısı

25° 30° 32,5°
35° 37,5° 40°
45° 50°

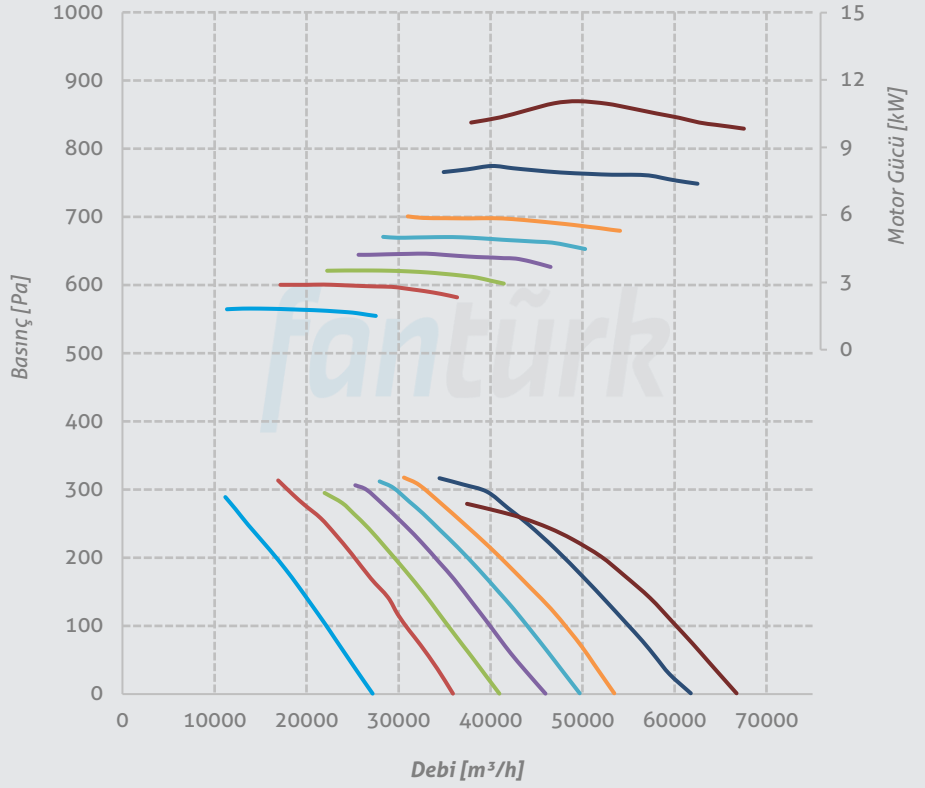

P-FWA 1000
Y-FWA 1000
H-FWA 1000
Ç-FWA 1000

Kanat Sayısı 5
Göbek Boyutu 5
Kutup Sayısı 6
Malzeme Alüminyum
Kanat Açısı

25° 30° 32,5°
35° 37,5° 40°
45° 50°

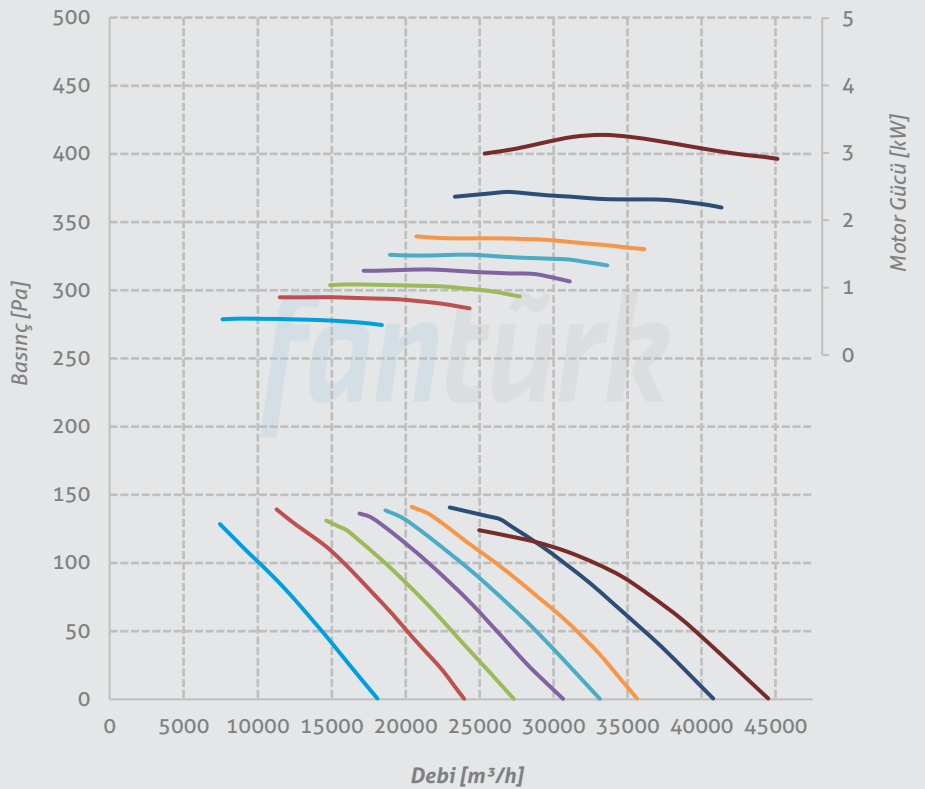

Performans Eğrileri

P-FWA 1000
Y-FWA 1000
H-FWA 1000
Ç-FWA 1000

Kanat Sayısı 8
Göbek Boyutu 8
Kutup Sayısı 4
Malzeme Alüminyum
Kanat Açısı

25° 30° 32,5°
35° 37,5° 40°
45° 50°

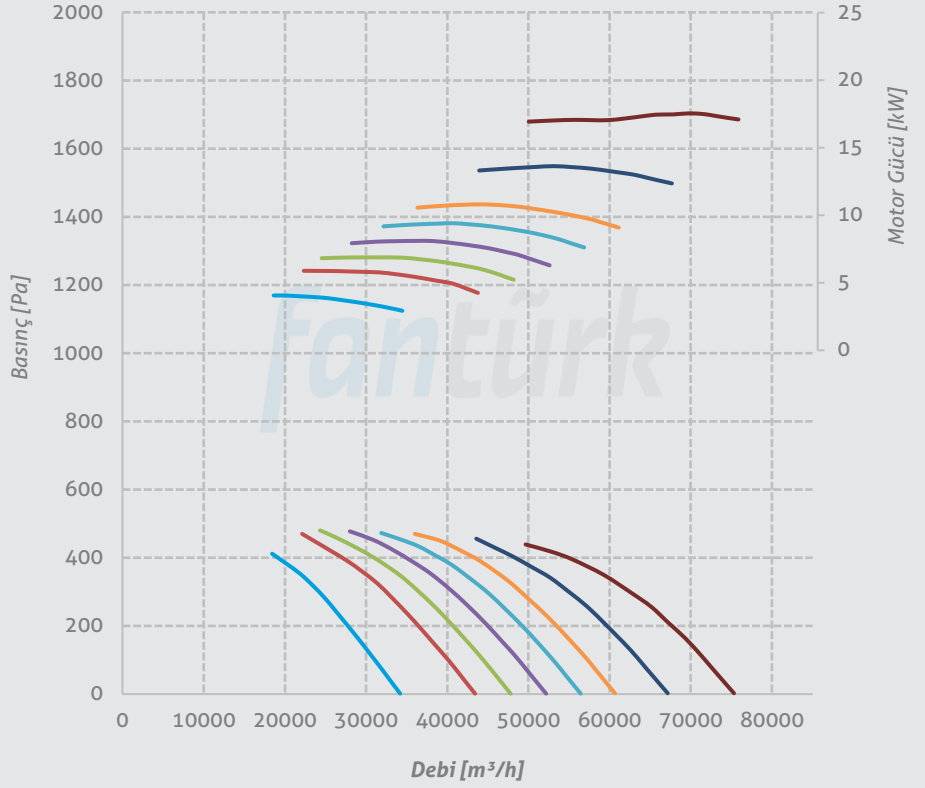

P-FWA 1000
Y-FWA 1000
H-FWA 1000
Ç-FWA 1000

Kanat Sayısı 8
Göbek Boyutu 8
Kutup Sayısı 6
Malzeme Alüminyum
Kanat Açısı

25° 30° 32,5°
35° 37,5° 40°
45° 50°

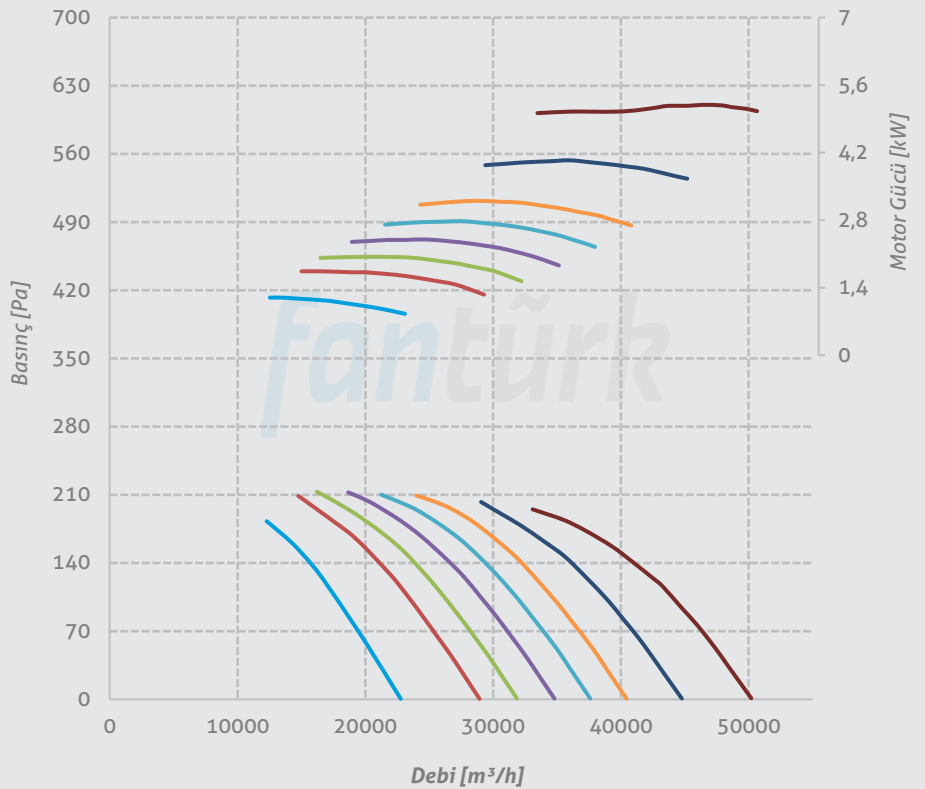

Performans Eğrileri

P-FWA 1120
Y-FWA 1120
H-FWA 1120
Ç-FWA 1120

Kanat Sayısı 8
Göbek Boyutu 8
Kutup Sayısı 4
Malzeme Alüminyum
Kanat Açısı

25° 30° 32,5°
35° 37,5° 40°
45° 50°

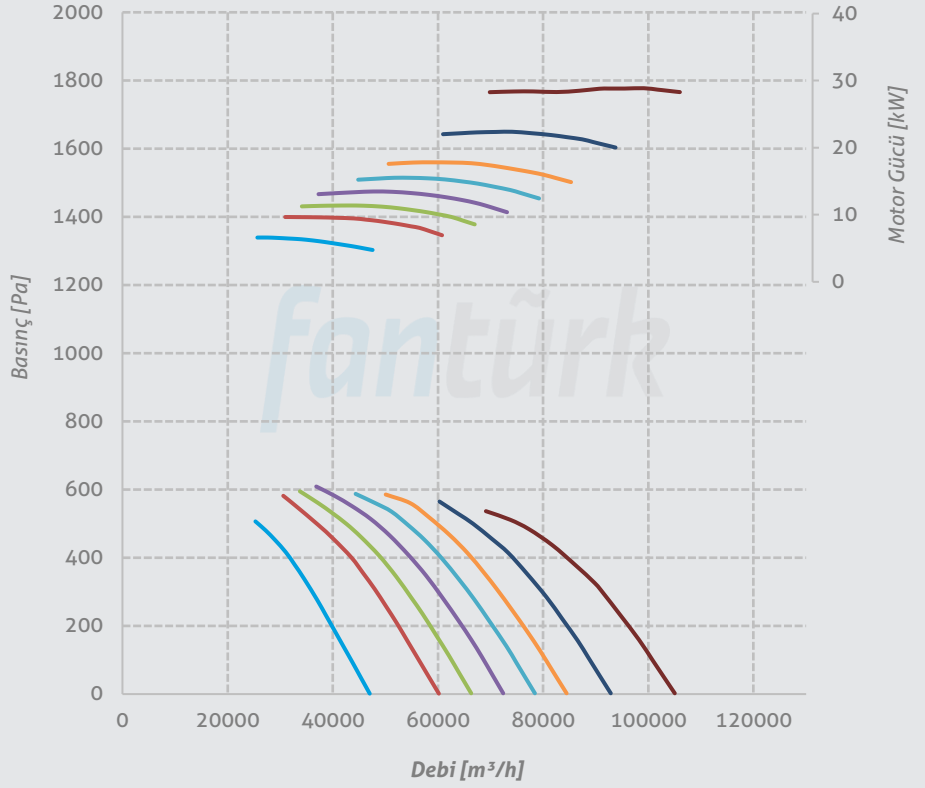

P-FWA 1120
Y-FWA 1120
H-FWA 1120
Ç-FWA 1120

Kanat Sayısı 8
Göbek Boyutu 8
Kutup Sayısı 6
Malzeme Alüminyum
Kanat Açısı

25° 30° 32,5°
35° 37,5° 40°
45° 50°

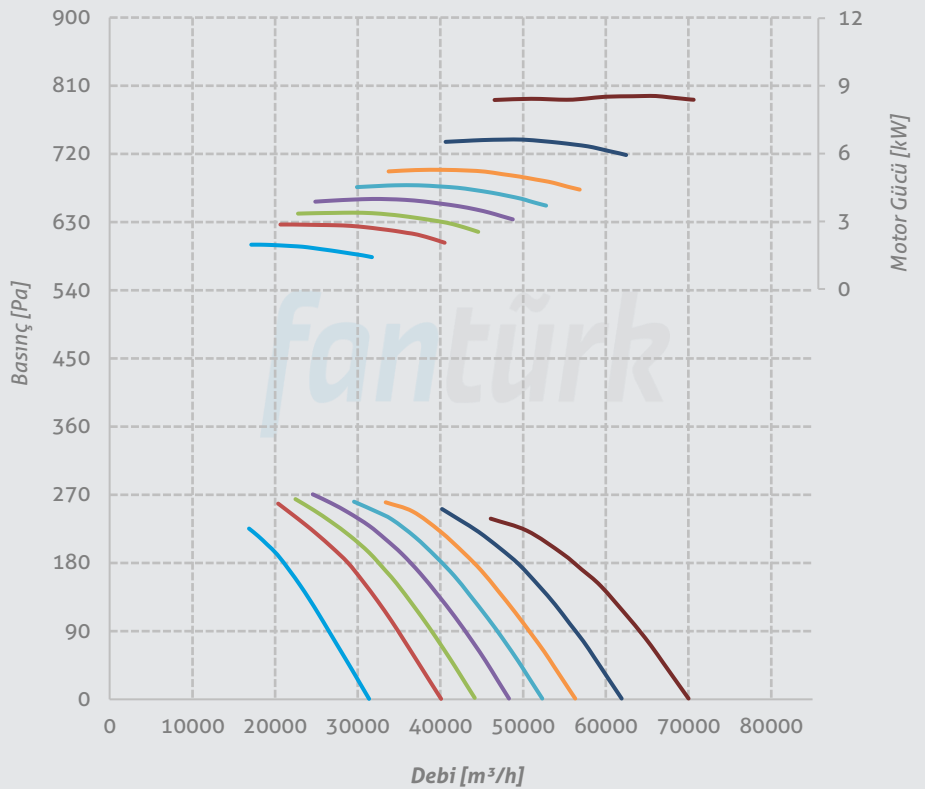

Performans Eğrileri

P-FWA 1120
Y-FWA 1120
H-FWA 1120
Ç-FWA 1120

Kanat Sayısı 12
Göbek Boyutu 12
Kutup Sayısı 4
Malzeme Alüminyum
Kanat Açısı

25° 30° 32,5°
35° 37,5° 40°
45° 50°

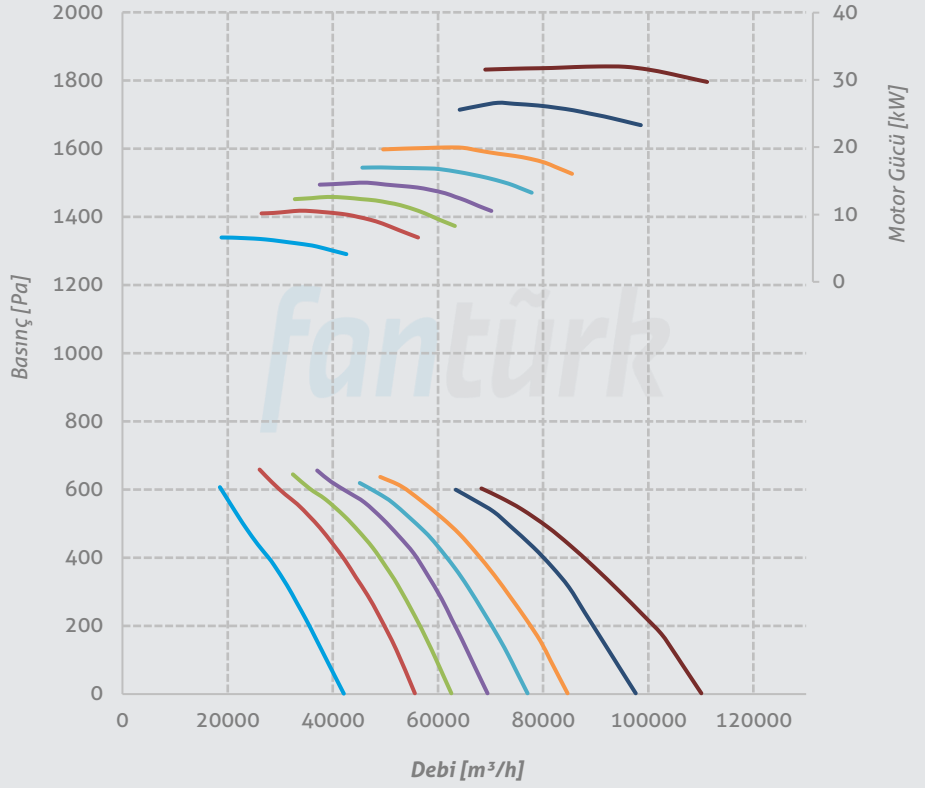

P-FWA 1120
Y-FWA 1120
H-FWA 1120
Ç-FWA 1120

Kanat Sayısı 12
Göbek Boyutu 12
Kutup Sayısı 6
Malzeme Alüminyum
Kanat Açısı

25° 30° 32,5°
35° 37,5° 40°
45° 50°

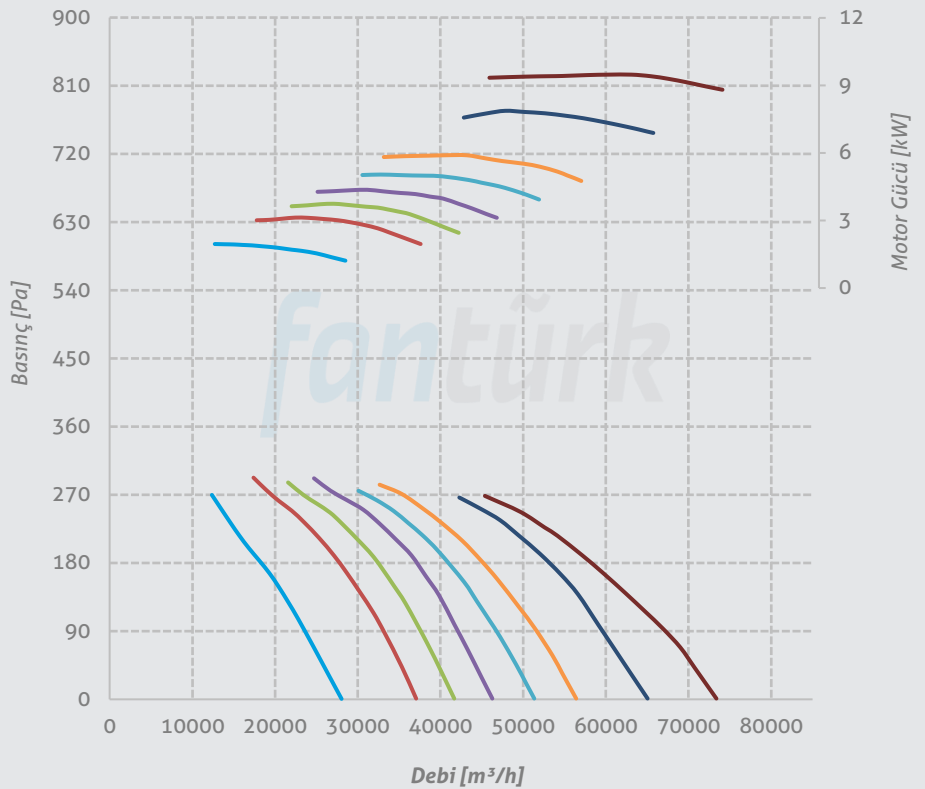

Performans Eğrileri

P-FWA 1250
Y-FWA 1250
H-FWA 1250
Ç-FWA 1250

Kanat Sayısı 8
Göbek Boyutu 16
Kutup Sayısı 4
Malzeme Alüminyum
Kanat Açısı

25° 30° 32,5°
35° 37,5° 40°
45° 50°

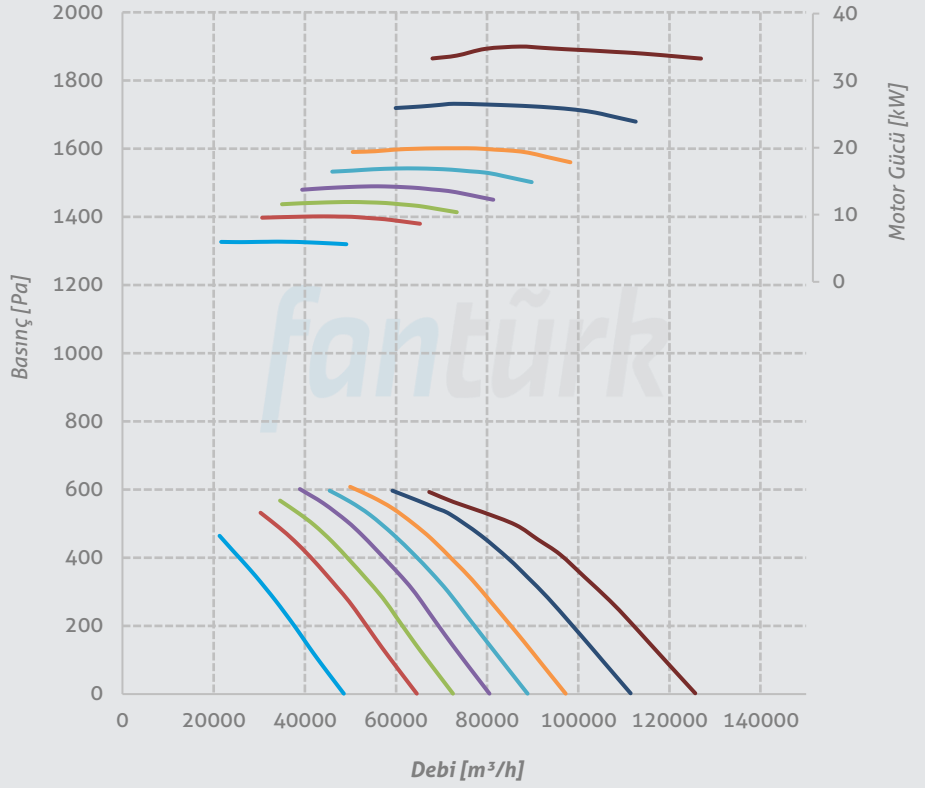

P-FWA 1250
Y-FWA 1250
H-FWA 1250
Ç-FWA 1250

Kanat Sayısı 8
Göbek Boyutu 16
Kutup Sayısı 6
Malzeme Alüminyum
Kanat Açısı

25° 30° 32,5°
35° 37,5° 40°
45° 50°

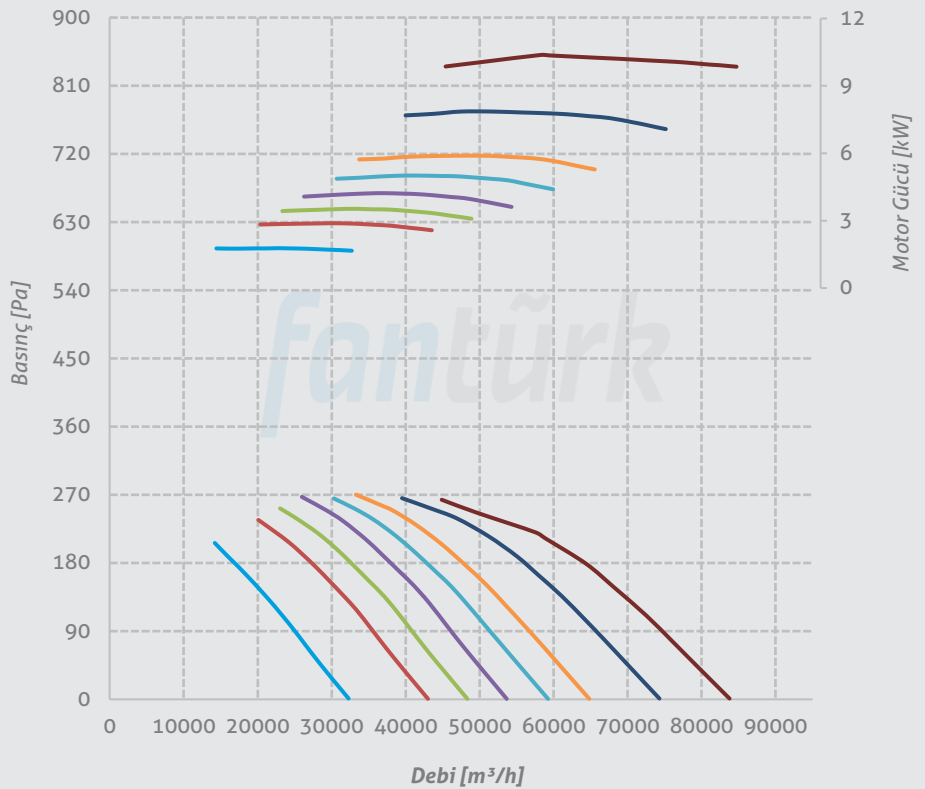

Performans Eğrileri

P-FWA 1250
Y-FWA 1250
H-FWA 1250
Ç-FWA 1250

Kanat Sayısı 12
Göbek Boyutu 16
Kutup Sayısı 4
Malzeme Alüminyum
Kanat Açısı

25° 30° 32,5°
35° 37,5° 40°
45° 50°

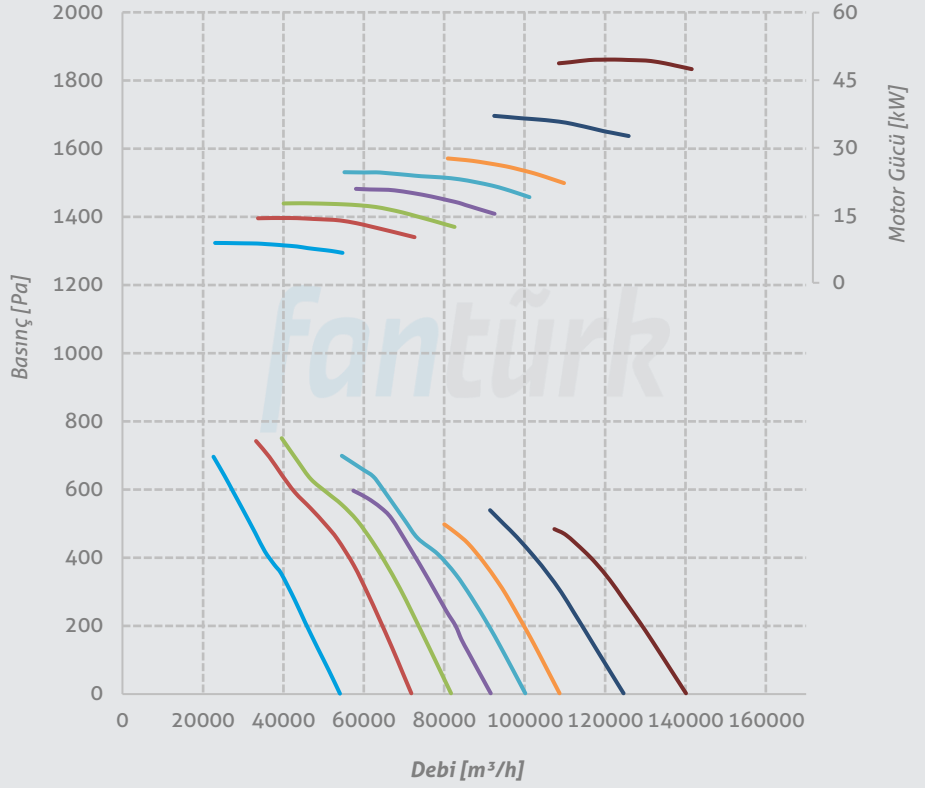

P-FWA 1250
Y-FWA 1250
H-FWA 1250
Ç-FWA 1250

Kanat Sayısı 12
Göbek Boyutu 16
Kutup Sayısı 6
Malzeme Alüminyum
Kanat Açısı

25° 30° 32,5°
35° 37,5° 40°
45° 50°

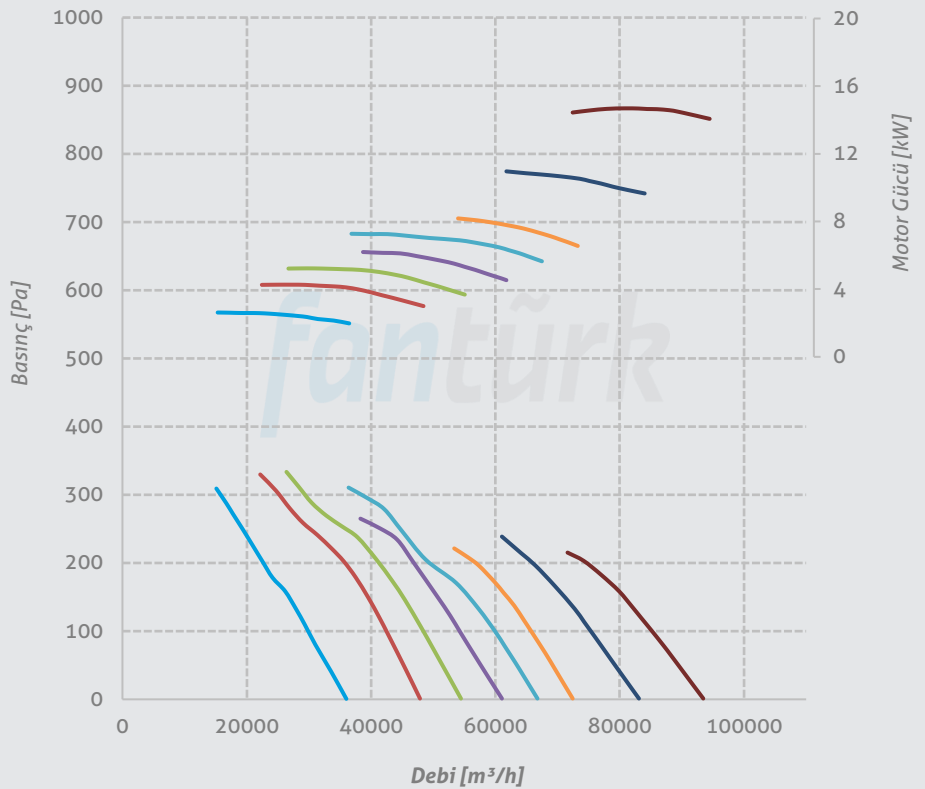

Performans Eğrileri

P-FWA 1250
Y-FWA 1250
H-FWA 1250
Ç-FWA 1250

Kanat Sayısı 16
Göbek Boyutu 16
Kutup Sayısı 4
Malzeme Alüminyum
Kanat Açısı

25° 30° 32,5°
35° 37,5° 40°
45° 50°

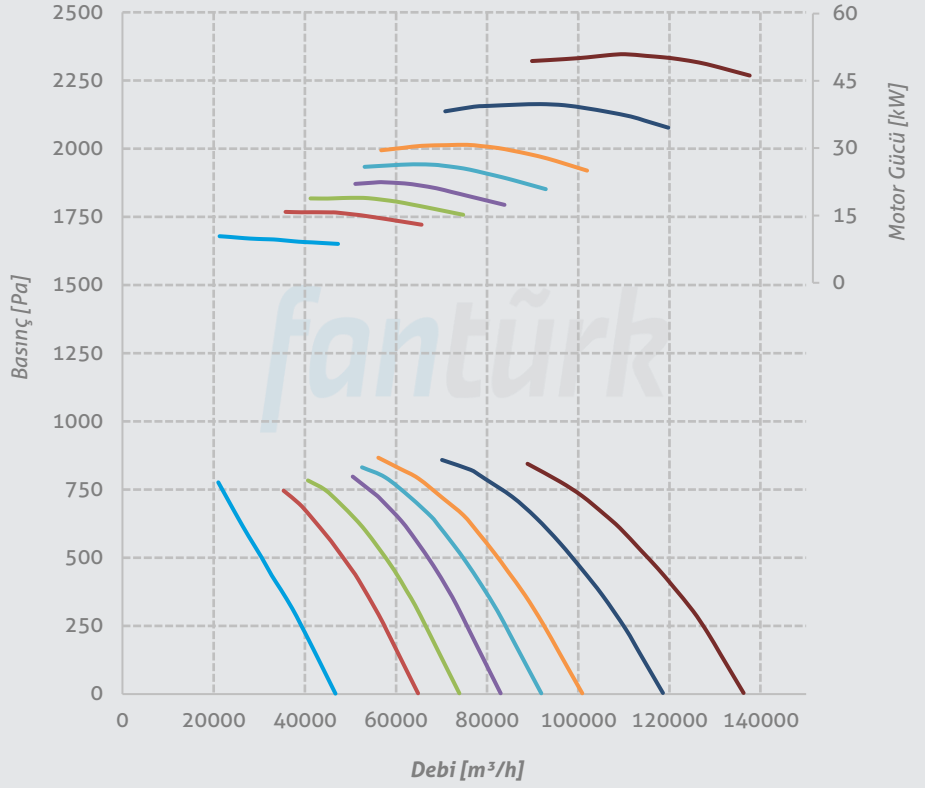

P-FWA 1250
Y-FWA 1250
H-FWA 1250
Ç-FWA 1250

Kanat Sayısı 16
Göbek Boyutu 16
Kutup Sayısı 6
Malzeme Alüminyum
Kanat Açısı

25° 30° 32,5°
35° 37,5° 40°
45° 50°

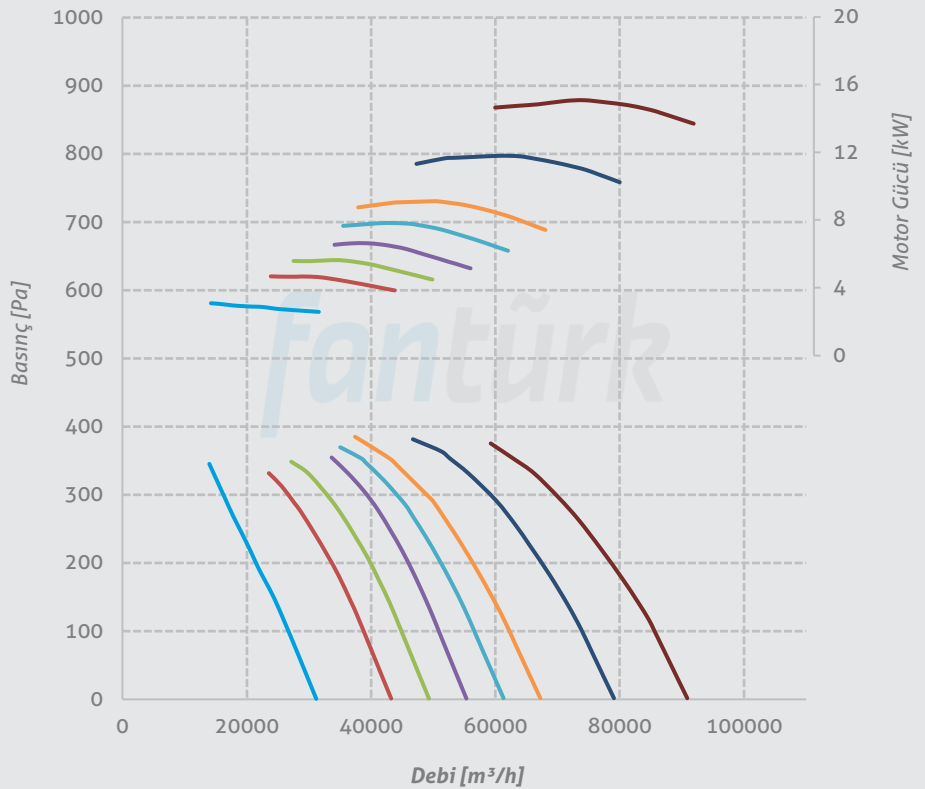

Merkez: Beşevler Mah. Yıldırım Cad. No336 Nilüfer/Bursa Türkiye

Fabrika: Pamucak OSB Mah. 2. Cadde No: 14 Pazaryeri/Bilecik Türkiye

T: 90(224)482 2969 E: info@fanturk.com.tr

fanturk.com.tr